

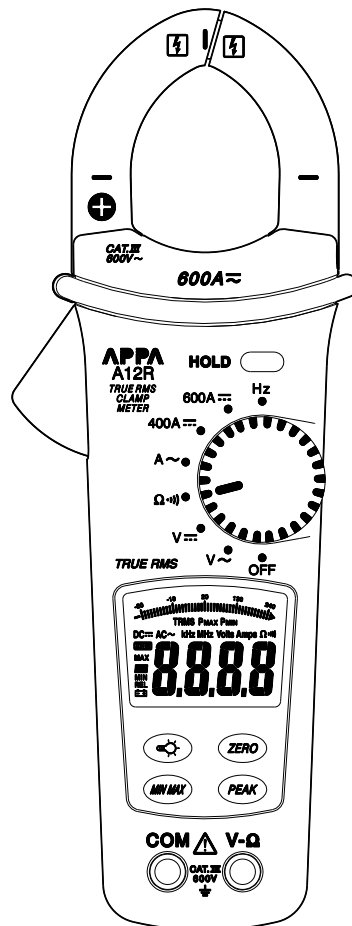

A12 / 12R

Manuel d'instructions

Pince ampèremétrique



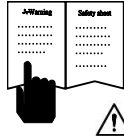









 **A lire avant**

Information de sécurité

Appliquer les instructions suivantes afin de garantir le fonctionnement et l'entretien de l'instrument en toute sécurité. Le non-respect des consignes peut causer de graves **blessures** ou la **mort**.

- Éviter de travailler seul pour pouvoir vous faire aider.
- Ne pas utiliser les cordons de mesure ni l'instrument s'ils vous semblent endommagés.
- Ne pas utiliser pas l'instrument s'il ne fonctionne pas correctement ou s'il est mouillé.
- Toujours utiliser l'instrument conformément aux instructions. À défaut, vous risqueriez d'altérer la protection intégrée à cette dernière.
- Être spécialement prudent en présence de conducteurs dénudés et de barres omnibus. Chaque contact avec le conducteur peut entraîner une décharge électrique.
- Faire preuve de prudence lorsque la tension dépasse 30 VCA RMS ou 60 VCC. Ces tensions peuvent provoquer des chocs électriques.

Symboles figurant sur l'instrument et dans le manuel

	Risque d'électrocution
	Consulter le manuel d'instructions
	Mesure DC
	Équipement protégé par une double isolation ou une isolation renforcée
	La pile
	Terre
	Mesure AC
	Conforme aux directives de l'UE

Attention

La proximité d'un équipement qui génère des interférences électromagnétiques lors du fonctionnement de l'instrument peut causer un affichage instable ou des erreurs importantes dans les mesures.

Marche / Arrêt

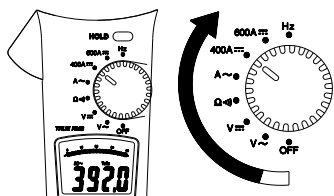

Extinction Automatique

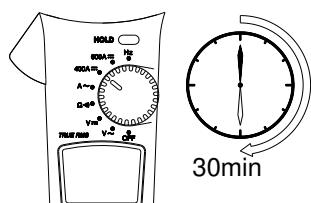

Désactivation de l'extinction automatique :

Appuyer sur des boutons (sauf le bouton Hold (Maintien)), puis tourner le bouton rotatif pour activer l'instrument.

V CA/ V CC

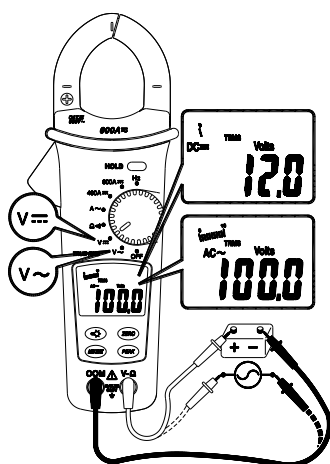

Résistance

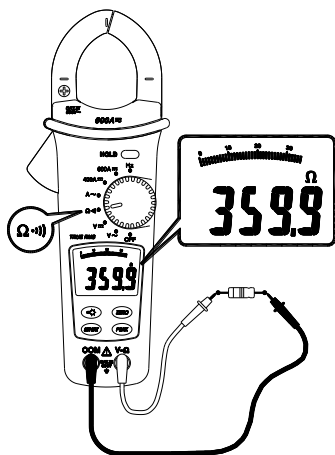

Continuité

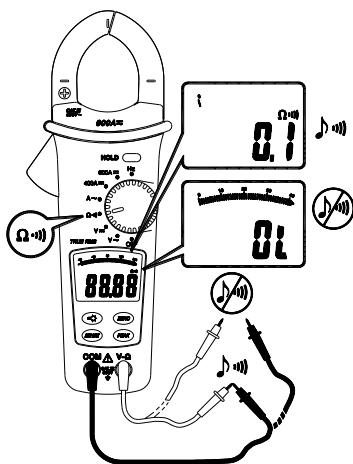

A CA / A CC

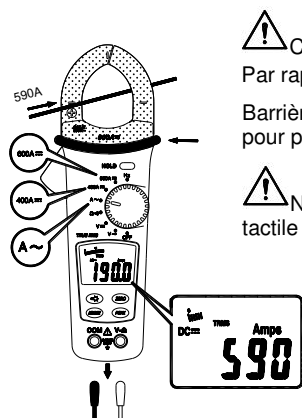

⚠ CAT. III. 600V
Par rapport à la terre pour la mâchoire.

Barrière tactile pour
pour protégé-main

⚠ Ne pas tenir l'instrument devant la barrière
tactile

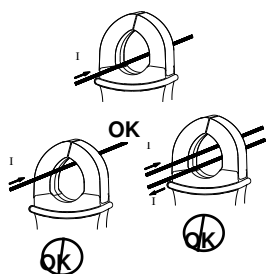

$I + (-I) = 0$

Hz

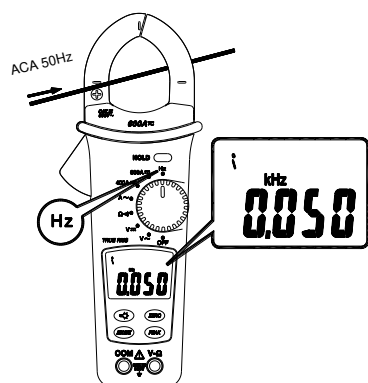

Zéro

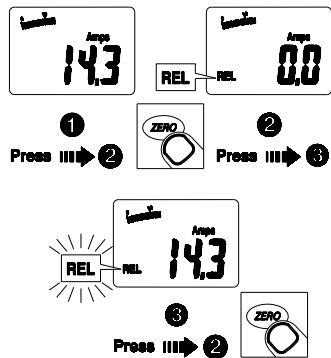

REL : Une fois que vous avez appuyé sur le bouton ZERO (Zéro), l'instrument enregistre la valeur mesurée. La valeur relative s'affiche.

REL (clignotant) : L'instrument enregistre la valeur de décalage. La valeur actuelle s'affiche.

Normal : Appuyer sur le bouton ZERO (Zéro) et maintenez-le enfoncé pendant $\geq 2s$ pour revenir au fonctionnement normal et annuler la valeur de décalage.

Maintien des données

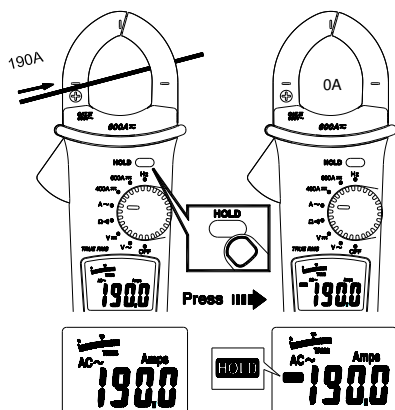

Zéro

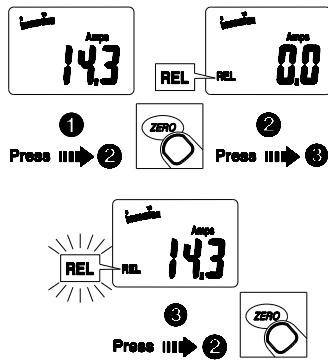

REL: Une fois que vous avez appuyé sur le bouton ZERO (Zéro), l'instrument enregistre la valeur mesurée. La valeur relative s'affiche.
REL (clignotant) : L'instrument enregistre la valeur de décalage. La valeur actuelle s'affiche.
Normal : Appuyer sur le bouton ZERO (Zéro) et maintenez-le enfoncé pendant $\geq 2s$ pour revenir au fonctionnement normal et annuler la valeur de décalage.

Maintien des données

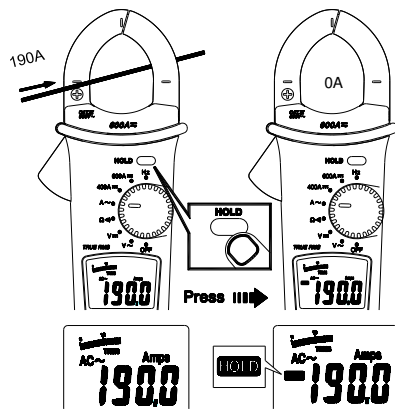

Maintien Min/Max

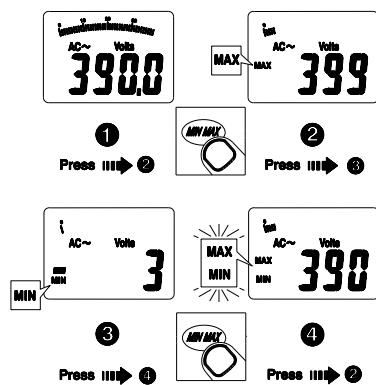

MAX : L'instrument enregistre la valeur maximale et minimale. La valeur maximale s'affiche.
MIN : L'instrument enregistre la valeur maximale et minimale. La valeur minimale s'affiche.
MAX MIN (clignotant) : L'instrument enregistre la valeur maximale et minimale. La valeur actuelle s'affiche.
Normal : Appuyer sur le bouton **MIN MAX** et le maintenir enfoncé pour revenir au fonctionnement normal.

Remplacer les piles

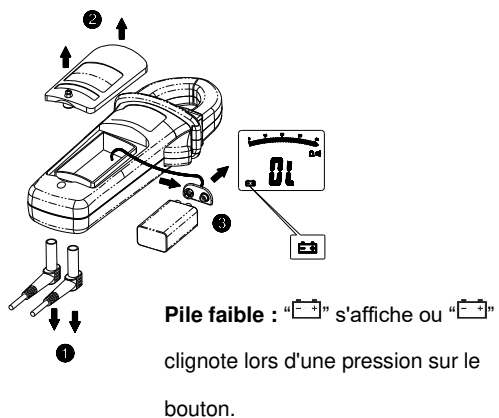

Maintien de crête

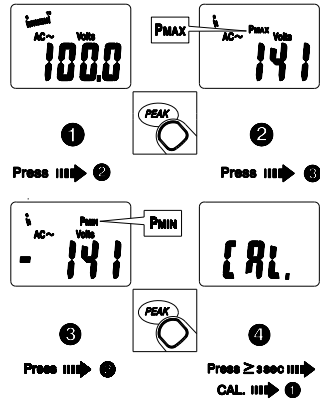

P_{MAX}: L'instrument enregistre la valeur maximale et la valeur minimale de crête. La valeur maximale de crête d'affiche.

P_{MIN}: L'instrument enregistre la valeur maximale et la valeur minimale de crête. La valeur minimale de crête d'affiche.

CAL : Appuyer sur le bouton PEAK (crête) et le maintenir enfoncé pendant ≥ 3 secondes pour **étalonner** l'instrument et obtenir des mesures précises.

Normal : Appuyer sur le bouton PEAK (crête) et le maintenir enfoncé pour revenir au fonctionnement normal.

Rétroéclairage

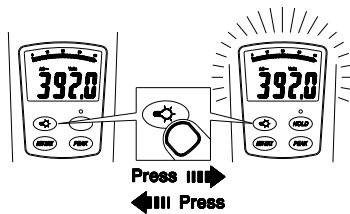

Le rétroéclairage automatique s'éteint après 60 secondes.

Spécifications

1-1 Spécifications générales

Points de l'écran LCD : Lecture LCD grande échelle à 3 ¼ chiffres.

Compte de l'écran : 4000 points.

Fréquence de mesure : 1.5 fois par seconde

Affichage de dépassement : « OL » (hors limite) s'affiche pour les fonctions « Ω », affiche la valeur réelle pour les fonctions « A » et « V ».

Délai de l'extinction automatique : Environ 30 minutes après l'activation.

Indicateur de pile faible : < s'affiche. Remplacer la pile lorsque le symbole < s'affiche à l'écran.

Alimentation : pile de 9 V.

Durée de vie des piles : ALCALINE 9V 200 heures.

1-2 Conditions environnementales

Utilisation à l'intérieur.

Étalonnage : La fréquence d'étalonnage recommandée est d'un an.

Température de service :

0°C ~ 30°C (\leq 80% RH)

30°C ~ 40°C (\leq 75% RH)

40°C ~ 50°C (\leq 45%RH)

Température de stockage : de -20 à +60 °C, de 0 à 80 % HR (sans piles).

Catégorie des mesures : IEC 61010-1 600V CAT. III.

Les appareils CAT. III sont conçus pour protéger contre les tensions transitoires dans les installations d'équipements fixes, notamment sur les panneaux de distribution électrique, les lignes d'alimentation et les circuits dérivés courts ainsi que les installations d'éclairage dans les grands bâtiments.

Altitude de service : 2000 m (6562 ft)

Taille du conducteur : 35 mm de diamètre

Degré de pollution : 2

EMC : EN 61326-1

Vibration par choc

Vibration sinusoïdale selon MIL-T-

28800E (5 ~ 55 Hz, 3 g maximum).

Protection aux chutes : chute de 1.20 m

sur sol en béton.

1-3 Spécifications électriques

La précision est de \pm (relevé de % + nombre de chiffres) à 23°C \pm 5°C < 80% HR.

Coefficient de température : 0.2 x (précision spécifiée) / °C, < 18°C > 28 .

Tension

Fonction	Plage	Précision
V~	0~400.0 V rms	\pm (1.0 % + 5 chiffres) 50Hz ~ 500Hz
	400~600 V rms	
V=	0~400.0 V	\pm (0.7 % + 2 chiffres)
	400~600 V	

Protection de surcharge : 600~400.0 V rms

Impédance d'entrée : 1M Ω // moins de 100 pF.

Type de conversion CA

A12 : La conversion CA est une indication de détection moyenne rms, étalonnée à la valeur rms d'une entrée en régime sinusoïdal.

A12R : Les conversions CA sont couplées en CA, véritablement réactives rms, étalonnées à la valeur rms d'une entrée en régime sinusoïdal. Les précisions sont données pour un régime sinusoïdal à pleine échelle et pour un régime non sinusoïdal lorsque l'échelle est inférieure à la moitié. Pour un régime non sinusoïdal, ajouter les corrections de facteur de crête suivantes :

Pour un facteur de crête de 1.4 à 2.0, ajouter 1.0 % à la précision.

Pour un facteur de crête de 2.0 à 2.5, ajouter 2.5 % à la précision.

Pour un facteur de crête de 2.5 à 3.0, ajouter 4.0 % à la précision.

CF 3 @ 400A, 400V

2 @ 600A, 600V

Résistance et continuité

Fonction	Plage	Précision
Ω ;	400.0 Ω	\pm (1 % + 3 chiffres)

Protection de surcharge : 600~400.0 V rms

Tension à circuit ouvert max : 3 V

Continuité : Signal sonore intégré est activé quand la résistance du circuit descend en dessous de 30 Ω environ.

Courant alternatif

Fonction	Plage	Précision
A~ (50~60Hz)	0~60.0 A	±(1.9 % + 7 chiffres)
	60.0~400.0	±(1.9 % + 5 chiffres)
	A	*1
	400~600 A	±(2.5 % + 5 chiffres)
A~ (61~400Hz)	0~60.0 A	±(2.5 % + 7 chiffres)
	60.0~400.0	±(2.5 % + 5 chiffres)
	A	*1
	400~600 A	±(2.9 % + 5 chiffres)

*1 : Plus de 80 % de l'échelle entière (4 000 chiffres) : ajouter ±1.6 %

Protection de surcharge : 600 A rms

Type de conversion de courant alternatif et précision supplémentaire similaires à la tension CA.

Erreur de position : ±1 % de la valeur affichée

Courant Continu

Fonction	Plage	Précision
A==	0~60.0 A	±(1.5 % + 10 chiffres)
	60.0~400.0 A	±(1.9 % + 5 chiffres)
	400A~600 A	±(1.9 % + 10 chiffres)

Protection de surcharge : 600 A rms

Erreur de position : ±1 % de la valeur affichée

Marge d'erreur supplémentaire pour tenir compte de la rémanence : max. 1 % de la crête du courant.

Extinction automatique (APO)

L'instrument s'éteint automatiquement environ 30 minutes après la mise sous tension.

Fréquence : Hz

Plage	Résolution	Précision
20~400Hz	1HZ	±(0.1 % + 2 chiffres)

Protection de surcharge : 600 A rms.

Sensibilité : 3 A rms pour ACA (A~)(>400Hz non spécifiée)

Maintien de crête : \pm (3 % + 15 chiffres)

*>600 V non spécifié.

*>600 A non spécifié.

Maintien Min/Max : ajouter \pm 15 chiffres à la précision pour ACA / ACC

* La plage est automatiquement réglée sur la plage basse résolution lorsque Maintien valeur de crête ou Maintien Max/Min est sélectionné.

Entretien

Ne pas réparer l'instrument. Il n'y a aucune pièce réparable par l'utilisateur. Seul le personnel qualifié est autorisé à réparer ou à entretenir l'instrument.

Nettoyage

Nettoyer régulièrement le boîtier avec un chiffon sec et un détergent. Ne pas utiliser des abrasifs ni solvants.

Garantie limitée

Cet instrument est garanti contre les défauts matériels et de fabrication pendant une durée de 1 an à compter de la date d'achat. Pendant la période de garantie, le fabricant pourra choisir de remplacer ou de réparer l'unité défectueuse,

Cette garantie ne couvre pas piles batteries jetables ou les dommages causés par des abus, de la négligence, un accident, une réparation non autorisée, la modification de l'appareil, sa contamination ou des conditions anormales de fonctionnement ou de manutention.

Toutes garanties implicites résultant de la vente de cet appareil, comprenant sans s'y limiter les garanties implicites de qualité marchande ou d'adéquation à un usage particulier, se limitent à ce qui est susmentionné. Le fabricant ne peut être tenu responsable pour la perte de l'utilisation de l'appareil ou d'autres dommages, frais ou pertes économiques consécutifs ou indirects, ou pour toute demande d'indemnités pour de tels dommages, frais ou pertes économiques. La loi est différente dans certains états et certains pays, il se peut par conséquent que les limitations susmentionnées ne s'appliquent pas pour vous.

APPA TECHNOLOGY CORP.

9F, 119-1 Pao-Zong Rd.,

Shin-Tien, Taipei, 23115, Taiwan.

P.O.Box. 12-24 Shin-Tien, Taiwan.

Tel: +886-2-29178820

Fax: +886-2-29170848

E-mail: info@appatech.com

[http: //www.appatech.com](http://www.appatech.com)