

BDET1

velleman®

CONTA / PROVABANCONOTE PER EURO/GBP



MANUALE UTENTE

CE

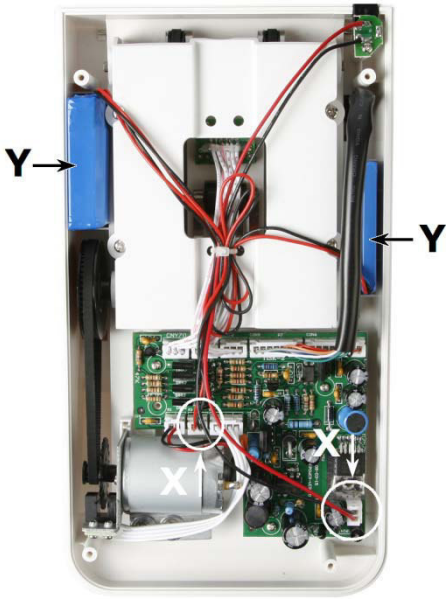
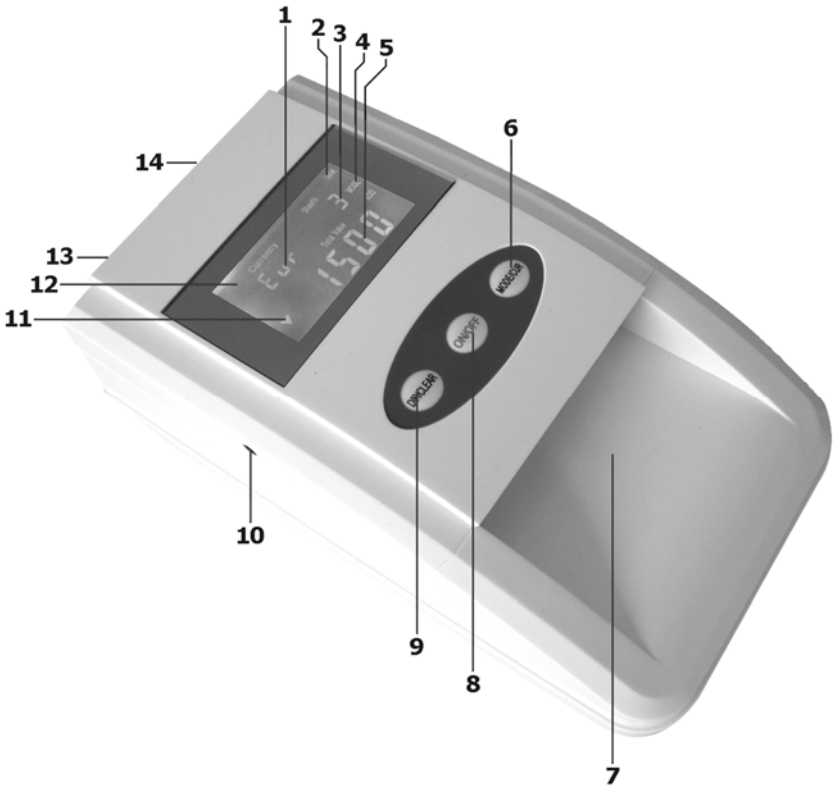

Manuale utente

1. Introduzione

A tutti i residenti Nell'Unione Europea

Importanti informazioni ambientali relative a questo prodotto



Questo simbolo riportato sul prodotto o sull'imballaggio, indica che è vietato smaltire il prodotto nell'ambiente al termine del suo ciclo vitale in quanto può essere nocivo per l'ambiente stesso. Non smaltire il prodotto (o le pile, se utilizzate) come rifiuto urbano indifferenziato; dovrebbe essere smaltito da un'impresa specializzata nel riciclaggio. Rispettare le direttive locali vigenti.

Per informazioni più dettagliate circa il riciclaggio di questo prodotto, contattare l'ufficio comunale, il servizio locale di smaltimento rifiuti oppure il negozio presso il quale è stato effettuato l'acquisto.

La ringraziamo per aver scelto Velleman! Si prega di leggere attentamente le informazioni contenute nel presente manuale prima di utilizzare il dispositivo. Assicurarsi che l'apparecchio non sia stato danneggiato durante il trasporto; in tale evenienza, contattare il proprio fornitore.

2. Istruzioni relative alla sicurezza

	Tenere il dispositivo lontano dalla portata dei bambini e delle persone non qualificate.
	Scollegare l'apparecchio dalla rete elettrica prima di eseguire qualsiasi intervento di manutenzione o quando non viene utilizzato. Non estrarre la spina dalla presa tirandola per il cavo.
	Il dispositivo non contiene parti riparabili dall'utente. Contattare il rivenditore autorizzato per assistenza e/o parti di ricambio.

3. Linee guida generali

Fare riferimento alle **condizioni di garanzia e qualità Velleman®** riportate alla fine del manuale.

	Tenere il dispositivo lontano da pioggia, umidità, spruzzi e gocciolamento di liquidi. Non appoggiare mai sopra o vicino al dispositivo oggetti contenenti liquidi.
	Proteggere il dispositivo da temperature estreme e polvere.
	Proteggere lo strumento da urti e cadute. Maneggiare il dispositivo ed eseguire i collegamenti con delicatezza.
	Tenere il dispositivo lontano da forti campi magnetici.

- Familiarizzare con le funzioni del dispositivo prima di utilizzarlo.
- Per ovvie ragioni di sicurezza è vietato apportare delle modifiche al dispositivo. Eventuali danni causati da modifiche apportate al dispositivo, da parte dell'utente, non sono coperti da garanzia.
- Utilizzare il dispositivo solamente per lo scopo per il quale è stato progettato. Ogni altro tipo di utilizzo determina la decadenza della garanzia.
- I danni derivanti dall'inosservanza delle indicazioni fornite nel presente manuale non sono coperti da garanzia; il venditore non sarà ritenuto responsabile di eventuali danni cagionati a cose o persone.
- Il **BDET1** è un provabanconote professionale. Tuttavia, come qualsiasi altro rivelatore presente sul mercato, non è in grado di garantire con assoluta certezza la legittimità delle banconote a causa delle tecniche imprevedibili che un falsario può adottare.

Velleman nv e i suoi rivenditori non possono essere ritenuti responsabile di eventuali errori di valutazione del BDET1 (banconote contraffatte considerate autentiche dal dispositivo) o di qualsiasi altro danno o perdita causati dal malfunzionamento del BDET1.

4. Caratteristiche

- Conta/provabanconote ad elevata accuratezza
- Valute accettate: Euro, Sterlina (GBP)
- 4 metodi di rilevazione falsificazione: Codice Magnetico, inchiostro magnetico, infrarossi e 2D.
- Le banconote possono essere inserite nel dispositivo con qualsiasi orientamento.
- Le banconote vengono restituite dalla parte frontale o sul retro del dispositivo
- Certificato: CE, RoHS

- La confezione contiene: unità provabanconote, adattatore di rete, adattatore da auto, cavo per aggiornamento.

5. Panoramica

Fare riferimento alle illustrazioni riportate a pagina **2** del manuale.

1	valuta	8	tasto On/Off
2	livello batteria	9	tasto DIR/CLEAR
3	conteggio banconote	10	connettore per aggiornamento
4	modalità (ADD o SINGLE)	11	indicatore di direzione – retro
5	valore	12	indicatore di direzione – fronte
6	tasto MODE/CUR	13	presa di alimentazione DC
7	ingresso banconote	14	uscita banconote

6. Funzionamento

Fare riferimento alle illustrazioni riportate a pagina **2** del manuale.

- Il **BDET1** può essere alimentato tramite l'adattatore di rete, l'adattatore da auto con spina accendisigari o tramite la batteria ricaricabile integrata.

Adattatore di rete/adattatore da auto

- Collegare il connettore DC d'uscita dell'adattatore di rete o dell'adattatore da auto, alla presa di alimentazione del dispositivo **[13]**.
- Inserire l'adattatore in una presa di rete o nella presa accendisigari 12V dell'auto.
- Il dispositivo si accende automaticamente ed effettua un'autodiagnosi.
- La retroilluminazione del display LCD rimane sempre attiva mentre la batteria viene ricaricata quando necessario.

Batteria integrata

- Accendere il dispositivo premendo e tenendo premuto il pulsante On/Off **[8]** per 3 secondi. Tenere premuto nuovamente il tasto per 3 secondi per spegnerlo.
- La retroilluminazione del display si disattiva dopo 10 secondi mentre i dati rimangono visualizzati sul display. Premere un tasto qualsiasi o inserire una banconota per riattivare la retroilluminazione.
- Il dispositivo passa in modalità Sleep dopo 5 minuti di inattività per risparmiare energia. L'unità può essere riattivata premendo il tasto On/Off **[8]**. I dati precedenti vengono persi.
- Il livello della batteria è indicato sul display **[2]**.

Impostazione valuta

- Il dispositivo è in grado di verificare banconote Euro e Sterlina inglese (GBP). Per passare da una valuta all'altra, tenere premuto il tasto MODE / CUR **[6]** per 2s. La valuta viene indicata **[1]** sul display.
- La valuta selezionata rimane memorizzata quando il dispositivo viene spento.

Indicazione del valore nominale o totale

- Il display può mostrare il valore dell'ultima banconota inserita **[5]** (modalità Singola) o la somma di tutte le banconote inserite (modalità Somma).
 - Premere il pulsante MODE / CUR **[6]** per passare alla modalità "Somma" (il display indica ADD **[4]**). La somma dei valori delle banconote inserite viene indicato nella riga inferiore **[5]**.
 - Premere nuovamente il tasto MODE/CUR **[6]** per passare alla modalità "Singola" (il display indica SINGLE **[4]**). Il valore dell'ultima banconota inserita viene indicato nella riga inferiore **[5]**.
- Nota:** il numero di banconote passate attraverso il dispositivo viene sempre indicato **[3]**.

Uscita banconote

- Le banconote devono essere sempre introdotte nella parte frontale del dispositivo **[7]**. L'espulsione della banconota può avvenire sia dalla fessura frontale **[7]** che da quella posteriore **[15]**.
 - Per impostare la direzione d'uscita, premere brevemente il tasto DIR/CLEAR **[9]**. Una freccia sul display **[12, 13]** indica in quale direzione le banconote accettate verranno espulse. Premere nuovamente il tasto per cambiare la direzione.
- Nota:** le banconote sospette sono sempre espulse nella direzione opposta delle banconote accettate.
- La direzione selezionata rimane memorizzata quando il dispositivo viene spento.

Inserimento banconote

- Distendere bene la banconota prima di inserirla nel dispositivo.
- Introdurre longitudinalmente la banconota nella fessura d'ingresso **[7]** senza osservare alcun allineamento/orientamento.
- La banconota verrà catturata ed analizzata dal dispositivo e successivamente espulsa secondo la direzione impostata.

- Le banconote sospette verranno espulse in direzione opposta a quelle accettate accompagnate da 3 segnali acustici. Sul display viene mostrato per qualche istante un codice d'errore **[3]**.

E1	Errore dimensione (test 2D)	*: può essere causato da banconote piegate o da più banconote inserite contemporaneamente
E2	Errore inchiostro magnetico	
E3	Errore codice magnetico	
E4/E5	Errore infrarossi	
E6/E7/E8	Grammatura carta*	

- Quando una banconota rimane inceppata nel dispositivo, inserire le dita nella fessura frontale d'ingresso **[7]** ed aprire il coperchio sollevandolo delicatamente. Richiudere il coperchio ed inserire nuovamente la banconota.

Cancelazione dati

- Tenere premuto per 2 secondi il tasto DIR / CLEAR **[9]** per azzerare il numero di banconote **[3]** e il valore **[5]**.

7. Manutenzione

- Il **BDET1** è un dispositivo di precisione, quindi richiede una manutenzione regolare.
- Assicurarsi che il dispositivo sia spento e scollegato dalla rete o dalla presa accendisigari.
- Inserire le dita nella fessura frontale d'ingresso **[7]** ed aprire il coperchio sollevandolo delicatamente fino a raggiungere l'apertura massima.
- Pulire periodicamente tutti i sensori, ruote in gomma e cinghie con un batuffolo di cotone imbevuto con un po' di alcol. Non utilizzare oggetti duri per evitare di graffiare i sensori o di danneggiare il sistema di trascinamento.
- Pulire regolarmente la superficie esterna del dispositivo con un panno morbido e privo di lanugine leggermente inumidito con acqua. Non usare solventi o abrasivi.

8. Batterie

- Il **BDET1** contiene al suo interno due batterie ricaricabili che devono essere rimosse quando il dispositivo giunge al termine del suo ciclo vitale.
- Assicurarsi che il dispositivo sia spento e scollegato dalla rete o dalla presa accendisigari.
- Svitare le 4 viti presenti nella parte inferiore del dispositivo e rimuovere il coperchio. Fare riferimento all'immagine riportata a pagina **2** del manuale.
- Scollegare i connettori delle batterie **[X]** e rimuovere le batterie **[Y]**.



Maneggiare le batterie con cura. Non forare o gettare le batterie nel fuoco poiché potrebbero esplodere. Tenere le batterie lontano dalla portata dei bambini. Smaltire le batterie usate secondo le vigenti normative locali.

9. Specifiche tecniche

velocità di rilevamento	0,1s per ciascuna banconota
alimentazione	adattatore di rete AC 100~240V/50-60Hz - DC12V/1A (incluso) batteria ricaricabile al litio 11,1V/800mAh
consumo	<10W
temperatura operativa	0 ÷ 45°C
temperatura di stoccaggio	-20 ÷ 65°C
dimensioni	220 x 120 x 78mm
peso	~750g

Utilizzare questo dispositivo solo con accessori originali. In nessun caso Velleman nv ed i suoi rivenditori possono essere ritenuti responsabili di danni o lesioni derivanti da un uso improprio o errato di questo dispositivo. Per ulteriori informazioni relative a questo prodotto, vi preghiamo di visitare il nostro sito www.velleman.eu.

Le informazioni contenute in questo manuale possono essere soggette a modifiche senza alcun preavviso.

© NOTA LEGALE

Questo manuale è protetto dai diritti di proprietà intellettuale di Velleman nv. Non è possibile riprodurre, duplicare e distribuire liberamente questo manuale indipendentemente o come parte di un pacchetto in formato elettronico e/o stampato senza l'autorizzazione esplicita di Velleman nv.

Garanzia di Qualità Velleman®

Velleman® ha oltre 35 anni di esperienza nel mondo dell'elettronica e distribuisce i suoi prodotti in oltre 85 paesi. Tutti i nostri prodotti soddisfano rigorosi requisiti di qualità e rispettano le disposizioni giuridiche dell'Unione europea. Al fine di garantire la massima qualità, i nostri prodotti vengono regolarmente sottoposti ad ulteriori controlli, effettuati sia da un reparto interno di qualità che da organizzazioni esterne specializzate. Se, nonostante tutti questi accorgimenti, dovessero sorgere dei problemi, si prega di fare appello alla garanzia prevista (vedi condizioni generali di garanzia).

Condizioni generali di garanzia per i prodotti di consumo:

- Questo prodotto è garantito per il periodo stabilito dalle vigenti norme legislative, a decorrere dalla data di acquisto, contro i difetti di materiale o di fabbricazione. La garanzia è valida solamente se l'unità è accompagnata dal documento d'acquisto originale.
- Futura Elettronica provvederà, in conformità con la presente garanzia (fatto salvo quanto previsto dalla legge applicabile), a eliminare i difetti mediante la riparazione o, qualora Futura Elettronica lo ritenesse necessario, alla sostituzione dei componenti difettosi o del prodotto stesso con un altro avente identiche caratteristiche.
- Le spese di spedizione o riconsegna del prodotto sono a carico del cliente.
- La garanzia decade nel caso di uso improprio, manomissione o installazione non corretta dell'apparecchio o se il difetto di conformità non viene denunciato entro un termine di 2 mesi dalla data in cui si è scoperto il difetto.
- Il venditore non è ritenuto responsabile dei danni derivanti dall'uso improprio del dispositivo.
- L'apparecchio deve essere rispedito con l'imballaggio originale; non si assumono responsabilità per danni derivanti dal trasporto.
- Il prodotto deve essere accompagnato da un'etichetta riportante i propri dati personali e un recapito telefonico; è necessario inoltre allegare copia dello scontrino fiscale o della fattura attestante la data dell'acquisto.

L'eventuale riparazione sarà a pagamento se:

- Sono scaduti i tempi previsti.
- Non viene fornito un documento comprovante la data d'acquisto.
- Non è visibile sull'apparecchio il numero di serie.
- L'unità è stata usata oltre i limiti consentiti, è stata modificata, installata impropriamente, è stata aperta o manomessa.