

SMOOTH SKY LASER

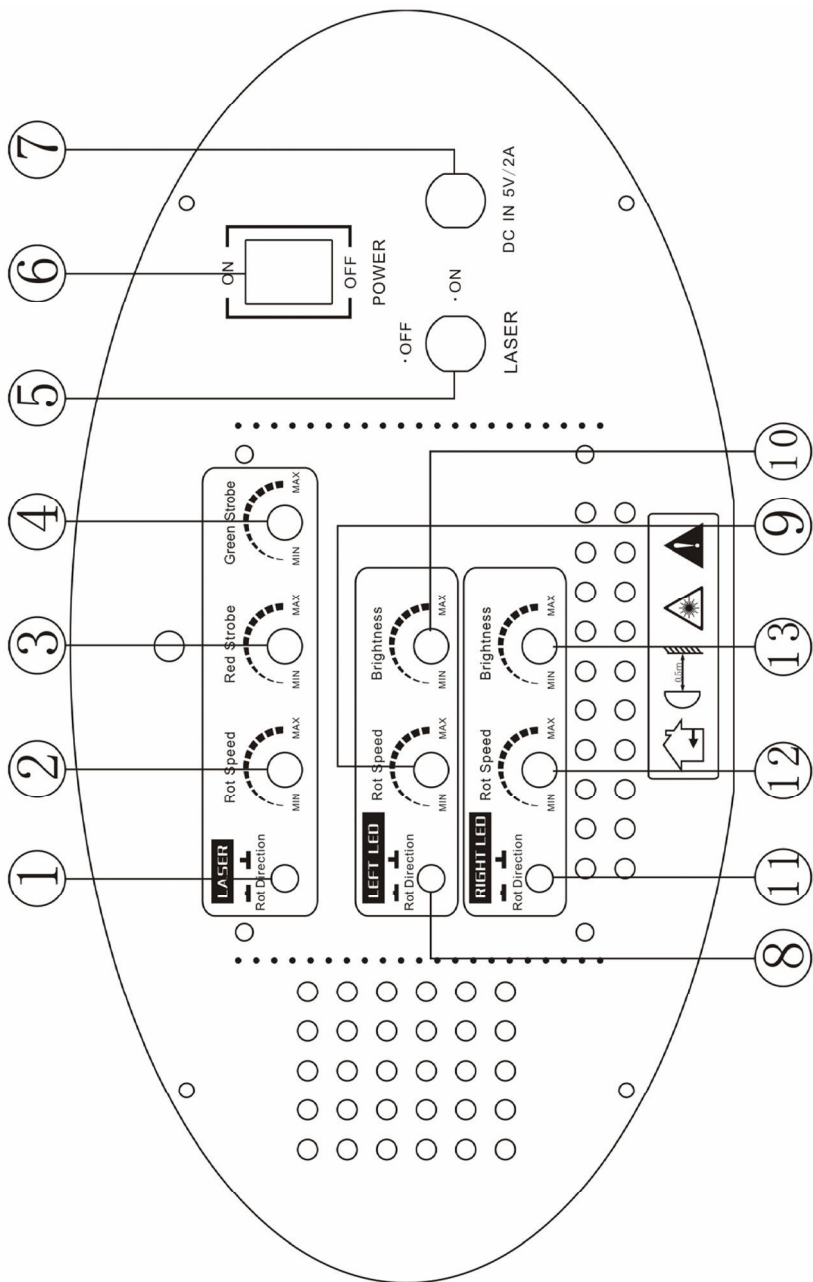

USER MANUAL	3
GEbruikersHANDLEIDING	5
NOTICE D'EMPLOI	7
MANUAL DEL USUARIO	9
BEDIENUNGSANLEITUNG	11



USER MANUAL

1. Introduction

To all residents of the European Union

Important environmental information about this product



This symbol on the device or the package indicates that disposal of the device after its lifecycle could harm the environment. Do not dispose of the unit (or batteries) as unsorted municipal waste; it should be taken to a specialized company for recycling. This device should be returned to your distributor or to a local recycling service. Respect the local environmental rules.

If in doubt, contact your local waste disposal authorities.

Thank you for choosing HQPower! Please read the manual thoroughly before bringing this device into service. If the device was damaged in transit, don't install or use it and contact your dealer.

Contents: 1 x Smooth Sky laser effect, 1 x PSU, 1 x user manual.

2. Safety Instructions

	Keep the device away from children and unauthorised users.
	Indoor use only. Protect the device from water and humidity, dust, shocks and abuse. Keep the device away from heat and heat sources, and leave 50 cm of free space around the device to ensure good ventilation.
	WARNING! LASER DIODE! Do not look directly into the light source as sensitive persons may suffer an epileptic shock. Do not aim the laser beam at people or animals and do not look into the aperture while device is switched on.
	Risk of electroshock during installation. The installation must be performed by a qualified technician.
	DO NOT disassemble or open the cover(s). No user-serviceable parts inside. Refer to an authorized dealer for service and/or spare parts.

3. General Guidelines

Refer to the **Velleman® Service and Quality Warranty** on the last pages of this manual.

- Do not switch on the device immediately after it has been exposed to changes in temperature. Protect the device against damage by leaving it switched off until it has reached room temperature.
- Never leave a switched-on device unattended.
- This device is not designed for permanent operation: regular operation breaks will prolong its life.
- Make sure that the available voltage does not exceed the voltage stated in the specifications of this manual.
- Use an appropriate safety cable to fix the device (e.g. **VDLSC7** or **VDLSC8**).
- Familiarise yourself with the functions of the device before actually using it.
- All modifications of the device are forbidden for safety reasons.
- Only use the device for its intended purpose. Using the device in an unauthorised way will void the warranty.
- Damage caused by disregard of certain guidelines in this manual is not covered by the warranty and the dealer will not accept responsibility for any ensuing defects or problems.
- Note that damage caused by user modifications to the device is not covered by the warranty.

4. Features

- smooth laser effect in combination with a blue LED water effect
- suitable for wall- or ceiling-mount in clubs, bars...
- easy plug-and-play control via controls on the backside
 - rotation speed and strobe control for both colour of the laser
 - rotation speed and brightness control for both blue LEDs
- IEC60825-1 approved

5. Overview

Refer to the illustration on page 2 of this manual.

1	lasers clockwise/anti-clockwise rotation	8	left LED clockwise/anti-clockwise rotation
2	lasers rotation speed adjustment	9	left LED rotation speed adjustment
3	red laser strobe speed adjustment	10	left LED brightness adjustment
4	green laser strobe speed adjustment	11	right LED clockwise/anti-clockwise rotation
5	red and green lasers on/off switch	12	right LED rotation speed adjustment
6	on/off switch	13	right LED brightness adjustment
7	DC power input		

6. Use

- Make sure the device is switched off by flicking the on/off switch to O [**6**].
- Insert the power plug of the included PSU into the power input [**7**].
- Connect the PSU to the mains.
- Switch on the device.
- Adjust the laser and LED outputs using the adjustment knobs [**1~5, 8~13**].
- Switch off the device after use.

7. Technical Specifications

power supply	230 VAC~50 Hz through 5 VDC PSU (incl.)
power consumption	15 W
laser output	
red	120 mW @ 650 nm
green	40 mW @ 532 nm
LED	blue @ 470 nm
cooling	air-cooled
dimensions	260 x 200 x 240 mm
weight	3 kg

Use this device with original accessories only. Velleman nv cannot be held responsible in the event of damage or injury resulted from (incorrect) use of this device. For more info concerning this product and the latest version of this manual, please visit our website www.hqpower.eu. The information in this manual is subject to change without prior notice.

© COPYRIGHT NOTICE

This manual is copyrighted. The copyright to this manual is owned by Velleman nv.

All worldwide rights reserved. No part of this manual may be copied, reproduced, translated or reduced to any electronic medium or otherwise without the prior written consent of the copyright holder.

GEBRUIKERSHANDLEIDING

1. Inleiding

Aan alle ingezetenen van de Europese Unie

Belangrijke milieu-informatie betreffende dit product



Dit symbool op het toestel of de verpakking geeft aan dat, als het na zijn levenscyclus wordt weggeworpen, dit toestel schade kan toebrengen aan het milieu. Gooi dit toestel (en eventuele batterijen) niet bij het gewone huishoudelijke afval; het moet bij een gespecialiseerd bedrijf terechtkomen voor recyclage. U moet dit toestel naar uw verdeler of naar een lokaal recyclagepunt brengen. Respecteer de plaatselijke milieuwetgeving.

Hebt u vragen, contacteer dan de plaatselijke autoriteiten betreffende de verwijdering.

Dank u voor uw aankoop! Lees deze handleiding grondig voor u het toestel in gebruik neemt. Werd het toestel beschadigd tijdens het transport, installeer het dan niet en raadpleeg uw dealer.

Inhoud: 1 x Smooth Sky lasereffect, 1 x voedingsadapter, 1 x gebruikershandleiding.

2. Veiligheidsinstructies

	Houd buiten het bereik van kinderen en onbevoegden.
	Enkel voor gebruik binnenshuis. Bescherm tegen regen, vochtigheid, stof, opspattende vloeistoffen en schokken. Houd het toestel weg van hittebronnen en voorzie een ruimte van 50 cm rondom het toestel voor een goede ventilatie.
	WAARSCHUWING! LASERDIODE! Kijk niet rechtsreeks in de lichtbron; het effect kan bij gevoelige personen een epileptische aanval veroorzaken. Richt de laserstraal niet naar de ogen van mensen of dieren en kijk niet in de laseropening van een ingeschakeld toestel.
	Elektrocutiegevaar tijdens de installatie. Laat dit toestel installeren door een geschoolde technicus.
	U mag de behuizing NIET openen. U mag geen onderdelen vervangen. Bestel eventuele reserveonderdelen bij uw dealer.

3. Algemene richtlijnen

Raadpleeg de **Velleman® service- en kwaliteitsgarantie** achteraan deze handleiding.

- Om beschadiging te vermijden, zet u het toestel best niet aan onmiddellijk nadat het werd blootgesteld aan temperatuurschommelingen. Wacht tot het toestel op kamertemperatuur gekomen is.
- Laat een ingeschakeld toestel nooit onbeheerd achter.
- Lichteffecten zijn niet ontworpen voor continue werking: regelmatige onderbrekingen doen ze langer meegaan.
- De beschikbare netspanning mag niet hoger zijn dan de spanning in de specificaties achteraan de handleiding.
- Maak het toestel vast met een geschikte veiligheidskabel (bv. **VDLSC7** of **VDLSC8**).
- Leer eerst de functies van het toestel kennen voor u het gaat gebruiken.
- Om veiligheidsredenen mag u geen wijzigingen aanbrengen aan het toestel.
- Gebruik het toestel enkel waarvoor het gemaakt is. Bij onoordeelkundig gebruik vervalt de garantie.
- De garantie geldt niet voor schade door het negeren van bepaalde richtlijnen in deze handleiding en uw dealer zal de verantwoordelijkheid afwijzen voor defecten of problemen die hier rechtstreeks verband mee houden.
- Schade door wijzigingen die de gebruiker heeft aangebracht aan het toestel vallen niet onder de garantie.

4. Eigenschappen

- lasereffect in combinatie met een watereffect via blauwe led
- geschikt voor montage aan de muur of aan het plafond in clubs, bars...

VDL160LL

- plug-and-play bediening via bedieningspaneel achteraan het toestel
 - instelbare draaisnelheid en stroboscoop voor beide laserkleuren
 - instelbare draaisnelheid en helderheid voor beide blauwe leds
- IEC60825-1 goedgekeurd

5. Omschrijving

Raadpleeg de afbeelding op pagina 2 van deze handleiding.

1	rotatie wijzerzin/tegenwijzerzin lasers	8	rotatie linkerled wijzerzin/tegenwijzerzin
2	regeling snelheid rotatie lasers	9	regeling snelheid rotatie linkerled
3	regeling snelheid stroboscoop rode laser	10	regeling helderheid linkerled
4	regeling snelheid stroboscoop groene laser	11	rotatie rechterled wijzerzin/tegenwijzerzin
5	rode/groene lasers aan-uitschakelaar	12	regeling snelheid rotatie rechterled
6	aan-uitschakelaar	13	regeling helderheid rechterled
7	DC-voedingsingang		

6. Gebruik

- Zorg ervoor dat het toestel uitgeschakeld is door de voedingsschakelaar **[6]** op O te plaatsen.
- Steek de voedingsstekker van de meegeleverde voedingsadapter in de voedingsingang **[7]**.
- Steek de voedingsadapter in het stopcontact.
- Schakel het toestel in.
- Stel de lasers en de led in via de instelknoppen **[1~5, 8~13]**.
- Schakel het toestel uit na gebruik.

7. Technische specificaties

voeding	230 VAC~50 Hz via 5 VDC voedingsadapter (meegelev.)
verbruik	15 W
laseruitgang	
rood	120 mW @ 650 nm
groen	40 mW @ 532 nm
led	blauw @ 470 nm
koeling	luchtgekoeld
afmetingen	260 x 200 x 240 mm
gewicht	3 kg

Gebruik dit toestel enkel met originele accessoires. Velleman nv is niet aansprakelijk voor schade of kwetsuren bij (verkeerd) gebruik van dit toestel. Voor meer informatie over dit product en de laatste versie van deze handleiding, zie www.hqpower.eu. De informatie in deze handleiding kan te allen tijde worden gewijzigd zonder voorafgaande kennisgeving.

© AUTEURSRECHT

Velleman nv heeft het auteursrecht voor deze handleiding.

Alle wereldwijde rechten voorbehouden. Het is niet toegestaan om deze handleiding of gedeelten ervan over te nemen, te kopiëren, te vertalen, te bewerken en op te slaan op een elektronisch medium zonder voorafgaande schriftelijke toestemming van de rechthebbende.

NOTICE D'EMPLOI

1. Introduction

Aux résidents de l'Union européenne

Des informations environnementales importantes concernant ce produit



Ce symbole sur l'appareil ou l'emballage indique que l'élimination d'un appareil en fin de vie peut polluer l'environnement. Ne pas jeter un appareil électrique ou électronique (et des piles éventuelles) parmi les déchets municipaux non sujets au tri sélectif ; une déchèterie traitera l'appareil en question. Renvoyer les équipements usagés à votre fournisseur ou à un service de recyclage local. Il convient de respecter la réglementation locale relative à la protection de l'environnement.

En cas de questions, contacter les autorités locales pour élimination.

Nous vous remercions de votre achat ! Lire la présente notice attentivement avant la mise en service de l'appareil. Si l'appareil a été endommagé pendant le transport, ne pas l'installer et consulter votre revendeur.

Contenu : 1 x effet laser Smooth Sky, 1 x bloc secteur, 1 x notice.

2. Consignes de sécurité

	Garder hors de la portée des enfants et des personnes non autorisées.
	Uniquement pour un usage intérieur. Protéger contre la pluie, l'humidité, la poussière, les projections d'eau et les chocs. Tenir à l'écart de toute source de chaleur et assurer un espace de 50 cm autour de l'appareil afin de garantir une ventilation efficace.
	WARNING! LASER DIODE! Ne pas regarder directement dans la source lumineuse ; l'effet peut engendrer une attaque épileptique chez es personnes sensibles. Ne pas pointer en direction des yeux d'une personne ou d'un animal et ne pas regarder dans la sortie laser d'un appareil allumé.
	Risque d'électrocution pendant l'installation. confier l'installation de l'appareil à un technicien qualifié.
	Ne JAMAIS ouvrir le boîtier de l'appareil. Il n'y a aucune pièce maintenable par l'utilisateur. Commander des pièces de rechange éventuelles chez votre revendeur.

3. General Guidelines

Se référer à la **garantie de service et de qualité Velleman®** en fin de notice.

- Ne pas brancher l'appareil après exposition à des variations de température. Afin d'éviter des dommages, attendre jusqu'à ce que l'appareil ait atteint la température ambiante avant de l'utiliser.
- Ne jamais abandonner un appareil allumé.
- Un effet lumineux n'est pas conçu pour une opération continue. Des pauses régulières prolongeront sa vie.
- La tension réseau ne peut pas dépasser la tension mentionnée dans les spécifications à la fin de cette notice.
- Fixer l'appareil à l'aide d'un câble de sécurité adéquat (p.ex. **VDLSC7** ou **VDLSC8**).
- Se familiariser avec le fonctionnement de l'appareil avant de l'utiliser.
- Toute modification de l'appareil est interdite pour des raisons de sécurité.
- N'utiliser l'appareil qu'à sa fonction prévue. Un usage impropre annule d'office la garantie.
- La garantie ne s'applique pas aux dommages survenus en négligeant certaines directives de cette notice et votre revendeur déclinera toute responsabilité pour les problèmes et les défauts qui en résultent.
- Les dommages occasionnés par des modifications à l'appareil par le client, ne tombent pas sous la garantie.

4. Caractéristiques

- effet laser en combinaison avec effet eau via LED bleue
- convient pour un montage mural ou plafonnier dans clubs, bars...
- pilotage plug-and-play via le panneau à l'arrière de l'appareil
 - stroboscope et vitesse de rotation réglables pour les deux couleurs laser
 - luminosité et vitesse de rotation réglables pour les deux LED bleues
- approuvé IEC60825-1

5. Description

Se référer à l'illustration en page 2 de cette notice.

1	rotation droite/gauche lasers	8	rotation droite/gauche LED gauche
2	réglage vitesse de rotation lasers	9	réglage vitesse de rotation LED gauche
3	réglage vitesse stroboscope laser rouge	10	réglage luminosité LED gauche
4	réglage vitesse stroboscope laser vert	11	rotation droite/gauche LED droite
5	interrupteur marche/arrêt lasers rouge/vert	12	réglage vitesse de rotation LED droite
6	interrupteur marche/arrêt	13	réglage luminosité LED droite
7	prise d'alimentation CC		

6. Emploi

- Veiller à ce que l'appareil soit éteint en plaçant l'interrupteur **[6]** en position O.
- Insérer la fiche d'alimentation du bloc secteur inclus dans l'entrée d'alimentation **[7]**.
- Insérer le bloc secteur dans une prise de courant.
- Allumer l'appareil.
- Régler les lasers et la LED à l'aide des boutons de réglage **[1~5, 8~13]**.
- Éteindre l'appareil après usage.

7. Spécifications techniques

alimentation	230 VCA~50 Hz via bloc secteur 5 VCC (incl.)
consommation	15 W
sortie laser	
rouge	120 mW @ 650 nm
vert	40 mW @ 532 nm
LED	bleu @ 470 nm
refroidissement	refroidissement par air
dimensions	260 x 200 x 240 mm
poids	3 kg

N'employer cet appareil qu'avec des accessoires d'origine. SA Velleman ne sera aucunement responsable de dommages ou lésions survenus à un usage (incorrect) de cet appareil. Pour plus d'information concernant cet article et la dernière version de cette notice, visitez notre site web www.hqpower.eu. Toutes les informations présentées dans cette notice peuvent être modifiées sans notification préalable.

© DROITS D'AUTEUR

SA Velleman est l'ayant droit des droits d'auteur pour cette notice.

Tous droits mondiaux réservés. Toute reproduction, traduction, copie ou diffusion, intégrale ou partielle, du contenu de cette notice par quelque procédé ou sur tout support électronique que se soit est interdite sans l'accord préalable écrit de l'ayant droit.

MANUAL DEL USUARIO

1. Introducción

A los ciudadanos de la Unión Europea

Importantes informaciones sobre el medio ambiente concerniente a este producto



Este símbolo en este aparato o el embalaje indica que, si tira las muestras inservibles, podrían dañar el medio ambiente. No tire este aparato (ni las pilas, si las hubiera) en la basura doméstica; debe ir a una empresa especializada en reciclaje. Devuelva este aparato a su distribuidor o a la unidad de reciclaje local.

Respete las leyes locales en relación con el medio ambiente.

Si tiene dudas, contacte con las autoridades locales para residuos.

Gracias por haber comprado el **VDL160LL**! Lea atentamente las instrucciones del manual antes de usarlo. Si el aparato ha sufrido algún daño en el transporte no lo instale y póngase en contacto con su distribuidor.

Incluye: 1 x efecto láser Smooth Sky, 1 x adaptador de red, 1 x manual del usuario.

2. Instrucciones de seguridad

	Mantenga el aparato lejos del alcance de personas no capacitadas y niños.
	Sólo para el uso en interiores. No exponga este equipo a lluvia, humedad, polvo, choques, ni a ningún tipo de salpicadura o goteo. Mantenga el aparato lejos del alcance de fuentes de calor y deje un espacio de 50 cm alrededor del aparato para garantizar una ventilación eficaz.
	¡ADVERTENCIA! ¡IDIODO LÁSER! No mire directamente ni indirectamente al rayo láser para evitar lesiones en los ojos; Esto puede causar un ataque epiléptico. No apunte el rayo directamente o con la ayuda de un objeto reflectante a los ojos de una persona o un animal y no mire en la salida láser de un aparato activado.
	Riesgo de descargas eléctricas durante la instalación. La instalación debe ser realizada por personal especializado.
	NUNCA abra la caja del aparato. El usuario no habrá de efectuar el mantenimiento de ninguna pieza. Contacte con su distribuidor si necesita piezas de recambio.

3. Normas generales

Véase la **Garantía de servicio y calidad Velleman®** al final de este manual del usuario.

- No conecte el aparato si ha estado expuesto a grandes cambios de temperatura. Espere hasta que el aparato llegue a la temperatura ambiente.
- Nunca deje un aparato activado sin vigilancia.
- No ha sido diseñado para un uso ininterrumpido. Introduzca frecuentemente una pausa para prolongar la vida del aparato.
- Asegúrese de que la tensión de red no sea mayor que la tensión indicada en las especificaciones.
- Fije el aparato con un cable de seguridad adecuado (p.ej. **VDLSC7** o **VDLSC8**).
- Familiarícese con el funcionamiento del aparato antes de utilizarlo.
- Por razones de seguridad, las modificaciones no autorizadas del aparato están prohibidas.
- Utilice sólo el aparato para las aplicaciones descritas en este manual. Su uso incorrecto anula la garantía completamente.
- Los daños causados por descuido de las instrucciones de seguridad de este manual invalidarán su garantía y su distribuidor no será responsable de ningún daño u otros problemas resultantes.
- Los daños causados por modificaciones no autorizadas, no están cubiertos por la garantía.

4. Características

- efecto láser con efecto agua por LED azul
- ideal para un montaje mural o un montaje al techo en clubs, bares, etc.
- control plug-and-play por los ajustes de la parte trasera del aparato
 - estroboscopio y velocidad de rotación ajustables para los dos colores láser

VDL160LL

- o brillo y velocidad de rotación ajustables para los dos LEDs azules
- cumple con la norma IEC60825-1

5. Descripción

Véase las figuras en la página **Error! Bookmark not defined.** de este manual del usuario.

1	rotación derecha/izquierda láseres	8	rotación derecha/izquierda LED izquierda
2	ajuste de velocidad de rotación láseres	9	ajuste de velocidad de rotación LED izquierda
3	ajuste de velocidad estroboscopio láser rojo	10	ajuste de la luminosidad LED izquierda
4	ajuste de velocidad estroboscopio láser verde	11	rotación derecha/izquierda LED derecha
5	interruptor ON/OFF láseres rojo/verde	12	ajuste de velocidad de rotación LED derecha
6	interruptor ON/OFF	13	ajuste de la luminosidad LED derecho
7	entrada de alimentación CC		

6. Uso

- Asegúrese de que el aparato esté desactivado al poner el interruptor **[6]** en la posición O.
- Introduzca el conector de alimentación del adaptador de red incluido a la entrada de alimentación **[7]**.
- Conecte el adaptador de red a la red eléctrica.
- Active el aparato.
- Ajuste los láseres y el LED con los botones de ajuste **[1~5, 8~13]**.
- Desactive el aparato después del uso.

7. Especificaciones

alimentación	230 VCA~50 Hz por adaptador de red 5 VCC (incl.)
consumo	15 W
salida láser	
rojo	120 mW @ 650 nm
verde	40 mW @ 532 nm
LED	azul @ 470 nm
sistema de enfriamiento	enfriamiento por aire
dimensiones	260 x 200 x 240 mm
peso	3 kg

Utilice este aparato sólo con los accesorios originales. Velleman nv no será responsable de daños ni lesiones causados por un uso (indebido) de este aparato. Para más información sobre este producto y la versión más reciente de este manual del usuario, visite nuestra página web www.hqpower.eu. Se pueden modificar las especificaciones y el contenido de este manual sin previo aviso.

© DERECHOS DE AUTOR

Velleman nv dispone de los derechos de autor para este manual del usuario. Todos los derechos mundiales reservados. Está estrictamente prohibido reproducir, traducir, copiar, editar y guardar este manual del usuario o partes de ello sin previo permiso escrito del derecho habiente.

BEDIENUNGSANLEITUNG

1. Einführung

An alle Einwohner der Europäischen Union
Wichtige Umweltinformationen über dieses Produkt



Dieses Symbol auf dem Produkt oder der Verpackung zeigt an, dass die Entsorgung dieses Produktes nach seinem Lebenszyklus der Umwelt Schaden zufügen kann. Entsorgen Sie die Einheit (oder verwendeten Batterien) nicht als unsortiertes Hausmüll; die Einheit oder verwendeten Batterien müssen von einer spezialisierten Firma zwecks Recycling entsorgt werden. Diese Einheit muss an den Händler oder ein örtliches Recycling-Unternehmen retourniert werden. Respektieren Sie die örtlichen Umweltvorschriften.

Falls Zweifel bestehen, wenden Sie sich für Entsorgungsrichtlinien an Ihre örtliche Behörde.

Wir bedanken uns für den Kauf des **VDL160LL**! Lesen Sie diese Bedienungsanleitung vor Inbetriebnahme sorgfältig durch. Überprüfen Sie, ob Transportschäden vorliegen. Sollte dies der Fall sein, verwenden Sie das Gerät nicht und wenden Sie sich an Ihren Händler.

Lieferumfang: 1 x Smooth Sky Lasereffekt, 1 x Netzteil, 1 x Bedienungsanleitung.

2. Sicherheitshinweise

	Halten Sie Kinder und Unbefugte vom Gerät fern.
	Nur für die Anwendung im Innenbereich. Schützen Sie das Gerät vor Regen und Feuchte, Staub und Stößen. Setzen Sie das Gerät keiner Flüssigkeit wie z.B. Tropf- oder Spritzwasser, aus. Schützen Sie das Gerät Wärmequellen und beachten Sie für eine gute Ventilation einen Abstand von 50cm rund um das Gerät.
	WARNUNG! LASERDIODE! Blicken Sie niemals direkt in die Lichtquelle da bei empfindlichen Menschen epileptische Anfälle ausgelöst werden können. Richten Sie den Laserstrahl NIE direkt oder über eine reflektierende Oberfläche auf die Augen von Menschen oder Tiere und blicken Sie nicht in die Laseröffnung eines eingeschalteten Gerätes.
	Stromschlaggefahr während der Installation. Lassen Sie dieses Gerät von einem Fachmann installieren.
	Öffnen Sie das Gehäuse NICHT . Es gibt keine zu wartenden Teile. Bestellen Sie eventuelle Ersatzteile bei Ihrem Fachhändler.

3. Allgemeine Richtlinien

Siehe **Velleman® Service- und Qualitätsgarantie** am Ende dieser Bedienungsanleitung.

- Nehmen Sie das Gerät nicht sofort in Betrieb, nachdem es von einem kalten in einen warmen Raum gebracht wurde. Lassen Sie das Gerät solange ausgeschaltet, bis es die Zimmertemperatur erreicht hat.
- Lassen Sie das Gerät in Betrieb nicht unbeaufsichtigt zurück.
- Das Gerät eignet sich nicht für permanenten Betrieb: eine regelmäßige Pause verlängert die Lebensdauer.
- Vergewissern Sie sich, dass die anzuschließende Netzspannung nicht höher ist als die Netzspannung beschrieben in dieser Bedienungsanleitung.
- Machen Sie das Gerät mit einem geeigneten Sicherheitskabel fest (z.B. **VDLSC7** oder **VDLSC8**).
- Nehmen Sie das Gerät erst in Betrieb, nachdem Sie sich mit seinen Funktionen vertraut gemacht haben.
- Eigenmächtige Veränderungen sind aus Sicherheitsgründen verboten.
- Verwenden Sie das Gerät nur für Anwendungen beschrieben in dieser Bedienungsanleitung sonst kann dies zu Schäden am Produkt führen und erlischt der Garantieanspruch.
- Bei Schäden, die durch Nichtbeachtung der Bedienungsanleitung verursacht werden, erlischt der Garantieanspruch. Für daraus resultierende Folgeschäden übernimmt der Hersteller keine Haftung.
- Bei Schäden verursacht durch eigenmächtige Änderungen erlischt der Garantieanspruch.

4. Eigenschaften

- Lasereffekt zusammen mit einem Wassereffekt über blaue LED
- eignet sich für Wand- oder Deckenmontage in Clubs, Bars, usw.
- Plug-and-Play Bedienung über die Einstellungen auf der Rückseite des Gerätes
 - einstellbare Drehgeschwindigkeit und Stroboskop für beide Laserfarben
 - einstellbare Drehgeschwindigkeit und Helligkeit für die 2 blauen LEDs
- gemäß IEC60825-1

5. Omschrijving

Siehe Abbildung, Seite 2 dieser Bedienungsanleitung.

1	Rotation links/rechts Lasers	8	Rotation der linken LED links/rechts
2	Regelung der Drehgeschwindigkeit Lasers	9	Regelung der Drehgeschwindigkeit der linken LED
3	Regelung der Geschwindigkeit des Stroboskops vom roten Laser	10	Regelung Helligkeit der linken LED
4	Regelung der Geschwindigkeit des Stroboskops vom grünen Laser	11	Rotation der rechten LED links/rechts
5	rote/grüne Laser EIN/AUS-Schalter	12	Regelung der Drehgeschwindigkeit der rechten LED
6	EIN/AUS-Schalter	13	Regelung Helligkeit der rechten LED
7	DC-Netzeingang		

6. Anwendung

- Beachten Sie, dass das Gerät ausgeschaltet ist, indem Sie den EIN/AUS-Schalter **[6]** auf O stellen.
- Stecken Sie den Stecker des mitgelieferten Netzteils in den Netzeingang **[7]**.
- Stecken Sie den Stecker des Netzteils in die Steckdose.
- Schalten Sie das Gerät ein.
- Stellen Sie die Lasers und die LED über die Einstellknöpfe ein **[1~5, 8~13]**.
- Schalten Sie das Gerät nach Anwendung aus.

7. Technische Daten

Stromversorgung	230 VAC~50 Hz via 5 VDC-Netzteil (mitgeliefert)
Verbrauch	15 W
Laserausgang	
rot	120 mW @ 650 nm
grün	40 mW @ 532 nm
LED	blau @ 470 nm
Kühlsystem	luftgekühlt
Abmessungen	260 x 200 x 240 mm
Gewicht	3 kg

Verwenden Sie dieses Gerät nur mit originellen Zubehörteilen. Velleman nv übernimmt keine Haftung für Schaden oder Verletzungen bei (falscher) Anwendung dieses Gerätes. Für mehr Informationen zu diesem Produkt und die neueste Version dieser Bedienungsanleitung, siehe www.hqpower.eu. Alle Änderungen ohne vorherige Ankündigung vorbehalten.

© URHEBERRECHT

Velleman nv besitzt das Urheberrecht für diese Bedienungsanleitung. Alle weltweiten Rechte vorbehalten. Ohne vorherige schriftliche Genehmigung des Urhebers ist es nicht gestattet, diese Bedienungsanleitung ganz oder in Teilen zu reproduzieren, zu kopieren, zu übersetzen, zu bearbeiten oder zu speichern.



Velleman® Service and Quality Warranty

Velleman® has over 35 years of experience in the electronics world and distributes its products in more than 85 countries.

All our products fulfil strict quality requirements and legal stipulations in the EU. In order to ensure the quality, our products regularly go through an extra quality check, both by an internal quality department and by specialized external organisations. If, all precautionary measures notwithstanding, problems should occur, please make appeal to our warranty (see guarantee conditions).

General Warranty Conditions Concerning Consumer Products (for EU):

- All consumer products are subject to a 24-month warranty on production flaws and defective material as from the original date of purchase.
- Velleman® can decide to replace an article with an equivalent article, or to refund the retail value totally or partially when the complaint is valid and a free repair or replacement of the article is impossible, or if the expenses are out of proportion. You will be delivered a replacing article or a refund at the value of 100% of the purchase price in case of a flaw occurred in the first year after the date of purchase and delivery, or a replacing article at 50% of the purchase price or a refund at the value of 50% of the retail value in case of a flaw occurred in the second year after the date of purchase and delivery.
- **Not covered by warranty:**
 - all direct or indirect damage caused after delivery to the article (e.g. by oxidation, shocks, falls, dust, dirt, humidity...), and by the article, as well as its contents (e.g. data loss), compensation for loss of profits;
 - frequently replaced consumable goods, parts or accessories such as batteries, lamps, rubber parts, drive belts... (unlimited list);
 - flaws resulting from fire, water damage, lightning, accident, natural disaster, etc. ...;
 - flaws caused deliberately, negligently or resulting from improper handling, negligent maintenance, abusive use or use contrary to the manufacturer's instructions;
 - damage caused by a commercial, professional or collective use of the article (the warranty validity will be reduced to six (6) months when the article is used professionally);
 - damage resulting from an inappropriate packing and shipping of the article;
 - all damage caused by modification, repair or alteration performed by a third party without written permission by Velleman®.
- Articles to be repaired must be delivered to your Velleman® dealer, solidly packed (preferably in the original packaging), and be completed with the original receipt of purchase and a clear flaw description.
- Hint: In order to save on cost and time, please reread the manual and check if the flaw is caused by obvious causes prior to presenting the article for repair. Note that returning a non-defective article can also involve handling costs.
- Repairs occurring after warranty expiration are subject to shipping costs.
- The above conditions are without prejudice to all commercial warranties.

The above enumeration is subject to modification according to the article (see article's manual).



Velleman® service- en kwaliteitsgarantie

Velleman® heeft ruim 35 jaar ervaring in de elektronica wereld en verdeelt in meer dan 85 landen.

Al onze producten beantwoorden aan strikte kwaliteitsisen en aan de wettelijke bepalingen geldig in de EU. Om de kwaliteit te waarborgen,

ondergaan onze producten op regelmatige tijdstippen een extra kwaliteitscontrole, zowel door onze eigen kwaliteitsafdeling als door externe gespecialiseerde organisaties. Mocht er ondanks deze voorzorgen toch een probleem optreden, dan kunt u steeds een beroep doen op onze waarborg (zie waarborgvoorwaarden).

Algemene waarborgvoorwaarden consumentengoederen (voor Europese Unie):

- Op alle consumentengoederen geldt een garantieperiode van 24 maanden op productie- en materiaalfouten en dit vanaf de oorspronkelijke aankoopdatum.
- Indien de klacht gegrond is en een gratis reparatie of vervanging van een artikel onmogelijk is of indien de kosten hiervoor buiten verhouding zijn, kan Velleman® beslissen het desbetreffende artikel te vervangen door een gelijkwaardig artikel of de aankoopsum van het artikel gedeeltelijk of volledig terug te betalen. In dat geval krijgt u een vervangend product of terugbetaling ter waarde van 100% van

de aankoopsum bij ontdekking van een gebrek tot één jaar na aankoop en levering, of een vervangend product tegen 50% van de kostprijs of terugbetaling van 50 % bij ontdekking na één jaar tot 2 jaar.

• Valt niet onder waarborg:

- alle rechtstreekse of onrechtstreekse schade na de levering veroorzaakt aan het toestel (bv. door oxidatie, schokken, val, stof, vuil, vocht...), en door het toestel, alsook zijn inhoud (bv. verlies van data), vergoeding voor eventuele winstderving.
- verbruiksgoederen, onderdelen of hulpstukken die regelmatig dienen te worden vervangen, zoals bv. batterijen, lampen, rubberen onderdelen, aandrijfmotoren... (onbeperkte lijst).
- defecten ten gevolge van brand, waterschade, bliksem, ongevallen, natuurrampen, enz.
- defecten veroorzaakt door opzet, nalatigheid of door een onoordeelkundige behandeling, slecht onderhoud of abnormaal gebruik of gebruik van het toestel strijdig met de voorschriften van de fabrikant.
- schade ten gevolge van een commercieel, professioneel of collectief gebruik van het apparaat (bij professioneel gebruik wordt de garantieperiode herleid tot 6 maand).
- schade veroorzaakt door onvoldoende bescherming bij transport van het apparaat.
- alle schade door wijzigingen, reparaties of modificaties uitgevoerd door derden zonder toestemming van Velleman®.
- Toestellen dienen ter reparatie aangeboden te worden bij uw Velleman®-verdelers. Het toestel dient verzegeld te zijn van het oorspronkelijke aankoopbewijs. Zorg voor een degelijke verpakking (bij voorkeur de originele verpakking) en voeg een duidelijke foutomschrijving bij.
- Tip: alvorens het toestel voor reparatie aan te bieden, kijk nog eens na of er geen voor de hand liggende reden is waarom het toestel niet naar behoren werkt (zie handleiding). Op deze wijze kunt u kosten en tijd besparen. Denk eraan dat er ook voor niet-defecte toestellen een kost voor controle aangerekend kan worden.
- Bij reparaties buiten de waarborgperiode zullen transportkosten aangerekend worden.
- Elke commerciële garantie laat deze rechten onverminderd.

Bovenstaande opsomming kan eventueel aangepast worden naargelang de aard van het product (zie handleiding van het betreffende product).



Garantie de service et de qualité Velleman®

Velleman® jouit d'une expérience de plus de 35 ans dans le monde de l'électronique avec une distribution dans plus de 85 pays. Tous nos produits répondent à des exigences de qualité rigoureuses et à des dispositions légales en vigueur dans l'UE. Afin de garantir la qualité, nous soumettons régulièrement nos produits à des contrôles de qualité supplémentaires, tant par notre propre service qualité que par un service qualité externe. Dans le cas improbable d'un défaut malgré toutes les précautions, il est possible d'invoquer notre garantie (voir les conditions de garantie).

Conditions générales concernant la garantie sur les produits grand public (pour l'UE) :

- tout produit grand public est garanti 24 mois contre tout vice de production ou de matériaux à dater du jour d'acquisition effective ;
- si la plainte est justifiée et que la réparation ou le remplacement d'un article est jugé impossible, ou lorsque les coûts s'avèrent disproportionnés, Velleman® s'autorise à remplacer ledit article par un article équivalent ou à rembourser la totalité ou une partie du prix d'achat. Le cas échéant, il vous sera consenti un article de remplacement ou le remboursement complet du prix d'achat lors d'un défaut dans un délai de 1 an après l'achat et la livraison, ou un article de remplacement moyennant 50% du prix d'achat ou le remboursement de 50% du prix d'achat lors d'un défaut après 1 à 2 ans.
- **sonit par conséquent exclus :**
 - tout dommage direct ou indirect survenu à l'article après livraison (p.ex. dommage lié à l'oxydation, choc, chute, poussière, sable, impureté...) et provoqué par l'appareil, ainsi que son contenu (p.ex. perte de données) et une indemnisation éventuelle pour perte de revenus ;
 - tout bien de consommation ou accessoire, ou pièce qui nécessite un remplacement régulier comme p.ex. piles, ampoules, pièces en caoutchouc, courroies... (liste illimitée) ;
 - tout dommage qui résulte d'un incendie, de la foudre, d'un accident, d'une catastrophe naturelle, etc. ;
 - tout dommage provoqué par une négligence, volontaire ou non, une utilisation ou un entretien incorrects, ou une utilisation de l'appareil contraire aux prescriptions du fabricant ;
 - tout dommage à cause d'une utilisation commerciale, professionnelle ou collective de l'appareil (la période de garantie sera réduite à 6 mois lors d'une utilisation professionnelle) ;

- tout dommage à l'appareil qui résulte d'une utilisation incorrecte ou différente que celle pour laquelle il a été initialement prévu comme décrit dans la notice ;
- tout dommage engendré par un retour de l'appareil emballé dans un conditionnement non ou insuffisamment protégé.
- toute réparation ou modification effectuée par une tierce personne sans l'autorisation explicite de SA Velleman® ; - frais de transport de et vers Velleman® si l'appareil n'est plus couvert sous la garantie.
- toute réparation sera fournie par l'endroit de l'achat. L'appareil doit nécessairement être accompagné du bon d'achat d'origine et être dûment conditionné (de préférence dans l'emballage d'origine avec mention du défaut) ;
- tuyau : il est conseillé de consulter la notice et de contrôler câbles, piles, etc. avant de retourner l'appareil. Un appareil retourné jugé défectueux qui s'avère en bon état de marche pourra faire l'objet d'une note de frais à charge du consommateur ;
- une réparation effectuée en-dehors de la période de garantie fera l'objet de frais de transport ;
- toute garantie commerciale ne porte pas atteinte aux conditions susmentionnées.

La liste susmentionnée peut être sujette à une complément selon le type de l'article et être mentionnée dans la notice d'emploi.



Velleman® Service- und Qualitätsgarantie

Velleman® hat gut 35 Jahre Erfahrung in der Elektronikwelt und vertreibt seine Produkte in über 85 Ländern. Alle Produkte entsprechen den strengen Qualitätsforderungen und gesetzlichen Anforderungen in der EU. Um die Qualität zu gewährleisten werden unsere Produkte regelmäßig einer zusätzlichen Qualitätskontrolle unterworfen, sowohl von unserer eigenen Qualitätsabteilung als auch von externen spezialisierten Organisationen. Sollten, trotz aller Vorsichtsmaßnahmen, Probleme auftreten, nehmen Sie bitte die Garantie in Anspruch (siehe Garantiebedingungen).

Allgemeine Garantiebedingungen in Bezug auf Konsumgüter (für die Europäische Union):

- Alle Produkte haben für Material- oder Herstellungsfehler eine Garantieperiode von 24 Monaten ab Verkaufsdatum.
- Wenn die Klage berechtigt ist und falls eine kostenlose Reparatur oder ein Austausch des Gerätes unmöglich ist, oder wenn die Kosten dafür unverhältnismäßig sind, kann Velleman® sich darüber entscheiden, dieses Produkt durch ein gleiches Produkt zu ersetzen oder die Kaufsumme ganz oder teilweise zurückzuzahlen. In diesem Fall erhalten Sie ein Ersatzprodukt oder eine Rückzahlung im Werte von 100% der Kaufsumme im Falle eines Defektes bis zu 1 Jahr nach Kauf oder Lieferung, oder Sie bekommen ein Ersatzprodukt im Werte von 50% der Kaufsumme oder eine Rückzahlung im Werte von 50 % im Falle eines Defektes im zweiten Jahr.
- **Von der Garantie ausgeschlossen sind:**
 - alle direkten oder indirekten Schäden, die nach Lieferung am Gerät und durch das Gerät verursacht werden (z.B. Oxidation, Stöße, Fall, Staub, Schmutz, Feuchtigkeit, ...), sowie auch der Inhalt (z.B. Datenverlust), Entschädigung für eventuellen Gewinnausfall.
 - Verbrauchsgüter, Teile oder Zubehöriteile, die regelmäßig ausgewechselt werden, wie z.B. Batterien, Lampen, Gummiteile, Treibriemen, usw. (unbeschränkte Liste).
 - Schäden verursacht durch Brandschaden, Wasserschaden, Blitz, Unfälle, Naturkatastrophen, usw.
 - Schäden verursacht durch absichtliche, nachlässige oder unsachgemäße Anwendung, schlechte Wartung, zweckentfremdete Anwendung oder Nichtbeachtung von Benutzerhinweisen in der Bedienungsanleitung.
 - Schäden infolge einer kommerziellen, professionellen oder kollektiven Anwendung des Gerätes (bei gewerblicher Anwendung wird die Garantieperiode auf 6 Monate zurückgeführt).
 - Schäden verursacht durch eine unsachgemäße Verpackung und unsachgemäßen Transport des Gerätes.
 - alle Schäden verursacht durch unautorisierte Änderungen, Reparaturen oder Modifikationen, die von einem Dritten ohne Erlaubnis von Velleman® vorgenommen werden.
 - Im Fall einer Reparatur, wenden Sie sich an Ihren Velleman®-Verteiler. Legen Sie das Produkt ordnungsgemäß verpackt (vorzugsweise die Originalverpackung) und mit dem Original-Kaufbeleg vor. Fügen Sie eine deutliche Fehlerumschreibung hinzu.
 - Hinweis: Um Kosten und Zeit zu sparen, lesen Sie die Bedienungsanleitung nochmals und überprüfen Sie, ob es keinen auf de Hand liegenden Grund gibt, ehe Sie das Gerät zur Reparatur zurückschicken. Stellt sich bei der Überprüfung des Geräts heraus, dass kein Geräteschaden vorliegt, könnte dem Kunden eine Untersuchungspauschale berechnet.
 - Für Reparaturen nach Ablauf der Garantiefrist werden Transportkosten berechnet.
 - Jede kommerzielle Garantie lässt diese Rechte unberührt.

Die oben stehende Aufzählung kann eventuell angepasst werden gemäß der Art des Produktes (siehe Bedienungsanleitung des Gerätes).



Garantía de servicio y calidad Velleman®

Velleman® disfruta de una experiencia de más de 35 años en el mundo de la electrónica con una distribución en más de 85 países. Todos nuestros productos responden a normas de calidad rigurosas y disposiciones legales vigentes en la UE. Para garantizar la calidad, sometimos nuestros productos regularmente a controles de calidad adicionales, tanto por nuestro propio servicio de calidad como por un servicio de calidad externo. En el caso improbable de que surgieran problemas a pesar de todas las precauciones, es posible apelar a nuestra garantía (véase las condiciones de garantía).

Condiciones generales referentes a la garantía sobre productos de venta al público (para la Unión Europea):

- Todos los productos de venta al público tienen un período de garantía de 24 meses contra errores de producción o errores en materiales desde la adquisición original;
- Si la queja está fundada y si la reparación o la sustitución de un artículo es imposible, o si los gastos son desproporcionados, Velleman® autoriza reemplazar el artículo por un artículo equivalente o reembolsar la totalidad o una parte del precio de compra. En este caso, recibirá un artículo de recambio o el reembolso completo del precio de compra al descubrir un defecto hasta un año después de la compra y la entrega, o un artículo de recambio al 50% del precio de compra o la sustitución de un 50% del precio de compra al descubrir un defecto después de 1 a 2 años.
- **Por consiguiente, están excluidos entre otras cosas:**
 - todos los daños causados directamente o indirectamente al aparato y su contenido después de la entrega (p.ej. por oxidación, choques, caída,...) y causados por el aparato, al igual que el contenido (p.ej. pérdida de datos) y una indemnización eventual para falta de ganancias;
 - partes o accesorios que deban ser reemplazados regularmente, como por ejemplo baterías, lámparas, partes de goma, ... (lista ilimitada)
 - defectos causados por un incendio, daños causados por el agua, rayos, accidentes, catástrofes naturales, etc. ;
 - defectos causados a conciencia, descuido o por malos tratos, un mantenimiento inapropiado o un uso anormal del aparato contrario a las instrucciones del fabricante;
 - daños causados por un uso comercial, profesional o colectivo del aparato (el período de garantía se reducirá a 6 meses con uso profesional) ;
 - daños causados por un uso incorrecto o un uso ajeno al que está previsto el producto inicialmente como está descrito en el manual del usuario ;
 - daños causados por una protección insuficiente al transportar el aparato.
 - daños causados por reparaciones o modificaciones efectuadas por una tercera persona sin la autorización explícita de SA Velleman® ;
 - se calcula gastos de transporte de y a Velleman® si el aparato ya no está cubierto por la garantía.
 - Cualquier reparación se efectuará por el lugar de compra. Devuelva el aparato con la factura de compra original y transpórtelo en un embalaje sólido (preferentemente el embalaje original). Incluya también una buena descripción del defecto ;
 - Consejo: Lea el manual del usuario y controle los cables, las pilas, etc. antes de devolver el aparato. Si no se encuentra un defecto en el artículo los gastos podrían correr a cargo del cliente;
 - Los gastos de transporte correrán a carga del cliente para una reparación efectuada fuera del período de garantía.
 - Cualquier gesto comercial no disminuye estos derechos.

La lista previamente mencionada puede ser adaptada según el tipo de artículo (véase el manual del usuario del artículo en cuestión)