



DENVER®

DENVER WCM-5003

Câmara Vida Selvagem

Manual de início rápido

Overview

- | | |
|---------------------------------|----------------------------|
| 1) Tampa inferior | 2) Ranhura para microSD |
| 3) Conector USB | 4) Conector de saída de TV |
| 5) PIR | 6) Flash infravermelho |
| 7) Lentes | 8) Antena GSM |
| 9) Monitor LCD a cores 2" | |
| 10) Gravador de som | |
| 11) Ranhuras para cartões SIM | |
| 12) Fecho | |
| 13) Interruptor de alimentação | |
| 14) Compartimento das pilhas | |
| 15) Controlador remoto portátil | |

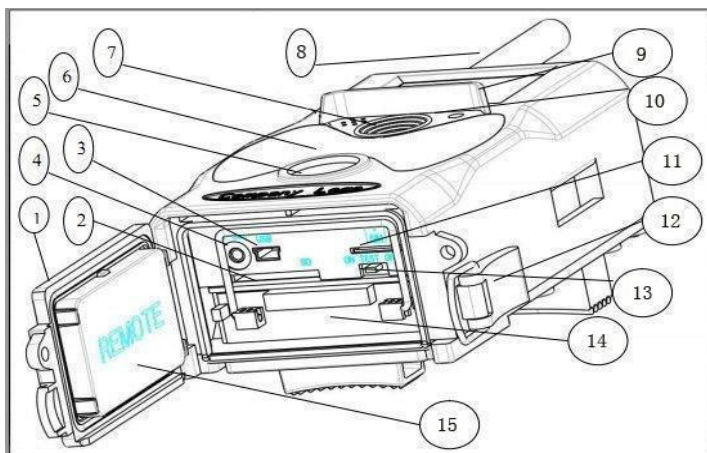

câmara tem 3 modos básicos de funcionamento:

1. Modo DESLIGADO: Interruptor de alimentação está na posição DESLIGADO.
2. Modo LIGADO: Interruptor de alimentação está na posição LIGADO.
3. Modo TESTE: Interruptor de alimentação está na posição TESTE.

Nos três modos acima referidos, o modo DESLIGADO é o modo seguro especificado quando substituir o cartão SD ou as baterias e quando transportar a câmara.

A. Há 3 modos na definição do sistema para a sua selecção.

a. Câmara

Tira somente fotografias.

b. Vídeo

Faz somente vídeo.

c. Câmara e Vídeo

Em primeiro lugar tira fotografias, depois faz vídeos.

B. Existem também 2 formas de tirar fotografias ou fazer vídeos.

a. Manualmente usando o controlo remoto

Depois de colocar o interruptor de alimentação na posição TEST, sem qualquer menu exibido no ecrã, premir SHUTTER(OK) no controlo remoto para tirar fotografias ou fazer vídeos.

b. Automaticamente

Depois de colocar o interruptor de alimentação em LIGADO, o LED pisca durante 15 segundos, seguidamente a câmara tira fotografias ou faz vídeos sempre que for detectado um movimento.

C. Para visualizar as fotografias de vídeos na câmara, desligar a câmara, colocar o interruptor de alimentação em TEST, premir a tecla de seta direita no controlo remoto para entrar no modelo de visualização.

a. Fotografias

Premir para cima ou para baixo no controlo remoto para visualizar a fotografia seguinte ou a anterior.

b. Vídeos

Premir o botão esquerdo no controlo remoto para iniciar o vídeo, premir o botão esquerdo de novo para parar.

Nota: Premir OK para voltar ao ecrã.

D. Note que, não se trata de um erro na Câmara:

A chuva forte, o nevoeiro e os chuviscos (no escuro) fornecerão fotos em branco sem motivo.

E. A enviar a imagem através de 2G/GSM/MMS/GPRS



Preparação

1. Serviço de Operadora Móvel 2G/GSM.
2. Cartão microSD com formato 2GB+.
3. Computador (Vista, Windows 7, windows 8 system).
4. Um cartão SIM sem bloqueio PIN
5. O cartão SIM deverá poder enviar imagens através da rede 2G/GSM/GPRS/MMS.
6. 6V de potência (4 ou 8 Pilhas AA ou fonte de alimentação de entrada de 6V).
7. Programa MMSCONFIG no CD.
8. Os utilizadores têm de solicitar os dados 2G MMS ao fornecedor (APN + conta + palavra-passe, MMSC + IP + PORTA) ou localizar estas informações na página principal do fornecedor.
9. Dados 2G GPRS para definição de SMTP do fornecedor (APN + conta + palavra-passe).
10. Informações do servidor de E-mail do Remetente (servidor + porta + e-mail + palavra-passe).

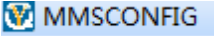

Passos de Definição de MMS

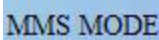

1. Insira o cartão microSD e o cartão SIM na câmara, coloque as pilhas na câmara, aperte a antena na mesma, ligue a câmara no modo de teste e, em seguida, verifique se existe barra de sinal e "SIM" no ecrã da câmara. Em seguida, ligue a câmara ao PC com o cabo USB incluído, insira o CD no computador, abra e, em seguida, clique duas vezes. 

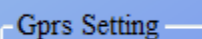
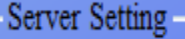
2. Selecciona  **Mode**  **Camera** ou  **Mode**  **Camera & Video** em  **Menu** . Vá para a

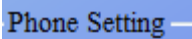
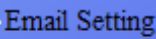
tabela  **MMS** e seleccione  **MMS MODE**  **Manual**

3. Insira  **Gprs Setting** e  **Server Setting**

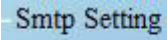
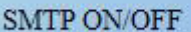
4. Preencha  **Phone Setting** e/ou  **Email Setting**
 **Phone1**  **Email1**

5. Vá para  **SMTP** e seleccione  **Smtip Setting**
 **SMTP ON/OFF**  **OFF**

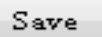
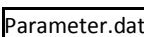
6. Clique no botão  **Save** e guarde como  **Parameter.dat** no cartão microSD.

7. Ligue o cabo USB da câmara.

8. Vá para  no menu da câmara, verifique se a subdefinição é igual à definição acima.

9. Ligue a câmara.

Passos de Definição de GPRS

1. Insira o cartão microSD e o cartão SIM na câmara, coloque as pilhas na câmara, aperte a antena na mesma, ligue a câmara no modo de teste e, em seguida, verifique se existe barra de sinal e "SIM" no ecrã da câmara. Em seguida, ligue a câmara ao PC com o cabo USB incluído.

Insira o CD no computador, abra e, em seguida, clique duas vezes  MMSCONFIG.

2. Selecione  Mode  Camera ou  Mode  Camera & Video. Vá para a tabela  SMTP e

selecione  SMTP MODE  Manual.

3. Insira tudo 
Gprs Setting
APN
Account
Password

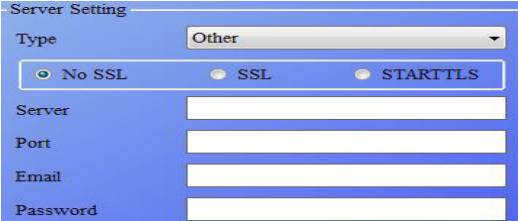
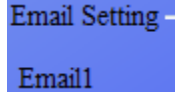
4. Preencha as informações de e-mail do remetente em 
Server Setting
Type: Other
No SSL, SSL, STARTTLS
Server: _____
Port: _____
Email: _____
Password: _____ e  Email Setting
Email

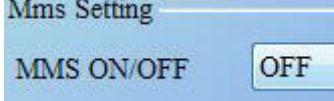
5. Vá para a tabela  MMS e selecione 
Mms Setting
MMS ON/OFF: OFF

6. Clique no botão  Save e guarde como Parameter.dat no cartão microSD.

7. Ligue o cabo USB da câmara.

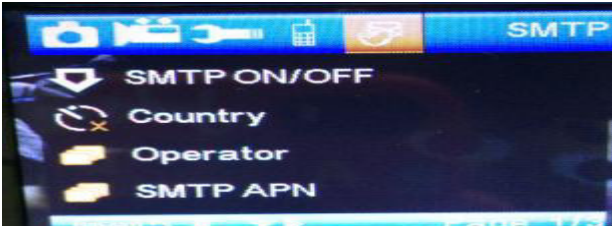
8. Vá para  no menu da câmara e verifique se a subdefinição é igual à

definição acima.

9. Ligue a câmara.

F. Lista de Comandos de SMS

O MMS/SMTP tem de ser definido no modo 'ligado' antes de usar estes comandos de SMS.

1. *500* tirar foto

(pode funcionar em ambos os modos MMS e SMTP)

O SIM na câmara enviará Capture (Capturar) quando receber o comando *500*.

2. *505* tirar foto e enviar para o telemóvel que envia a SMS

O SIM na câmara irá enviar Start capturing (Iniciar captura) e enviará a imagem para o ID de Telemóvel e/ou e-mail quando receber o comando * 505*, quer esteja no modo MMS ou SMTP.

No entanto, o SIM enviará imagens através de MMS para o telemóvel que envia o SMS apenas quando a câmara estiver no Modo MMS

3. *520* verificar a quantidade de imagens e estado da bateria

(pode funcionar em ambos os modos MMS e SMTP)

O SIM irá enviar Total Jpg: Free Space: Battery Level: (Total Jpg: Espaço Livre: Nível da Bateria) quando receber o comando *520*

4. *530* ligar sensor

(pode funcionar em ambos os modos MMS e SMTP)

O SIM irá enviar Start OK (Início OK) quando receber o comando *530*

5. *531* ligar sensor no modo de suspensão

(pode funcionar em ambos os modos MMS e SMTP)

O SIM irá enviar Stop OK (Paragem OK) quando receber o comando *531*

TODOS OS DIREITOS RESERVADOS, COPYRIGHT DENVER ELECTRONICS A/S

DENVER®

www.denver-electronics.com



Equipamentos eléctricos e electrónicos, bem como as pilhas que os acompanham, contêm materiais, componentes e substâncias que podem ser perigosos à sua saúde e ao meio ambiente, caso o lixo (equipamentos eléctricos e electrónicos jogados fora, incluindo pilhas) não seja eliminado correctamente.

Os equipamentos eléctricos e electrónicos, bem como as pilhas, vêm marcados com um símbolo composto de uma lixeira e um X, como mostrado abaixo. Este símbolo significa que equipamentos eléctricos e electrónicos, bem como pilhas, não devem ser jogados fora junto com o lixo doméstico, mas separadamente.

Como o utilizador final, é importante que envie suas pilhas usadas a uma unidade de reciclagem adequada. Assim, certamente as pilhas serão recicladas de acordo com a legislação e o meio ambiente não será prejudicado.

Toda cidade possui pontos de colecta específicos, onde equipamentos eléctricos e electrónicos, bem como pilhas, podem ser enviados gratuitamente a estações de reciclagem e outros sítios de colecta ou buscados em sua própria casa. O departamento técnico de sua cidade disponibiliza informações adicionais quanto a isto.

Importador:

DENVER ELECTRONICS A/S

Stavneagervej 22

DK-8250 Egaa

Dinamarca

www.facebook.com/denverelectronics