

SPBS2 – RADAR DE STATIONNEMENT

1. Introduction

Nous vous remercions de votre achat ! Grâce au SPBS2 vous ne devrez plus jamais heurter une autre voiture en stationnant votre véhicule : le signal sonore vous avertit lorsque vous vous approchez d'un obstacle p.ex. la voiture garée derrière la votre.
Installez l'appareil selon les instructions contenues dans ce manuel.

2. Fonctionnement

Tension de travail : CC 12V

Principe de fonctionnement : l'appareil mesure la distance entre votre véhicule et l'objet le plus proche à l'aide d'ondes ultrasoniques.

Le SPBS2 a les mêmes caractéristiques qu'un système d'alarme pour voitures : il détecte l'obstacle qui se trouve derrière votre voiture dès que vous la mettez en marche arrière.

Trois zones d'alarme sont prévues :

distance jusqu'à l'obstacle	signal d'alerte
90cm - 65cm	bip long
65cm - 40cm	bip court
40cm - 20cm	bip continu

Remarque importante : Les capteurs sont fixés sur la carrosserie de la voiture. Evidemment, ils ignorent l'épaisseur du pare-chocs lorsqu'ils mesurent la distance jusqu'à l'obstacle le plus proche. Tenez compte de ceci lorsque vous mettez votre voiture en marche arrière.

3. Plage de détection

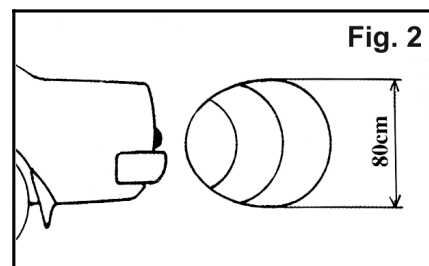
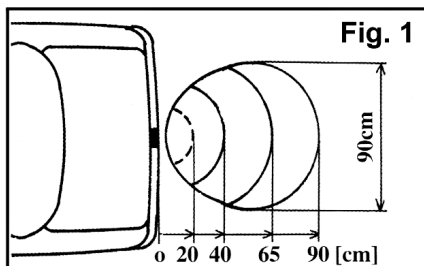

Certains objets sont difficiles à détecter : des objets fins ou inclinés, des buissons, etc.

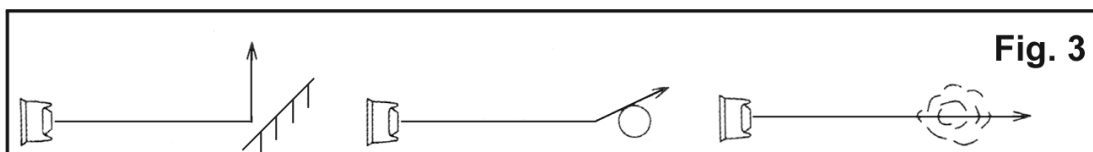

4. Causes de problèmes typiques

- autres sources d'ondes ultrasoniques (p.ex. des systèmes d'alerte pour voitures) peuvent gêner le fonctionnement du SPBS2
- stationner votre voiture sur un chemin de gravier, une rue en pente ou un chemin cahoteux
- exposition au soleil tapant ou au froid glacial
- la proximité de forts champs électromagnétiques
- l'usage simultané du SPBS2 et un inverseur CA/CC
- capteurs couverts de boue, de neige, de givre, etc.

5. Attention !

- cet appareil ne peut être utilisé qu'en tant que radar de stationnement
- le câble des capteurs ne peut pas être coupé ou rallongé
- l'appareil ne peut pas être installé dans une voiture équipé d'un avertisseur sonore de recul.
- l'appareil ne peut pas être installé dans une voiture où le moteur se trouve en queue
- l'appareil ne peut pas perturber la ligne naturelle du véhicule et ne doit donc pas rallonger ou élargir la voiture

6. Câblage

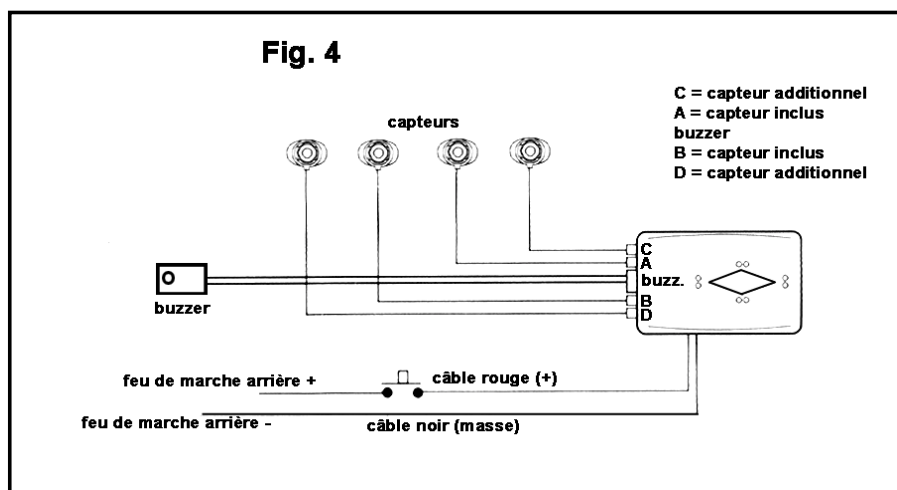

7. Installation

Ne mettez pas la voiture en marche arrière pendant l'installation de l'appareil !!

a) Installation des capteurs

Attachez du ruban adhésif double face (inclus) aux capteurs et fixez ensuite les capteurs sur la carrosserie de votre voiture. Le ruban est très souple et s'adapte à la ligne naturelle de la carrosserie (fig. 5). La partie des câbles qui court le long de la carrosserie en direction du coffre ne peut pas bouger et doit donc être bien fixé (fig. 7). Installez les capteurs verticalement à 55 - 70cm du sol (fig. 6) et sur la partie la plus avancée de la carrosserie. **Le SPBS2 ne peut pas être installé sur le pare-chocs.** Les capteurs "détection" le sol s'ils sont installés trop proche du sol ; des objets de petites dimensions passeront inaperçus si les capteurs sont installés trop haut. Limitez la distance entre les capteurs à ± 90 cm max.

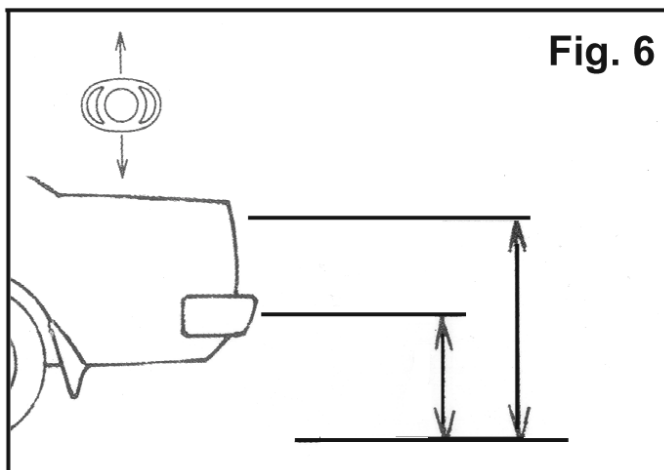
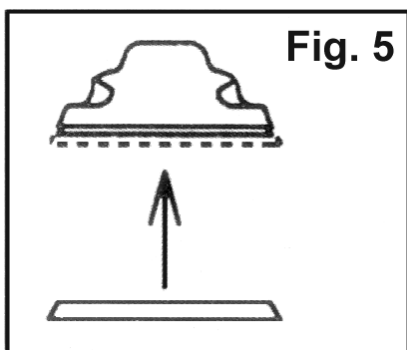

Décidez comment vous aller faire entrer le câble de chaque capteur dans le coffre.

Après la pose des câbles, il faut les brancher aux connexions A & B de l'unité centrale (fig. 4). Branchez des capteurs additionnels aux connexions C & D. Fixez le surplus de câble avec le ruban adhésif double face (fig. 8).

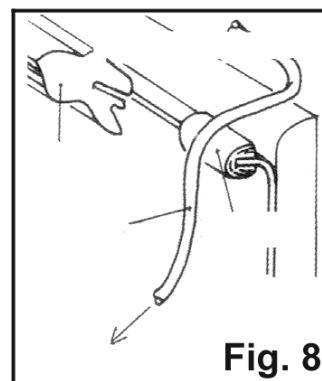
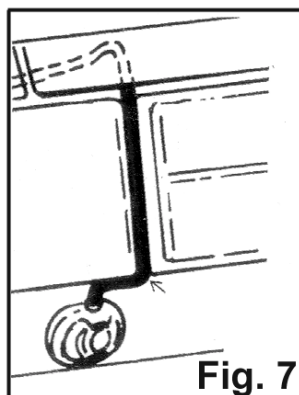

b) Installation de l'unité centrale et du buzzer

Fixez le buzzer à l'aide de la bande de fixation Velcro (incluse) à un endroit qui permettra au chauffeur d'entendre le buzzer clairement (p.ex. dans le coffre). Installez l'unité centrale dans le coffre à l'aide de la bande de fixation Velcro. Cherchez un endroit où elle sera à l'abri d'un taux d'humidité et de températures élevées et protégée contre des projections d'eau et des charges glissantes. Il faut donc installer le SPBS2 au flanc du coffre.

c) Brancher l'unité centrale

Branchez le câble rouge à la connexion (+) du feu arrière. Branchez le câble noir à la connexion (-) du feu arrière ou au châssis (décapez la peinture du châssis au lieu de montage pour permettre un contact avec le métal en dessous de la peinture). Branchez le buzzer au connecteur no. 1 de l'unité centrale. **Vous pouvez connecter un max. de 4 capteurs (SPBS2/SENS). Cependant, seulement 2 capteurs sont inclus (voir fig. 4 à la page 2)!!**

d) Testez votre SPBS2

Tournez la clef de contact et mettez la voiture en marche arrière. Positionnez-vous quelques mètres derrière votre véhicule, puis avancez lentement. Ceci permet de déterminer la sensibilité du capteur et, de plus, de vérifier la distance de votre corps jusqu'à la voiture chaque fois qu'un des trois bips sonores est activé.

Remarque : Ce système a été conçu afin de faciliter le stationnement de votre voiture. Cependant, nous vous conseillons de ne pas oublier qu'en fin de compte, c'est le chauffeur qui est responsable d'accidents éventuels.