

# SCAMSET

---

**COLOUR VIDEO INTERCOM DOORPHONE SYSTEM**  
**VIDEOINTERCOMSYSTEEM MET LCD-KLEURENSCHERM**  
**SYSTÈME INTERCOM VIDÉO AVEC ÉCRAN COULEUR LCD**  
**VIDEOPORTERO A COLOR**  
**FARB-VIDEO-TÜRSPRECHANLAGE**  
**INTERCOMUNICADOR DE VÍDEO COM IMAGEM A CORES**



USER MANUAL	5
GEBRUIKERSHANDLEIDING	9
MODE D'EMPLOI	13
MANUAL DEL USUARIO	17
BEDIENUNGSANLEITUNG	21
MANUAL DO UTILIZADOR	25



<b>A</b>	EN	monitor: parts	ES	monitor: piezas
	NL	monitor: onderdelen	DE	monitor: teile
	FR	moniteur: parties	PT	monitor: componentes

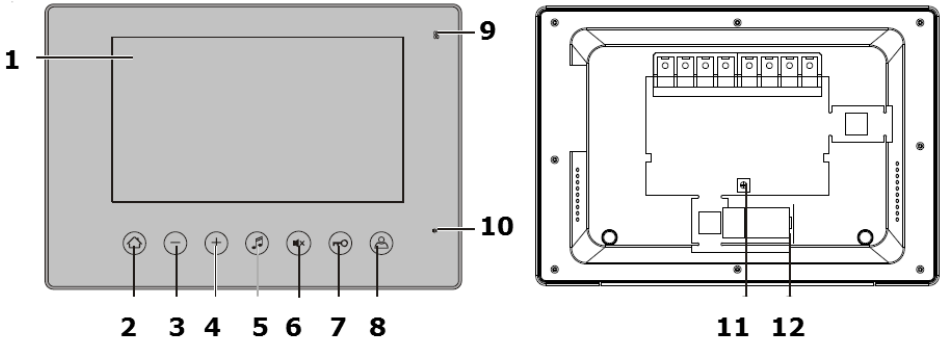

<b>B</b>	EN	outdoor camera: parts	ES	cámara para uso en exteriores: piezas
	NL	buitencamera: onderdelen	DE	Außenkamera: Teile
	FR	caméra extérieure: parties	PT	câmara exterior: componentes

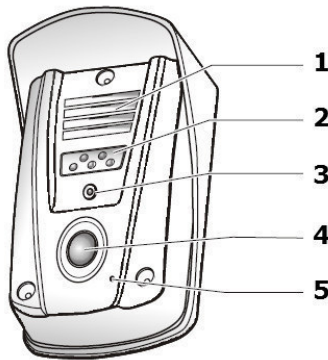

C	EN	monitor: installation	ES	monitor: instalación
	NL	monitor: installatie	DE	Monitor: Installation
	FR	moniteur: installation	PT	monitor: instalação

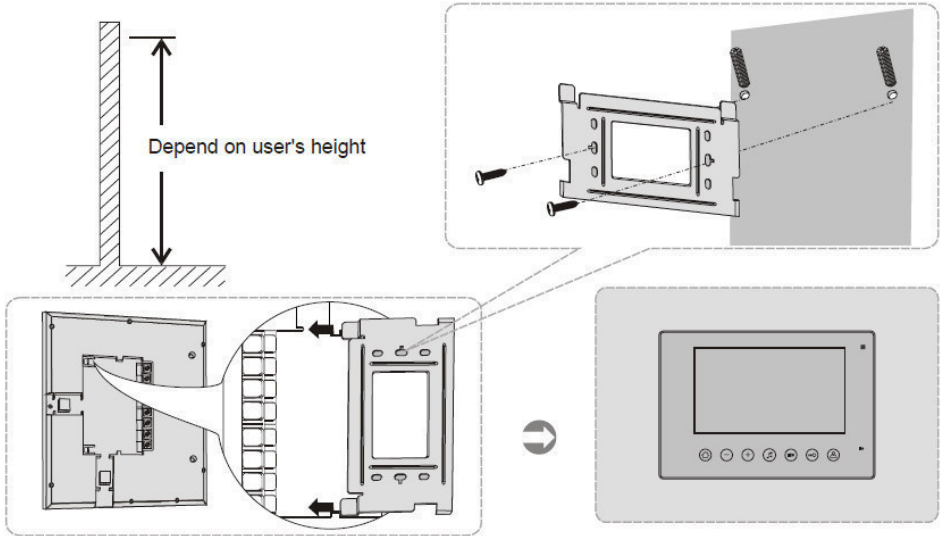

D	EN	outdoor camera: installation	ES	cámara para uso en exteriores: instalación
	NL	Buitencamera: installatie	DE	Außenkamera: Installation
	FR	caméra extérieure: installation	PT	câmara exterior: instalação

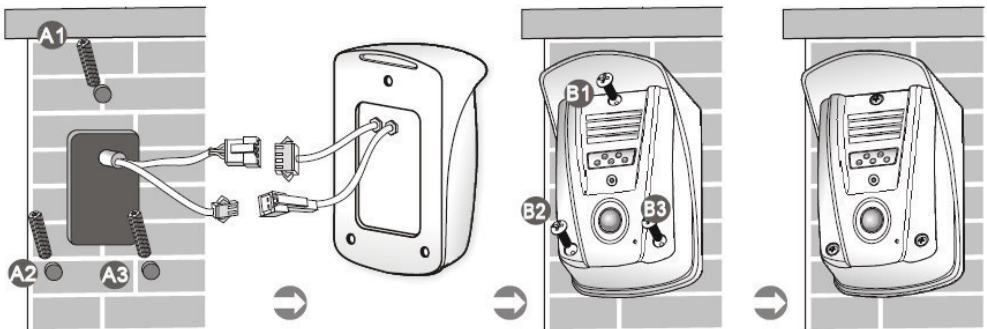

E	EN	monitor back panel: wiring diagram	ES	panel trasero del monitor: esquema de conexión
	NL	achterpaneel monitor: aansluitschema	DE	Rückseite des Monitors: Schaltplan
	FR	panneau arrière du moniteur: diagramme de connexion	PT	painel traseiro do monitor: diagrama da cablagem

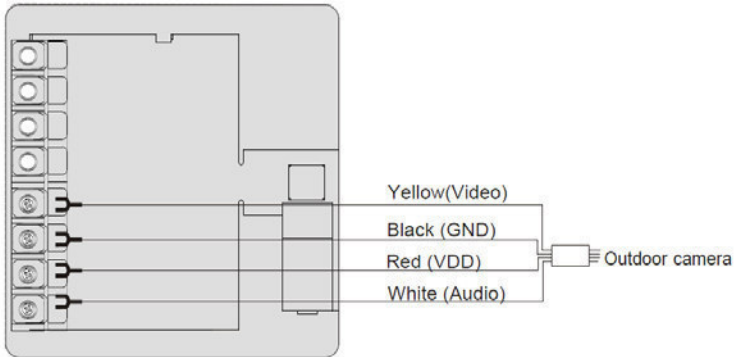

F	EN	monitor to outdoor camera: wiring diagram	ES	monitor a cámara para uso en exteriores: esquema de conexión
	NL	monitor naar de buitencamera: aansluitschema	DE	Monitor auf Außenkamera: Schaltplan
	FR	moniteur vers caméra extérieure: diagramme de connexion	PT	monitor para a câmara exterior: diagrama da cablagem

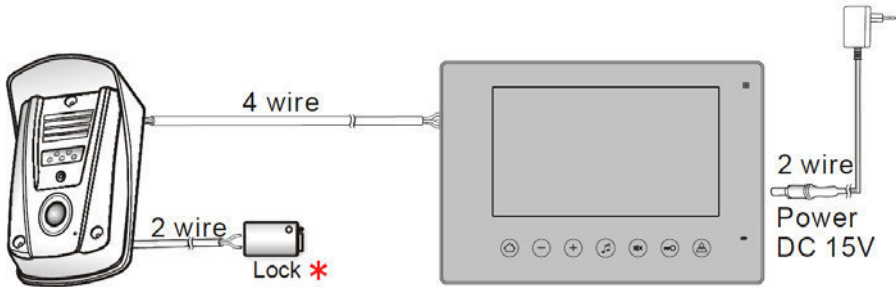

*	EN	door lock not included	ES	abrepuertas no incl.
	NL	deurslot niet meegeleverd	DE	Türöffner nicht mitgeliefert
	FR	gâche de porte non incl.	PT	fechadura da porta não incluída

# USER MANUAL

## 1. Introduction

To all residents of the European Union

### Important environmental information about this product



This symbol on the device or the package indicates that disposal of the device after its lifecycle could harm the environment. Do not dispose of the unit (or batteries) as unsorted municipal waste; it should be taken to a specialized company for recycling. This device should be returned to your distributor or to a local recycling service. Respect the local environmental rules.

**If in doubt, contact your local waste disposal authorities.**

Thank you for choosing Pere! Please read the manual thoroughly before bringing this device into service. If the device was damaged in transit, don't install or use it and contact your dealer.

### Package contents



## 2. Safety Instructions

	<b>DO NOT</b> disassemble or open the cover under any circumstances. Touching live wires can cause life-threatening electroshocks.
	Always disconnect mains power when device not in use or when servicing or maintenance activities are performed. Handle the power cord by the plug only.
	There are no user-serviceable parts inside the device. Refer to an authorized dealer for service and/or spare parts.
	Have the device installed/repaired by qualified personnel.
	Do not use the device when damage to housing or cables is noticed. Do not attempt to service the device yourself but contact an authorised dealer.

- Do not crimp the power cord and protect it against damage. Have an authorised dealer replace it if necessary.
- Make sure that the available voltage does not exceed the voltage stated in the specifications of this manual.

## 3. General Guidelines

Refer to the **Velleman® Service and Quality Warranty** on the last pages of this manual.

	Protect this device from shocks and abuse. Avoid brute force when operating the device.
--	---

- All modifications of the device are forbidden for safety reasons. Damage caused by user modifications to the device is not covered by the warranty.
- Damage caused by disregard of certain guidelines in this manual is not covered by the warranty and

the dealer will not accept responsibility for any ensuing defects or problems.

- Do not switch the device on immediately after it has been exposed to changes in temperature. Protect the device against damage by leaving it switched off until it has reached room temperature.
- Familiarise yourself with the functions of the device before actually using it. Do not allow operation by unqualified people. Any damage that may occur will most probably be due to unprofessional use of the device.
- Mechanical wear and LEDs are not covered by warranty.

## 4. Features

- camera with IR LEDs for night vision
- two-way audio intercom
- 7" LCD colour display
- door can be opened through the monitor with optional electrical door lock: HAA272
- electrical door lock (12 V / 1 A): HAA272 (not incl.).

## 5. Overview

Refer to the illustrations on page 2 of this manual.

### Image A - monitor

<b>1</b>	display	<b>7</b>	door unlock button
<b>2</b>	menu button	<b>8</b>	monitor/intercom button
<b>3</b>	down button	<b>9</b>	microphone
<b>4</b>	up button	<b>10</b>	mute indicator
<b>5</b>	bell tone selector	<b>11</b>	intercom volume control
<b>6</b>	mute button	<b>12</b>	power in

### Image B - Outdoor Camera

<b>1</b>	speaker
<b>2</b>	infrared led
<b>3</b>	camera
<b>4</b>	call button
<b>5</b>	microphone

## 6. Installation

### 6.1 Monitor

See image C on page 3.

Wiring diagram: see image E on page 4.

1. Select a suitable installation location (depending on user height, location of the outdoor camera...).
2. Drill the holes using the bracket as a template.
3. Attach the bracket using the included wall anchors and screws.
4. Connect the wires to the connectors on the back panel as shown on the wiring diagram.
5. Connect the power adapter to the back of the monitor.
6. Attach the monitor to the bracket.
7. You also need to connect the cable from the monitor to the outdoor camera. If necessary, drill a hole that will hold this cable.

#### Note: Intercom Volume

You can adjust the intercom volume if necessary. The potentiometer for the intercom volume is on the back panel. To test the volume, you need to connect the monitor to the outdoor camera.

### 6.2 Outdoor Camera



See image D on page 3.

Wiring diagram: see image F on page 4.

1. Select a suitable installation position.
2. Drill the holes using the camera bracket as a template.

3. Connect the wires to the monitor and electrical lock as shown on the wiring diagram.
4. Attach the bracket as shown, using the included wall anchors and screws.

## 7. Operation

- When a visitor presses the call button on the outdoor camera, the bell tone sounds and the display switches on.
- Press  to speak to the visitor.
- Press  to open the door.
- When you have finished speaking to the visitor, press  again. The display switches off automatically.





## 8. Settings on the Monitor

### 8.1 Menu Settings

On the menu of the monitor, you can change the following settings:





- Brightness: sets the image brightness.
- Contrast: sets the image contrast.
- Saturation: sets the image saturation.
- Audio: sets the volume on the monitor.  
To adjust the volume on the intercom, use the potentiometer on the back panel of the monitor.

#### Using the menu

- To switch on the monitor, press the doorbell on the outdoor camera.
- On the monitor, press  to enter the menu.
- Press  to select the setting you want to change.
- Press  or  to change the setting.
- The menu disappears automatically after a few seconds.

#### Reset



To reset all settings:

- On the monitor, press  to enter the menu.
- Press  to select Reset.
- Press  or  to reset the device.





#### Exit

The menu disappears automatically after a few seconds.

You can also exit the menu manually, as follows:

- Press  to select Exit.
- Press  or  to exit the menu.

### 8.2 Button Settings

<b>Bell tone</b>	<p>The monitor has several bell tones.</p> <p>Press  to browse through the tones and set another tone.</p>
<b>Mute</b>	<ul style="list-style-type: none"> <li>• Press  to mute the bell.</li> <li>• While mute is active, the  LED on the device flashes.</li> <li>• When someone calls at the door, the display switches on without a bell tone.</li> <li>• Press  again to cancel mute.</li> </ul>

## 9. Cleaning and Maintenance

- The electric power supply cables must not show any damage. Have a qualified technician maintain the device.
- There are no user-serviceable parts.
- Wipe the device regularly with a dry, lint-free cloth. Do not use alcohol or solvents.

## 10. Technical Specifications

telephone cable	4-wire telephone cable (10 m included)
power supply	15 VDC / 1 A (incl.)
operating temperature	-10 °C to +50 °C
monitor	current consumption: < 500 mA
	type: 7" LCD colour
	pixels: 480 x 234
	controls: brightness, contrast, saturation, volume, camera on/off, door unlock
camera	type: pinhole
	viewing angle: 50°
	IR LEDs: 5
	IP rating: IP22
door unlock function	output voltage: 12 VDC
	maximum load: 1 kohm
dimensions	monitor: 216 x 148 x 25 mm
	camera: 73 x 123 x 44 mm
weight	monitor: ± 460 g
	camera: ± 240 g

**Use this device with original accessories only. Velleman nv cannot be held responsible in the event of damage or injury resulting from (incorrect) use of this device.**

**For more info concerning this product and the latest version of this manual, please visit our website [www.perel.eu](http://www.perel.eu).**

**The information in this manual is subject to change without prior notice.**

### © COPYRIGHT NOTICE

**The copyright to this manual is owned by Velleman nv. All worldwide rights reserved.** No part of this manual may be copied, reproduced, translated or reduced to any electronic medium or otherwise without the prior written consent of the copyright holder.

# GEBRUIKERSHANDLEIDING

## 1. Inleiding

Aan alle ingezetenen van de Europese Unie

**Belangrijke milieu-informatie betreffende dit product**



Dit symbool op het toestel of de verpakking geeft aan dat, als het na zijn levenscyclus wordt weggeworpen, dit toestel schade kan toebrengen aan het milieu. Gooi dit toestel (en eventuele batterijen) niet bij het gewone huishoudelijke afval; het moet bij een gespecialiseerd bedrijf terecht komen voor recyclage. U moet dit toestel naar uw verdeler of naar een lokaal recyclagepunt brengen. Respecteer de plaatselijke milieuwetgeving.

**Hebt u vragen, contacteer dan de plaatselijke autoriteiten betreffende de verwijdering.**

Dank u voor uw aankoop! Lees deze handleiding grondig voor u het toestel in gebruik neemt. Werd het toestel beschadigd tijdens het transport, installeer het dan niet en raadpleeg uw dealer.

### Inhoud



## 2. Veiligheidsinstructies

	<b>Demonteer of open dit toestel NOOIT.</b> Raak geen kabels aan die onder stroom staan, om dodelijke elektroshokken te vermijden.
	Trek de stekker uit het stopcontact voordat u het toestel reinigt of als u het niet gebruikt. Houd de voedingskabel altijd vast bij de stekker en niet bij de kabel.
	Er zijn geen door de gebruiker vervangbare onderdelen in dit toestel. Voor onderhoud en/of reserveonderdelen, contacteer uw dealer.
	Laat de detector installeren/repareren door een technicus.
	Gebruik het toestel niet indien de behuizing of de bekabeling beschadigd is. Probeer in geen geval het toestel zelf te repareren maar contacteer uw verdeler.

- Zorg ervoor dat het stroomsnoer niet gekneld of geplooid is en bescherm het tegen beschadiging. Laat uw dealer zo nodig een nieuwe kabel plaatsen.
- De beschikbare netspanning mag niet hoger zijn dan de spanning in de specificaties achteraan de handleiding.

## 3. Algemene richtlijnen

Raadpleeg de **Velleman® service- en kwaliteitsgarantie** achteraan deze handleiding.

	Bescherm tegen schokken. Vermijd brute kracht tijdens de bediening.
--	---

- Om veiligheidsredenen mag u geen wijzigingen aanbrengen. Schade door wijzigingen die de gebruiker heeft aangebracht aan het toestel valt niet onder de garantie.

- De garantie geldt niet voor schade door het negeren van bepaalde richtlijnen in deze handleiding en uw dealer zal de verantwoordelijkheid afwijzen voor defecten of problemen die hier rechtstreeks verband mee houden.
- Het is beter om het toestel niet onmiddellijk in te schakelen nadat het werd blootgesteld aan temperatuurschommelingen. Om beschadiging te vermijden, moet u wachten tot het toestel kamertemperatuur heeft bereikt.
- Leer eerst de functies van het toestel kennen voor u het gaat gebruiken. Ongeschoolde personen mogen dit toestel niet gebruiken. Meestal is beschadiging het gevolg van onprofessioneel gebruik van het toestel.
- De leds en mechanische schade vallen niet onder de garantie.

## 4. Eigenschappen

- camera met IR-leds voor nachtzicht
- 2-wegs audio- en videotransmissie
- 7" LCD-kleurenscherm
- de deur kan via de monitor ontgrendeld worden met het optionele elektrische deurslot: HAA272
- optioneel elektrisch deurslot (12 V / 1 A): HAA272 (niet meegelev.).

## 5. Omschrijving

Raadpleeg de afbeeldingen op pagina 2 van deze handleiding.

### Afb. A - monitor

<b>1</b>	scherm	<b>7</b>	ontgrendelingsknop
<b>2</b>	menuknop	<b>8</b>	monitor-/gesprekknop
<b>3</b>	omlaagknop	<b>9</b>	microfoon
<b>4</b>	omhoogknop	<b>10</b>	mute-indicator
<b>5</b>	instelknop beltoon	<b>11</b>	instelknop gesprekvolume
<b>6</b>	mute-knop	<b>12</b>	voedingsingang

### Afb. B - Buitencamera

<b>1</b>	luidspreker
<b>2</b>	infraroodled
<b>3</b>	camera
<b>4</b>	gesprekknop
<b>5</b>	microfoon

## 6. Installatie

### 6.1 Monitor

Zie afb. C op pagina 3.

Aansluitschema : zie afb. E op pagina 4.

1. Kies een geschikte montageplaats (afhankelijk van de gebruikershoogte, montageplaats van de buitencamera, ...).
2. Gebruik de montagebeugel als sjabloon om de bevestigingsgaten te boren.
3. Bevestig de beugel met de meegeleverde muurpluggen en schroeven.
4. Verbind de snoeren met de connectoren op het achterpaneel (zie aansluitschema).
5. Sluit de netadapter aan op de achterkant van de monitor.
6. Bevestig de monitor aan de montagebeugel.
7. Verbind ook de kabel van de monitor met de buitencamera. Boor indien nodig een gat om deze kabel te bevestigen.

### Opmerking: Volumeregeling

Indien nodig kunt u het gesprekvolume instellen. De potentiometer om het gesprekvolume in te stellen, bevindt zich op het achterpaneel. Verbind de monitor met de buitencamera, om het volume te testen.



## 6.2 Buitencamera

Zie afb. D op pagina 3.

Aansluitschema: zie afb. F op pagina 4.

1. Kies een geschikte montageplaats.
2. Gebruik de beugel als sjabloon om de bevestigingsgaten te boren.
3. Verbind de snoeren met de monitor en het elektrische deurslot (zie aansluitschema).
4. Bevestig de montagebeugel met de meegeleverde muurpluggen en schroeven (zie afb.)

## 7. Gebruik

- Wanneer de oproepknop op de buitencamera wordt ingedrukt, weerklinkt de beltoon en verschijnt het beeld van de bezoeker op de monitor.
- Druk op  om met de bezoeker te praten.
- Druk op  om de deur te openen.
- Druk na het gesprek nogmaals op . Het scherm schakelt automatisch uit.





## 8. Instellingen op de monitor

### 8.1 Instellingenmenu

Op het menu van de monitor, kunt u de volgende instellingen wijzigen:

- Helderheid: instelling van de beeldhelderheid.
- Contrast: instelling van het beeldcontrast.
- Verzadiging: instelling van de beeldverzadiging.
- Audio: volumeregeling op de monitor.  
Gebruik de potentiometer op het achterpaneel van de monitor, om het gespreksvolume in te stellen.

#### Het menu gebruiken

- Druk op de deurbel op de buitencamera, om de monitor in te schakelen.
- Op de monitor, druk op  om het menu te openen.
- Druk op  om de instelling te selecteren die u wilt aanpassen.
- Druk op  of  om de instelling te wijzigen.
- Na enkele seconden verdwijnt het menu automatisch van het scherm.

#### Resetten



Alle instellingen terugzetten:

- Op de monitor, druk op  om het menu te openen.
- Druk op  om de optie Reset te selecteren.
- Druk op  of  om het toestel te resetten.



#### Het menu verlaten

Na enkele seconden verdwijnt het menu automatisch van het scherm.

U kunt het menu ook handmatig verlaten als volgt:

- Druk op  om de optie Exit te selecteren.
- Druk op  of  om het menu te verlaten.

## 8.2 Knopinstellingen

<b>Beltoon</b>	De monitor heeft verschillende beltonen. Druk op  om door de beltonen te bladeren en een andere beltoon in te stellen.
<b>Mute</b>	<ul style="list-style-type: none"> <li>Druk op  om de beltoon te onderdrukken.</li> <li>De led  op het toestel knippert wanneer de mute-functie geactiveerd is.</li> <li>Wanneer er iemand aanbelt, verschijnt het beeld van de bezoeker op de monitor maar zonder beltoon.</li> <li>Druk nogmaals op  om het geluid opnieuw in te schakelen.</li> </ul>

## 9. Reiniging en onderhoud

- De voedingskabels mogen niet beschadigd zijn. Laat het toestel onderhouden door een geschoolde technicus.
- Er zijn geen door de gebruiker te vervangen onderdelen.
- Maak het toestel geregeld schoon met een droge, niet pluizende doek. Gebruik geen alcohol of oplosmiddelen.

## 10. Technische specificaties

telefoonkabel	4-aderige telefoonkabel (10 m meegeleverd)
voeding	15 VDC / 1 A (meegelev.)
werktemperatuur	-10 °C tot +50 °C
monitor	stroomverbruik: < 500 mA type: 7" LCD-kleurenscherm pixels: 480 x 234 instellingen: helderheid, contrast, verzadiging, volume, de camera in-/uitschakelen, deur ontgrendelen
camera	type: pinhole kijkhoek: 50° IR-leds: 5 IP-norm: IP22
deurontgrendelingsfunctie	uitgangsspanning: 12 VDC maximale belasting: 1 kohm
afmetingen	monitor: 216 x 148 x 25 mm camera: 73 x 123 x 44 mm
gewicht	monitor: ± 460 g camera: ± 240 g

**Gebruik dit toestel enkel met originele accessoires. Velleman nv is niet aansprakelijk voor schade of kwetsuren bij (verkeerd) gebruik van dit toestel.**

**Voor meer informatie over dit product en de laatste versie van deze handleiding, zie [www.perel.eu](http://www.perel.eu).**

**De informatie in deze handleiding kan te allen tijde worden gewijzigd zonder voorafgaande kennisgeving.**

### © AUTEURSRECHT

**Velleman nv heeft het auteursrecht voor deze handleiding. Alle wereldwijde rechten voorbehouden.** Het is niet toegestaan om deze handleiding of gedeelten ervan over te nemen, te kopiëren, te vertalen, te bewerken en op te slaan op een elektronisch medium zonder voorafgaande schriftelijke toestemming van de rechthebbende.

# MODE D'EMPLOI

## 1. Introduction

### Aux résidents de l'Union européenne

#### Informations environnementales importantes concernant ce produit

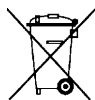

Ce symbole sur l'appareil ou l'emballage indique que l'élimination d'un appareil en fin de vie peut polluer l'environnement. Ne pas jeter un appareil électrique ou électronique (et des piles éventuelles) parmi les déchets municipaux non sujets au tri sélectif; une déchèterie traitera l'appareil en question. Renvoyer cet appareil à votre fournisseur ou à un service de recyclage local. Il convient de respecter la réglementation locale relative à la protection de l'environnement.

#### En cas de questions, contacter les autorités locales pour élimination.

Nous vous remercions de votre achat ! Lire le présent mode d'emploi attentivement avant la mise en service de l'appareil. Si l'appareil a été endommagé pendant le transport, ne pas installer et consulter votre revendeur.

#### Contenu



## 2. Consignes de sécurité

	<b>NE JAMAIS</b> désassembler ni ouvrir le boîtier. Toucher un câble sous tension peut causer des électrochocs mortels.
	Toujours débrancher l'appareil s'il n'est pas utilisé et avant le nettoyage ou l'entretien. Tirer sur la fiche pour débrancher l'appareil ; non pas sur le câble.
	Il n'y a aucune pièce réparable par l'utilisateur. Commander des pièces de rechange éventuelles chez votre revendeur.
	Confier l'installation et la réparation de l'appareil à du personnel qualifié.
	Ne pas utiliser l'appareil si le boîtier ou le câblage est endommagé. Ne pas essayer de réparer l'appareil soi-même, contacter votre revendeur.

- Ne pas serrer le cordon d'alimentation et protéger des dommages. Demander à votre revendeur de le remplacer si nécessaire.
- La tension réseau ne peut pas dépasser la tension mentionnée dans les spécifications à la fin de ce mode d'emploi.

## 3. Directives générales

Se référer à la **garantie de service et de qualité Velleman®** en fin de ce mode d'emploi.

	Protéger l'appareil des chocs. Traiter l'appareil avec circonspection pendant l'opération.
--	--

- Il est interdit de modifier l'appareil pour des raisons de sécurité. Les dommages occasionnés par des

modifications par le client ne tombent pas sous la garantie.

- Les dommages occasionnés par des modifications à l'appareil par le client, ne tombent pas sous la garantie et votre revendeur déclinera toute responsabilité pour les problèmes et les défauts qui en résultent.
- Ne pas brancher immédiatement l'appareil après exposition à des variations de température. Afin d'éviter des dommages, attendre jusqu'à ce que l'appareil ait atteint la température ambiante avant de l'utiliser.
- Se familiariser avec le fonctionnement de l'appareil avant de l'utiliser. Seules des personnes qualifiées sont autorisées à utiliser cet appareil. La plupart des dégâts sont causés par un usage non professionnel de l'appareil.
- Les LEDs et l'usure mécanique ne tombent pas sous la garantie.

## 4. Caractéristiques

- caméra à LEDs IR pour une vision nocturne
- transmission audio-vidéo à 2 voies
- écran couleur LCD "7"
- il est possible de déverrouiller la porte par le moniteur avec la gâche de porte électrique optionnelle : HAA272 (non incl.)
- gâche de porte électrique optionnelle (12 V / 1 A) : HAA272 (non incl.).

## 5. Description

Se référer aux figures en page 2 de ce mode d'emploi.

**Figure A - moniteur**

<b>1</b>	afficheur	<b>7</b>	bouton d'ouverture de la gâche
<b>2</b>	bouton menu	<b>8</b>	bouton moniteur/d'appel
<b>3</b>	bouton fléché vers le bas	<b>9</b>	microphone
<b>4</b>	bouton fléché vers le haut	<b>10</b>	indicateur de sourdine
<b>5</b>	sélecteur de sonnerie	<b>11</b>	réglage du volume d'appel
<b>6</b>	bouton de sourdine	<b>12</b>	entrée d'alimentation

**Figure B - Caméra extérieure**

<b>1</b>	haut-parleur
<b>2</b>	LED à infrarouge
<b>3</b>	caméra
<b>4</b>	bouton d'appel
<b>5</b>	microphone

## 6. Installation

### 6.1 Moniteur

Voir fig. C à la page 3.

Diagramme de connexion : voir fig. E à la page 4.

1. Sélectionner un emplacement de montage approprié (selon l'hauteur d'utilisateur, emplacement de la caméra extérieure...).
2. Utiliser le support comme gabarit pour forer les trous de montage.
3. Fixer le support au mur avec les chevilles et vis livrées.
4. Raccorder les fils aux connecteurs situés sur le panneau arrière (voir diagramme de connexion).
5. Raccorder l'adaptateur réseau au dos du moniteur.
6. Fixer le moniteur au support de montage.
7. Connecter également le câble du moniteur à la caméra extérieure. Si nécessaire, forer un trou pour fixer le câble.

### Remarque : Volume d'appel

Si nécessaire, il est possible d'ajuster le volume d'appel. Le potentiomètre pour régler le volume d'appel, se situe sur le panneau arrière. Connecter le moniteur à la caméra extérieure, pour tester le volume.



## 6.2 Caméra extérieure

Voir fig. D à la page 3.

Diagramme de connexion : voir fig. F à la page 4.

1. Sélectionner un emplacement de montage approprié.
2. Utiliser le support comme gabarit pour forer les trous de montage.
3. Connecter les fils au moniteur et la gâche électrique (voir diagramme de connexion).
4. Fixer le support avec les chevilles et vis livrées (voir fig.).

## 7. Emploi

- Lorsqu'un visiteur appuie sur la touche d'appel se trouvant sur la caméra extérieure, la sonnerie retentit et le moniteur affiche l'image du visiteur.
- Appuyer sur  pour parler au visiteur.
- Appuyer sur  pour ouvrir la porte.
- Après la conversation, appuyer à nouveau sur . L'afficheur s'éteint automatiquement.





## 8. Réglages sur le moniteur

### 8.1 Réglages du menu

Sur le menu du moniteur, il est possible de changer les réglages suivants :





- Luminosité : réglage de la luminosité de l'image.
- Contraste : réglage du contraste de l'image.
- Saturation : réglage de la saturation de l'image.
- Audio : réglage du volume sur le moniteur.  
Utiliser le potentiomètre sur le panneau arrière du moniteur, pour ajuster le volume d'appel.

#### Utiliser le menu

- Appuyer sur sonnette de porte se trouvant sur la caméra extérieure.
- Sur le moniteur, appuyer sur  pour accéder au menu;
- Appuyer sur  pour sélectionner le réglage à modifier.
- Appuyer sur  ou  pour modifier le réglage.
- Le menu disparaît automatiquement de l'afficheur après quelques secondes.



#### Réinitialisation

Pour restaurer tous les réglages :





- Sur le moniteur, appuyer sur  pour accéder au menu.
- Appuyer sur  pour sélectionner l'option Reset (réinitialisation).
- Appuyer sur  ou  pour réinitialiser l'appareil.

#### Quitter le menu

Le menu disparaît automatiquement de l'afficheur après quelques secondes. Il est également possible de quitter le menu manuellement.

- Appuyer sur  pour sélectionner l'option Exit.
- Appuyer sur  ou  pour quitter le menu.

## 8.2 Réglages de boutons

<b>Sonnerie</b>	<p>Le moniteur comporte plusieurs sonneries.</p> <p>Appuyer sur  pour naviguer dans les sonneries et pour régler une autre sonnerie.</p>
<b>Sourdine</b>	<ul style="list-style-type: none"> <li>Presser sur  pour mettre la sonnerie en sourdine.</li> <li>La LED  sur l'appareil clignote lorsque la fonction sourdine est activée.</li> <li>Lorsque quelqu'un sonne à la porte, l'afficheur s'allume mais aucune sonnerie ne retentit.</li> <li>Pour annuler la mise en sourdine, appuyer à nouveau sur .</li> </ul>

## 9. Nettoyage et entretien

- Les câbles d'alimentation électriques ne peuvent pas être endommagés. Confier l'entretien à un technicien qualifié.
- Il n'y a aucune pièce réparable par l'utilisateur.
- Essuyer régulièrement l'appareil avec un chiffon sec non pelucheux. Éviter l'usage d'alcool et de solvants.

## 10. Spécifications techniques

câble téléphonique	câble téléphonique à 4 conducteurs (10 m incl.)
alimentation	15 VCC / 1 A (incl.)
température de service	de -10 °C à +50 °C
moniteur	consommation de courant : < 500 mA type: écran couleur LCD 7" pixels : 480 x 234 réglages : luminosité, contraste, saturation, volume, allumer/éteindre la caméra, déverrouiller la porte
caméra	type: sténopé angle de vue: 50° LEDs IR : 5 indice IP : IP22
fonction de déverrouillage de porte	tension de sortie : 12 Vcc charge maximale : 1 kohm
dimensions	moniteur : 216 x 148 x 25 mm caméra : 73 x 123 x 44 mm
poids	moniteur : ± 460 g caméra : ± 240 g

**N'employer cet appareil qu'avec des accessoires d'origine. La SA Velleman ne peut, dans la mesure conforme au droit applicable être tenue responsable des dommages ou lésions (directs ou indirects) pouvant résulter de l'utilisation de cet appareil.**

**Pour plus d'information concernant cet article et la dernière version de ce mode d'emploi, visiter notre site web [www.perel.eu](http://www.perel.eu).**

**Les spécifications et le contenu de ce mode d'emploi peuvent être modifiés sans avis préalable.**

### © DROITS D'AUTEUR

**SA Velleman est l'ayant droit des droits d'auteur pour ce mode d'emploi. Tous droits mondiaux réservés.** Toute reproduction, traduction, copie ou diffusion, intégrale ou partielle, du contenu de ce mode d'emploi par quelque procédé ou sur tout support électronique que ce soit est interdite sans l'accord préalable écrit de l'ayant droit.

# MANUAL DEL USUARIO

## 1. Introducción

### A los ciudadanos de la Unión Europea

#### Importantes informaciones sobre el medio ambiente concerniente a este producto



Este símbolo en este aparato o el embalaje indica que, si tira las muestras inservibles, podrían dañar el medio ambiente. No tire este aparato (ni las pilas, si las hubiera) en la basura doméstica; debe ir a una empresa especializada en reciclaje. Devuelva este aparato a su distribuidor o a la unidad de reciclaje local. Respete las leyes locales en relación con el medio ambiente.

#### Si tiene dudas, contacte con las autoridades locales para residuos.

¡Gracias por elegir Perel! Lea atentamente las instrucciones del manual antes de usar el aparato. Si el aparato ha sufrido algún daño en el transporte no lo instale y póngase en contacto con su distribuidor.

#### incluye



## 2. Instrucciones de seguridad

	<b>NO</b> desmonte ni abra la tapa bajo ninguna circunstancia. Puede sufrir una peligrosa descarga eléctrica al tocar un cable conectado a la red eléctrica.
	Desconecte siempre el aparato de la red eléctrica si no va a usarlo durante un largo período de tiempo y antes de su limpieza o mantenimiento. Tire siempre del enchufe para desconectar el cable de red, nunca del propio cable.
	El usuario no habrá de efectuar el mantenimiento de ninguna pieza. Contacte con su distribuidor si necesita piezas de recambio.
	La instalación y el mantenimiento deben ser realizados por personal especializado.
	No utilice el aparato si la caja o los cables están dañados. No utilice este aparato si la caja o el cable están dañados. La reparación debe ser realizada por personal especializado.

- No aplaste el cable de alimentación y protéjalo contra posibles daños. Si es necesario, pida a su distribuidor reemplazar el cable de alimentación.
- Asegúrese de que la tensión de red no sea mayor que la tensión indicada en las especificaciones.

## 3. Normas generales

Véase la **Garantía de servicio y calidad Velleman®** al final de este manual del usuario.

	No agite el aparato. Evite usar excesiva fuerza durante el manejo y la instalación.
--	---

- Por razones de seguridad, las modificaciones no autorizadas del aparato están prohibidas. Los daños causados por modificaciones no autorizadas, no están cubiertos por la garantía.
- Los daños causados por descuido de las instrucciones de seguridad de este manual invalidarán su garantía y su distribuidor no será responsable de ningún daño u otros problemas resultantes.

- No conecte el aparato si ha estado expuesto a grandes cambios de temperatura. Espere hasta que el aparato llegue a la temperatura ambiente.
- Familiarícese con el funcionamiento del aparato antes de utilizarlo. Sólo personas cualificadas pueden manejar este aparato. La mayoría de los daños son causados por un uso inadecuado.
- El desgaste mecánico y los LEDs no están cubiertos por la garantía.

## 4. Características

- cámara con LEDs IR para visión nocturna
- videoportero con audio de 2 vías
- pantalla LCD a color de 7"
- es posible desbloquear la puerta por el monitor con abrepuertas eléctrico opcional: HAA272
- abrepuertas eléctrico (12 V / 1 A): HAA272 (no incl.).

## 5. Descripción

Véase las figuras en la página 2 de este manual del usuario.

### Imagen A - monitor

<b>1</b>	pantalla	<b>7</b>	botón abrepuertas
<b>2</b>	botón del menú	<b>8</b>	botón monitor/videoportero
<b>3</b>	tecla de dirección abajo (DOWN)	<b>9</b>	micrófono
<b>4</b>	tecla de dirección arriba (UP)	<b>10</b>	indicador de silencio (mute)
<b>5</b>	selector de tono de llamada	<b>11</b>	ajuste del volumen del videoportero
<b>6</b>	botón de silencio (mute)	<b>12</b>	entrada de alimentación

### Imagen B - cámara para uso en exteriores

<b>1</b>	altavoz
<b>2</b>	LED IR
<b>3</b>	cámara
<b>4</b>	botón de llamada
<b>5</b>	micrófono

## 6. Instalación

### 6.1 Monitor

Véase imagen C en la página 3.

Esquema de conexión: Véase imagen E en la página 4.

1. Seleccione un lugar de montaje adecuado (depende de la altura del usuario, el lugar de montaje de la cámara, etc.)
2. Utilice el soporte como plantilla y taladre los agujeros.
3. Fije el soporte con los tacos y los tornillos incluidos.
4. Conecte los hilos a los conectores de la parte trasera (véase esquema de conexión).
5. Conecte el adaptador de red a la parte trasera del monitor.
6. Fije el monitor al soporte.
7. Conecte el cable del monitor a la cámara para uso en exteriores. Si fuera necesario, taladre un agujero para mantener el cable sujeto.

### Observación: Volumen del videoportero

Si fuera necesario, es posible ajustar el volumen del videoportero. El potenciómetro para ajustar el volumen del videoportero está en la parte trasera. Para probar el volumen, conecte el monitor a la cámara para uso en exteriores.

### 6.2 Cámara para uso en exteriores



Véase imagen D en la página 3.

Esquema de conexión: Véase imagen F en la página 4.

1. Seleccione un lugar de montaje adecuado.
2. Utilice el soporte de la cámara como plantilla y taladre los agujeros.

3. Conecte los hilos al monitor y el abrepuertas eléctrico (véase esquema de conexión).
4. Fije el soporte con los tacos y los tornillos incluidos como se indica en el dibujo.

## 7. Funcionamiento

- En cuanto un visitante pulse el botón de llamada, la unidad interior emitirá una señal acústica y la pantalla se activará.
- Pulse  para hablar con el visitante.
- Pulse  para abrir la puerta.
- Después de haber terminado la conversación, vuelva a pulsar . La pantalla se desactiva automáticamente.





## 8. Ajustes del monitor

### 8.1 Ajustes del menú

En el menú del monitor, puede cambiar lo siguiente:





- Brightness: ajustar el brillo de la imagen.
- Contrast: ajustar el contraste de la imagen.
- Saturation: ajustar la saturación de la imagen.
- Audio: ajustar el volumen del monitor.  
Para ajustar el volumen del videoportero: utilice el potenciómetro de la parte trasera del monitor.

#### Utilizar el menú

- Para activar el monitor, pulse el timbre de la cámara para uso en exteriores.
- En el monitor, pulse  para entrar en el menú.
- Pulse  para seleccionar el ajuste deseado.
- Pulse  o  para cambiar el ajuste.
- El menú desaparece automáticamente después de unos segundos.

#### Reinicialización



Restablecer los ajustes de fábrica:

- En el monitor, pulse  para entrar en el menú.
- Pulse  para seleccionar « Reset » (reinicializar).
- Pulse  o  para reinicializar el aparato.

#### Exit

El menú desaparece automáticamente después de unos segundos.

También, es posible salir del menú de manera manual:

- Pulse  para seleccionar « Exit » (salir).
- Pulse  o  para salir del menú.



### 8.2 Configuración de los botones

#### Tono de llamada

El aparato está equipado con varios tonos de llamado.

Pulse  para desplazarse y seleccionar otro tono de llamada.

**Silenciar (Mute)**

- Pulse  para silenciar el timbre.
- El LED  parpadeará mientras esté activada esta función.
- Si alguien toca el timbre, la pantalla se activa sin tono de llamada.
- Vuelva a pulsar  para desactivar la función « mute ».

**9. Limpieza y mantenimiento**

- No dañe los cables de alimentación. El mantenimiento debe ser realizado por un técnico cualificado.
- El usuario no habrá de efectuar el mantenimiento de ninguna pieza.
- Limpie el aparato regularmente con un paño húmedo sin pelusas. No utilice alcohol ni disolventes.

**10. Especificaciones**

cable telefónico	cable telefónico de 4 hilos (10 m incl.)
alimentación	15 VDC / 1 A (incl.)
temperatura de funcionamiento	de -10 °C a +50 °C
monitor	consumo de corriente: < 500 mA tipo: pantalla LCD de 7" píxeles: 480 x 234 ajustes: brillo, contraste, saturación, volumen, activar/desactivar la cámara, desbloquear la puerta
cámara	tipo: pinhole ángulo de visión: 50° LEDs IR: 5 grado de protección IP: IP22
función abrepuertas	tensión de salida: 12 VDC carga máx.: 1 kohm
dimensiones	monitor: 216 x 148 x 25 mm cámara: 73 x 123 x 44 mm
peso	monitor: ± 460 g cámara: ± 240 g

**Utilice este aparato sólo con los accesorios originales. Velleman NV no será responsable de daños ni lesiones causados por un uso (indebido) de este aparato.**

**Para más información sobre este producto y la versión más reciente de este manual del usuario, visite nuestra página [www.perel.eu](http://www.perel.eu).**

**Se pueden modificar las especificaciones y el contenido de este manual sin previo aviso.**

**© DERECHOS DE AUTOR**

**Velleman NV dispone de los derechos de autor para este manual del usuario. Todos los derechos mundiales reservados.** Está estrictamente prohibido reproducir, traducir, copiar, editar y guardar este manual del usuario o partes de ello sin previo permiso escrito del derecho habiente.

# BEDIENUNGSANLEITUNG

## 1. Einführung

An alle Einwohner der Europäischen Union

**Wichtige Umweltinformationen über dieses Produkt**



Dieses Symbol auf dem Produkt oder der Verpackung zeigt an, dass die Entsorgung dieses Produktes nach seinem Lebenszyklus der Umwelt Schaden zufügen kann. Entsorgen Sie die Einheit (oder verwendeten Batterien) nicht als unsortiertes Hausmüll; die Einheit oder verwendeten Batterien müssen von einer spezialisierten Firma zwecks Recycling entsorgt werden. Diese Einheit muss an den Händler oder ein örtliches Recycling-Unternehmen retourniert werden. Respektieren Sie die örtlichen Umweltvorschriften.

**Falls Zweifel bestehen, wenden Sie sich für Entsorgungsrichtlinien an Ihre örtliche Behörde.**

An alle Einwohner der Europäischen Union Lesen Sie diese Bedienungsanleitung vor Inbetriebnahme sorgfältig durch. Überprüfen Sie, ob Transportschäden vorliegen. Sollte dies der Fall sein, verwenden Sie das Gerät nicht und wenden Sie sich an Ihren Händler.

### Lieferumfang

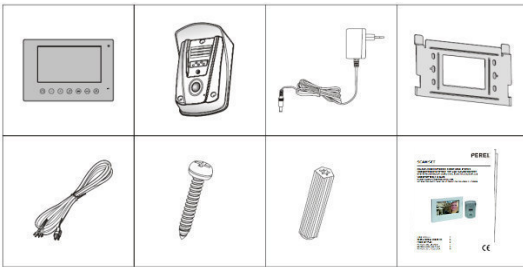

## 2. Sicherheitshinweise

	<b>KEINESFALLS.</b> Das Berühren von unter Spannung stehenden Leitungen könnte zu lebensgefährlichen elektrischen Schlägen führen.
	Trennen Sie das Gerät bei Nichtbenutzung und vor jeder Reinigung vom Netz. Fassen Sie dazu den Netzstecker an der Grifffläche an und ziehen Sie nie an der Netzleitung.
	Es gibt keine zu wartenden Teile. Bestellen Sie eventuelle Ersatzteile bei Ihrem Fachhändler.
	Lassen Sie das Gerät von einem Fachmann installieren und warten.
	Verwenden Sie das Gerät nicht wenn das Gehäuse oder das Kabel beschädigt ist. Lassen Sie dieses Gerät von einem Fachmann reparieren.

- Achten Sie darauf, dass die Netzleitung nicht gequetscht werden kann. Bei Beschädigungen soll eine Fachkraft das Kabel ersetzen.
- Vergewissern Sie sich, dass die anzuschließende Netzspannung nicht höher ist als die Netzspannung beschrieben in dieser Bedienungsanleitung.

## 3. Allgemeine Richtlinien

Siehe **Velleman® Service- und Qualitätsgarantie** am Ende dieser Bedienungsanleitung.

	Vermeiden Sie Erschütterungen. Wenden Sie bei der Bedienung keine Gewalt an.
--	--

- Eigenmächtige Veränderungen sind aus Sicherheitsgründen verboten. Bei Schäden verursacht durch

eigenmächtige Änderungen erlischt der Garantieanspruch.

- Bei Schäden, die durch Nichtbeachtung der Bedienungsanleitung verursacht werden, erlischt der Garantieanspruch. Für daraus resultierende Folgeschäden übernimmt der Hersteller keine Haftung.
- Das Gerät bei Temperaturschwankungen nicht sofort einschalten. Schützen Sie das Gerät vor Beschädigung, indem Sie es ausgeschaltet lassen bis es die Zimmertemperatur erreicht hat.
- Nehmen Sie das Gerät erst in Betrieb, nachdem Sie sich mit seinen Funktionen vertraut gemacht haben. Lassen Sie das Gerät nicht von Personen bedienen, die sich nicht mit dem Gerät auskennen. Meist ist die Beschädigung des Gerätes das Ergebnis von unfachmännischer Bedienung.
- Die LEDs und mechanische Abnutzung fallen nicht unter die Garantie.

#### **4. Eigenschaften**

- Kamera mit IR-LEDs für Nachtsicht
- Gegensprechanlage mit 2-Wege-Audioübertragung
- 7" LCD-Farbdisplay
- die Tür kann über Monitor mit optionalem elektrischem Türöffner entriegelt werden: HAA272
- elektronisches Türschloss (12 V / 1 A): HAA272 (nicht mitgeliefert).

#### **5. Beschreibung**

Siehe Abbildungen, Seite 2 dieser Bedienungsanleitung.

##### **Abbildung A - Monitor**

<b>1</b>	Display	<b>7</b>	Türöffner-Taste
<b>2</b>	Menü-Taste	<b>8</b>	Monitor/Sprechanlage-Taste
<b>3</b>	Cursor nach unten	<b>9</b>	Mikrofon
<b>4</b>	Cursor nach oben	<b>10</b>	Stummschaltanzeige
<b>5</b>	Rufton-Wahltaste	<b>11</b>	Lautstärkeregelung für die Inneneinheit
<b>6</b>	Stummschalttaste	<b>12</b>	Stromversorgungseingang

##### **Abbildung B - Außenkamera**

<b>1</b>	Lautsprecher
<b>2</b>	IR-LED
<b>3</b>	Kamera
<b>4</b>	Ruftaste
<b>5</b>	Mikrofon

#### **6. Installation**

##### **6.1 Monitor**

Siehe Abb. C, Seite 3.

Schaltplan: Siehe Abb. E, Seite 4.

1. Wählen Sie einen geeigneten Installationsort aus (abhängig von den vorhandenen Gegebenheiten: Höhe des Benutzers, Montageort der Außenkamera, usw.).
2. Verwenden Sie die Halterung als Schablone und bohren Sie die Löcher.
3. Befestigen Sie die Halterung mit den mitgelieferten Dübeln und Schrauben.
4. Verbinden Sie die Kabel mit den Anschlüssen auf der Rückseite (Siehe Schaltplan)
5. Verbinden Sie das Netzteil mit der Rückseite des Monitors.
6. Befestigen Sie den Monitor an der Halterung.
7. Verbinden Sie das Monitorkabel mit der Außenkamera. Wenn nötig, bohren Sie ein Loch, um das Kabel festzuhalten.

##### **Bemerkung: Lautstärke der Inneneinheit.**

Wenn nötig, können Sie die Lautstärke der Inneneinheit regeln. Das Potentiometer für die Regelung der Lautstärke der Inneneinheit befindet sich auf der Rückseite. Um die Lautstärke zu testen, verbinden Sie den Monitor mit der Außenkamera.



## 6.2 Außenkamera

Siehe Abbildung D, Seite 3.

Schaltplan: Siehe Abb. F, Seite 4.

1. Wählen Sie einen geeigneten Montageort aus.
2. Verwenden Sie die Halterung als Schablone und bohren Sie die Löcher.
3. Verbinden Sie die Kabel mit dem Monitor und den Türöffner (Siehe Schaltplan)
4. Befestigen Sie die Halterung mit den mitgelieferten Dübeln und Schrauben (siehe Abb.).

## 7. Betrieb

- Wenn ein Besucher die Ruftaste an der Außeneinheit drückt, so wird ein Rufton ausgegeben und der Bildschirm eingeschaltet.
- Drücken Sie die Taste , um mit dem Besucher zu sprechen.
- Drücken Sie , um die Tür zu öffnen.
- Haben Sie das Gespräch beendet, dann drücken Sie die Taste  wieder. Das Bild erlischt automatisch.





## 8. Einstellungen für den Monitor

### 8.1 Menü-Einstellungen

Im Menü können Sie folgende Änderungen vornehmen:





- Brightness: die Helligkeit einstellen.
- Contrast: den Kontrast einstellen.
- Saturation: die Sättigung einstellen.
- Audio: die Lautstärke des Monitors einstellen.  
Möchten Sie die Lautstärke an der Inneneinheit regeln, so verwenden Sie das Potentiometer auf der Rückseite des Monitors.

### Das Menü

- Um den Monitor einzuschalten, drücken Sie die Türklingel an der Außenkamera.
- Drücken Sie die Taste , am Monitor, um in das Menü zu gelangen.
- Drücken Sie die Taste , um die gewünschte Einstellung auszuwählen.
- Drücken Sie die Taste  oder , um die Einstellung zu ändern.
- Das Menü wird automatisch verlassen, wenn nach einigen Sekunden keine Taste gedrückt wird.

### Reset (Rücksetzung)



Das Gerät auf Werkseinstellungen zurücksetzen:

- Am Monitor, drücken Sie die Taste , um in das Menü zu gelangen.
- Drücken Sie die Taste  um « Reset » auszuwählen.
- Drücken Sie die Taste  oder , um das Gerät auf Werkseinstellungen zurückzusetzen.





### Exit (das Menü verlassen)

Das Menü wird automatisch verlassen, wenn nach einigen Sekunden keine Taste gedrückt wird.

Sie können das Menü auch manuell verlassen:

- Drücken Sie die Taste  um « Exit » auszuwählen.
- Drücken Sie auf  oder , um das Menü zu verlassen.

## 8.2 Einstellung der Tasten

<b>Ruftöne</b>	Das Monitor verfügt über verschiedenen Ruftöne. Drücken Sie die Taste  um durch die verschiedene Ruftöne zu scrollen und wählen Sie einen anderen Ton aus.
<b>Mute (Stummschalten)</b>	<ul style="list-style-type: none"> <li>• Drücken Sie die Taste , um den Rufton stummzuschalten.</li> <li>• Ist diese Funktion eingeschaltet, dann blinkt die LED .</li> <li>• Drückt ein Besucher die Ruftaste, dann wird der Bildschirm eingeschaltet aber wird kein Rufton ausgegeben.</li> <li>• Drücken Sie wieder die Taste , um diese Funktion auszuschalten.</li> </ul>

## 9. Reinigung und Wartung

- Sorgen Sie dafür, dass die Netzkabel nicht beschädigt sind. Lassen Sie das Gerät von einer Fachkraft installieren.
- Es gibt keine zu wartenden Teile.
- Verwenden Sie zur Reinigung ein feuchtes, fusselfreies Tuch. Verwenden Sie auf keinen Fall Alkohol oder irgendwelche Lösungsmittel.

## 10. Technische Daten

Telefonkabel	4-Draht-Telefonkabel (10 m mitgeliefert)
Netzteil	15 VDC / 1 A (mitgeliefert)
Betriebstemperatur	-10 °C bis +50 °C
Monitor	Stromverbrauch: < 500 mA Typ: 7" LCD-Bildschirm Pixel: 480 x 234 Wiedergabesteuerung: Helligkeit, Kontrast, Sättigung, Lautstärke, die Kamera ein-/ausschalten, Türöffner
Kamera	Typ: pinhole Blickwinkel: 50° IR-LEDs: 5 IP-Schutzart: IP22
Türöffner-Funktion	Ausgangsspannung: 12 VDC max. Belastung: 1 kohm
Abmessungen	Monitor: 216 x 148 x 25 mm Kamera: 73 x 123 x 44 mm
Gewicht	Monitor: ± 460 g Kamera: ± 240 g

**Verwenden Sie dieses Gerät nur mit originellen Zubehörteilen. Velleman NV übernimmt keine Haftung für Schaden oder Verletzungen bei (falscher) Anwendung dieses Gerätes.**

**Für mehr Informationen zu diesem Produkt und die neueste Version dieser Bedienungsanleitung, siehe [www.perel.eu](http://www.perel.eu).**

**Alle Änderungen ohne vorherige Ankündigung vorbehalten.**

### © URHEBERRECHT

**Velleman NV besitzt das Urheberrecht für diese Bedienungsanleitung. Alle weltweiten Rechte vorbehalten.** Ohne vorherige schriftliche Genehmigung des Urhebers ist es nicht gestattet, diese Bedienungsanleitung ganz oder in Teilen zu reproduzieren, zu kopieren, zu übersetzen, zu bearbeiten oder zu speichern.

# MANUAL DO UTILIZADOR

## 1. Introdução

Aos cidadãos da União Europeia

**Importantes informações sobre o meio ambiente no que respeita a este produto**



Este símbolo no aparelho ou na embalagem indica que, enquanto desperdícios, poderão causar danos no meio ambiente. Não deite o aparelho (nem as pilhas, se as houver) no lixo doméstico; dirija-se a uma empresa especializada em reciclagem. Devolva o aparelho ao seu distribuidor ou ao posto de reciclagem local. Respeite a legislação local relativa ao meio ambiente.

**Em caso de dúvidas, contacte com as autoridades locais para os resíduos.**

Agradecemos o facto de ter escolhido a Perel! Leia atentamente as instruções do manual antes de usar o aparelho. Caso o aparelho tenha sofrido algum dano durante o transporte não o instale e entre em contacto com o seu distribuidor.

**conteúdo da embalagem**



## 2. Instruções de segurança

	<b>NUNCA</b> desmonte ou abra a tampa do dispositivo em quaisquer circunstâncias. Tocar em cabos ligados à corrente pode provocar choques eléctricos mortais.
	Desligue sempre a ficha da tomada quando o aparelho não estiver a ser usado ou quando estiverem a decorrer quaisquer operações de manutenção. Segure sempre na ficha para o desligar o cabo da rede, nunca no próprio cabo.
	O utilizador não terá de fazer a manutenção das peças. Contacte o seu distribuidor caso necessite de peças de substituição.
	O dispositivo deve ser instalado/reparado por pessoal qualificado.
	Não utilizar o aparelho se verificar que o exterior ou os cabos estão danificados. Não tente proceder à reparação do aparelho. Contacte um distribuidor autorizado.

- Não danifique o cabo de alimentação e proteja-o contra possíveis danos causados por uma qualquer superfície afiada. Caso seja necessário, peça ao seu distribuidor para substituir o cabo de alimentação.
- Certifique-se que a tensão de rede não é superior à tensão indicada nas especificações.

## 3. Normas gerais

Consulte a **Garantia de serviço e qualidade Velleman®** na parte final deste manual do utilizador.

	Proteja o aparelho de quedas e má utilização. Evite usar força excessiva ao utilizar o aparelho.
--	--

- Por razões de segurança, estão proibidas quaisquer modificações do aparelho desde que não autorizadas. Os danos provocados por modificações não autorizadas, não estão cobertos pela

garantia.

- Danos causados pelo não cumprimento das normas de segurança referidas neste manual anulam a garantia e o seu distribuidor não será responsável por qualquer danos ou outros problemas daí resultantes.
- Não ligue o aparelho depois de exposto a variações de temperatura. Para evitar danos, espere que o aparelho atinge a temperatura ambiente.
- Familiarize-se com o funcionamento do aparelho antes de o utilizar. O aparelho só deve ser manuseado por pessoas qualificadas. Os danos que possam ocorrer serão provavelmente causados por uma utilização não profissional do aparelho.
- Os componentes mecânicos e os LEDs não estão cobertos pela garantia.

#### 4. Características

- câmara com LEDs IR para visão nocturna
- intercomunicador áudio em duas vias
- ecrã LCD 7" a cores
- a porta poderá ser aberta através do monitor através de fechadura electrónica opcional: HAA272
- fechadura electrónica (12 V / 1 A): HAA272 (não incl.).

#### 5. Descrição

Ver as figuras da página 2 deste manual do utilizador.

##### Figura A - monitor

<b>1</b>	ecrã	<b>7</b>	botão para destrancar porta
<b>2</b>	botão MENU	<b>8</b>	botão do monitor/intercomunicador
<b>3</b>	botão para baixo	<b>9</b>	microfone
<b>4</b>	botão para cima	<b>10</b>	indicador da opção sem som
<b>5</b>	selector de toque	<b>11</b>	controlo do volume do intercomunicador
<b>6</b>	botão de silêncio	<b>12</b>	alimentação

##### Figura B - Câmara Exterior

<b>1</b>	alto-falante
<b>2</b>	led infravermelho
<b>3</b>	camera
<b>4</b>	botão de chamada
<b>5</b>	microfone

#### 6. Instalação

##### 6.1 Ecrã

Ver figura C na página 3

Diagrama da cablage: ver figura E na página 4.

1. Escolha um local de instalação apropriado (dependendo da altura do utilizador, localização da câmara exterior...)
2. Faça os furos usando o suporte como molde.
3. Fixe o suporte usando as buchas e os parafusos incluídos.
4. Ligue os cabos nos conectores do painel traseiro conforme indicado no diagrama.
5. Ligue o adaptador no painel traseiro do monitor.
6. Fixe o monitor ao suporte.
7. Necessita também de ligar o cabo do monitor à câmara exterior. Caso seja necessário, faça um fora para a passagem deste cabo.

##### Nota: Volume do Intercomunicador

Pode regular o volume do intercomunicador se for necessário. O potenciómetro do volume do intercomunicador encontra-se no painel traseiro. Para testar o volume, necessita de ligar o monitor à câmara exterior.



## 6.2 Câmara Exterior

Ver figura D na página 3

Diagrama da cablagem: ver figura F na página 4.

1. Escolha um local de instalação apropriado.
2. Faça os furos usando o suporte como molde.
3. Ligue os cabos ao monitor e à fechadura eléctrica conforme indicado no diagrama.
4. Fixe o suporte como indicado na figura usando as buchas e os parafusos incluídos.

## 7. Utilização

- Quando uma visita pressiona o botão de chamada na câmara exterior, a campainha toca e o monitor é activado.
- Pressione  para falar com a visita.
- Pressione  para abrir a porta.
- Ao terminar de falar com a visita, pressione  novamente. O monitor é desligado automaticamente.





## 8. Definições do Monitor

### 8.1 Opções de Menu

No menu do monitor, pode alterar as seguintes definições:





- Brilho: ajusta o brilho da imagem.
- Contraste: ajusta o contraste da imagem.
- Saturação: ajusta a saturação da imagem.
- Áudio: permite ajustar o volume no monitor.  
Para ajustar o volume no intercomunicador, use o potenciômetro no painel traseiro do monitor.

#### Usar o menu

- Para ligar o monitor, pressione a campainha na câmara exterior.
- No monitor, pressione  para aceder ao menu.
- Pressione  para seleccionar a opção que pretende alterar.
- Pressione  ou  para alterar a opção.
- O menu desaparece automaticamente após alguns segundos.

#### Reinicializar



Apagar todas as definições:

- No menu, pressione  para aceder ao menu.
- Pressione  para seleccionar Limpar.
- Pressione  ou  para apagar as definições do dispositivo.





#### Exit

O menu desaparece automaticamente após alguns segundos.

Também pode sair do menu manualmente, da seguinte forma:

- Pressione  para seleccionar Sair.
- Pressione  ou  para sair do menu.

## 8.2 Funções

<b>Toque de campainha</b>	O monitor dispõe de vários toques de campainha. Pressione  para aceder aos vários toques e escolher outro toque.
<b>Sem som</b>	<ul style="list-style-type: none"> <li>• Pressione  para silenciar a campainha.</li> <li>• Quando a opção sem som está activa, o LED  do dispositivo acende.</li> <li>• Quando alguém toca à porta, o dispositivo dispara sem tocar a campainha.</li> <li>• Pressione  para cancelar a opção sem som.</li> </ul>

## 9. Limpeza e manutenção

- Não danifique os cabos de alimentação. Contacte um técnico especializado para instalar o aparelho.
- O utilizador não deverá fazer a manutenção das peças.
- Limpe o aparelho regularmente com um pano seco sem pêlos. Evite o uso de álcool ou dissolventes.

## 10. Especificações

cabo de telefone	cabo de telefone de 4 fios (10 m incluído)
alimentação	15 VDC / 1 A (incl.)
temperatura de funcionamento	de -10 °C a +50 °C
monitor	consumo de corrente: < 500 mA tipo: LCD 7" a cores píxeis: 480 x 234 comandos: brilho, contraste, saturação, volume, câmara ON/OFF, destrancar porta
camera	tipo: orifício ângulo de visão: 50° LEDs IR: 5 grau de protecção IP: IP22
função para destrancar portas	tensão de saída: 12 VDC carga máxima: 1 kohm
dimensões	monitor: 216 x 148 x 25 mm camera: 73 x 123 x 44 mm
peso	monitor: ± 460 g camera: ± 240 g

**Utilize este aparelho apenas com acessórios originais. A Velleman NV não será responsável por quaisquer danos ou lesões causados pelo uso (indevido) do aparelho.**

**Para mais informação sobre este produto e para aceder à versão mais recente deste manual do utilizador, visite a nossa página [www.perel.eu](http://www.perel.eu).**

**Podem alterar-se as especificações e o conteúdo deste manual sem aviso prévio.**

### © DIREITOS DE AUTOR

**A Velleman NV detém os direitos de autor deste manual do utilizador. Todos os direitos mundiais reservados.** É estritamente proibido reproduzir, traduzir, copiar, editar e gravar este manual do utilizador ou partes deste sem prévia autorização escrita por parte da detentora dos direitos.

**EN****Velleman® Service and Quality Warranty**

Since its foundation in 1972, Velleman® acquired extensive experience in the electronics world and currently distributes its products in over 85 countries. All our products fulfil strict quality requirements and legal stipulations in the EU. In order to ensure the quality, our products regularly go through an extra quality check, both by an internal quality department and by specialized external organisations. If, all precautionary measures notwithstanding, problems should occur, please make appeal to our warranty (see guarantee conditions).

**General Warranty Conditions Concerning Consumer Products (for EU):**

• All consumer products are subject to a 24-month warranty on production flaws and defective material as from the original date of purchase.  
• Velleman® can decide to replace an article with an equivalent article, or to refund the retail value totally or partially when the complaint is valid and a free repair or replacement of the article is impossible, or if the expenses are out of proportion. You will be delivered a replacing article or a refund at the value of 100% of the purchase price in case of a flaw occurred in the first year after the date of purchase and delivery, or a replacing article at 50% of the purchase price or a refund at the value of 50% of the retail value in case of a flaw occurred in the second year after the date of purchase and delivery.

**• Not covered by warranty:**

- all direct or indirect damage caused after delivery to the article (e.g. by oxidation, shocks, falls, dust, dirt, humidity...), and by the article, as well as its contents (e.g. data loss) compensation for loss of profits;
- consumable goods, parts or accessories that are subject to an aging process during normal use, such as batteries (rechargeable, non-rechargeable, built-in or replaceable), lamps, rubber parts, drive belts... (unlimited list);
- flaws resulting from fire, water damage, lightning, accident, natural disaster, etc....;
- flaws caused deliberately, negligently or resulting from improper handling, negligent maintenance, abusive use or use contrary to the manufacturer's instructions;
- damage caused by a commercial, professional or collective use of the article (the warranty validity will be reduced to six (6) months when the article is used professionally);
- damage resulting from an inappropriate packing and shipping of the article;
- all damage caused by modification, repair or alteration performed by a third party without written permission by Velleman®;
- Articles to be repaired must be delivered to your Velleman® dealer, solidly packed (preferably in the original packaging), and be completed with the original receipt of purchase and a clear flow description.
- Hint: In order to save on cost and time, please reread the manual and check if the flaw is caused by obvious causes prior to presenting the article for repair. Note that returning a non-defective article can also involve handling costs.
- Repairs occurring after warranty expiration are subject to shipping costs.
- The above conditions are without prejudice to all commercial warranties.

**The above enumeration is subject to modification according to the article (see article's manual).**

**NL****Velleman® service- en kwaliteitsgarantie**

Velleman® heeft sinds zijn oprichting in 1972 een ruime ervaring opgebouwd in de elektronica-wereld en verdeelt op dit moment producten in meer dan 85 landen. Al onze producten beantwoorden aan strikte kwaliteits-eisen en aan de wettelijke bepalingen geldig in de EU. Om de kwaliteit te waarborgen, ondergaan onze producten op regelmatige tijdstippen een extra kwaliteitscontrole, zowel door onze eigen kwaliteitsafdeling als door externe gespecialiseerde organisaties. Mocht er ondanks deze voorzorgen toch een probleem optreden, dan kunt u steeds een beroep doen op onze waarborg (zie waarborgvoorwaarden).

**Algemene waarborgvoorwaarden consumentengeoederen (voor Europese Unie):**

- Op alle consumentengeoederen geldt een garantieperiode van 24 maanden op productie- en materiaalfouten en dit vanaf de oorspronkelijke aankoopdatum.
- Indien de klacht gegrond is en een gratis reparatie of vervanging van een artikel onmogelijk is of indien de kosten hiervoor buiten verhouding zijn, kan Velleman® beslissen het desbetreffende artikel te vervangen door een gelijkwaardig artikel of de aankoopsom van het artikel gedeeltelijk of volledig terug te betalen. In dat geval krijgt u een vervangend product of terugbetaling ter waarde van 100% van de aankoopsom bij ontdekking van een gebrek tot één jaar na aankoop en levering, of een vervangend product tegen 50% van de kostprijs of terugbetaling van 50 % bij ontdekking na één jaar tot 2 jaar.
- **Valt niet onder waarborg:**
  - alle rechtstreekse of onrechtstreekse schade na de levering veroorzaakt aan het toestel (bv. door oxidatie, schokken, val, stof, vuil, vocht...), en door het toestel, alsook zijn inhoud (bv. verlies van data), vergoeding voor eventuele winstderving.
  - verbruiksgevoeders, onderdelen of hulpstukken die onderhevig zijn aan veroudering door normaal gebruik zoals bv. batterijen (zowel oplaadbare als niet-oplaadbare, ingebouwd of vervangbaar), lampen, rubberen onderdelen, aandrijfrijmen... (onbeperkte lijst).
  - defecten ten gevolge van brand, waterschade, bliksem, ongevallen, natuurrampen, enz.
  - defecten veroorzaakt door opzet, nalatigheid of door een onoordeelkundige behandeling, slecht onderhoud of abnormaal gebruik of gebruik van het toestel strijdig met de voorschriften van de fabrikant.
  - schade ten gevolge van een commercieel, professioneel of collectief gebruik van het apparaat (bij professioneel gebruik wordt de garantieperiode herleid tot 6 maand).
  - schade veroorzaakt door onvoldoende bescherming bij transport van het apparaat.
  - alle schade door wijzigingen, reparaties of modificaties uitgevoerd door derden zonder toestemming van Velleman®.

- Toestellen dienen ter reparatie aangeboden te worden bij uw Velleman®-verdelers. Het toestel dient vergezeld te zijn van het oorspronkelijke aankoopbewijs. Zorg voor een degelijke verpakking (bij voorkeur de originele verpakking) en voeg een duidelijke foutomschrijving bij.
- Tip: alvorens het toestel voor reparatie aan te bieden, kijk nog eens na of er geen voor de hand liggende reden is waarom het toestel niet naar behoren werkt (zie handleiding). Op deze wijze kunt u kosten en tijd besparen. Denk eraan dat er ook voor niet-defecte toestellen een kost voor controle aangerekend kan worden.
- Bij reparaties buiten de waarborgperiode zullen transportkosten aangerekend worden.
- Elke commerciële garantie laat deze rechten onverminderd.

**Bovenaangeelde opsomming kan eventueel aangepast worden naargelang de aard van het product (zie handleiding van het betreffende product).**

**FR****Garantie de service et de qualité Velleman®**

Depuis 1972, Velleman® a gagné une vaste expérience dans le secteur de l'électronique et est actuellement distributeur dans plus de 85 pays. Tous nos produits répondent à des exigences de qualité rigoureuses et à des dispositions légales en vigueur dans l'UE. Afin de garantir la qualité, nous soumettons régulièrement nos produits à des contrôles de qualité supplémentaires, tant par notre propre service qualité que par un service qualité externe. Dans le cas improbable d'un défaut malgré toutes les précautions, il est possible d'invoquer notre garantie (voir les conditions de garantie).

**Conditions générales concernant la garantie sur les produits grand public (pour l'UE) :**

- tout produit grand public est garanti 24 mois contre tout vice de production ou de matériaux à dater du jour d'acquisition effective ;
- si la plainte est justifiée et que la réparation ou le remplacement d'un article est jugé impossible, ou lorsque les coûts s'avèrent disproportionnés, Velleman® s'autorise à remplacer ledit article par un article équivalent ou à rembourser la totalité ou une partie du prix d'achat. Le cas échéant, il vous sera consenti un article de remplacement ou le remboursement complet du prix d'achat lors d'un défaut dans un délai de 1 an après l'achat et la livraison, ou un article de remplacement moyennant 50% du prix d'achat ou le remboursement de 50% du prix d'achat lors d'un défaut après 1 à 2 ans.
- **sont par conséquent exclus :**
  - tout dommage direct ou indirect survenu à l'article après livraison (p.ex. dommage lié à l'oxydation, choc, chute, poussière, sable, impureté...) et provoqué par l'appareil, ainsi que son contenu (p.ex. perte de données) et une indemnisation éventuelle pour perte de revenus ;
  - toute pièce ou accessoire nécessitant un remplacement causé par un usage normal comme p.ex. piles (rechargeables comme non rechargeables, intégrées ou remplaçables), ampoules, pièces en caoutchouc, courroies... (liste illimitée) ;
  - tout dommage qui résulte d'un incendie, de la foudre, d'un accident, d'une catastrophe naturelle, etc. ;
  - out dommage provoqué par une négligence, volontaire ou non, une utilisation ou un entretien incorrect, ou une utilisation de l'appareil contraire aux prescriptions du fabricant ;
  - tout dommage à cause d'une utilisation commerciale, professionnelle ou collective de l'appareil (la période de garantie sera réduite à 6 mois lors d'une utilisation professionnelle) ;
  - tout dommage à l'appareil qui résulte d'une utilisation incorrecte ou différente que celle pour laquelle il a été initialement prévu comme décrit dans la notice ;
  - tout dommage engendré par un retour de l'appareil emballé dans un conditionnement non ou insuffisamment protégé.
- toute réparation ou modification effectuée par une tierce personne sans l'autorisation explicite de SA Velleman® ; - frais de transport de et vers Velleman® si l'appareil n'est plus couvré sous la garantie.
- toute réparation sera fournie par l'endroit de l'achat. L'appareil doit nécessairement être accompagné du bon d'achat d'origine et être dûment conditionné (de préférence dans l'emballage d'origine avec mention du défaut) ;
- tuyau : il est conseillé de consulter la notice et de contrôler câbles, piles, etc. avant de retourner l'appareil. Un appareil retourné jugé défectueux qui s'avère en bon état de marche pourra faire l'objet d'une note de frais à charge du consommateur ;
- une réparation effectuée en-dehors de la période de garantie fera l'objet de frais de transport ;
- toute garantie commerciale ne porte pas atteinte aux conditions susmentionnées.

**La liste susmentionnée peut être sujette à une complémentation selon le type de l'article et être mentionnée dans la notice d'emploi.**

**ES****Garantía de servicio y calidad Velleman®**

Desde su fundación en 1972 Velleman® ha adquirido una amplia experiencia como distribuidor en el sector de la electrónica en más de 85 países. Todos nuestros productos responden a normas de calidad rigurosas y disposiciones legales vigentes en la UE. Para garantizar la calidad, sometemos nuestros productos regularmente a controles de calidad adicionales, tanto a través de nuestro propio servicio de calidad como de un servicio de calidad externo. En el caso improbable de que surgieran problemas a pesar de todas las precauciones, es posible recurrir a nuestra garantía (véase las condiciones de garantía).

**Condiciones generales referentes a la garantía sobre productos de venta al público (para la Unión Europea):**

- Todos los productos de venta al público tienen un período de garantía de 24 meses contra errores de producción o errores en materiales desde la adquisición original;
- Si la queja está fundada y si la reparación o sustitución de un artículo no es posible, o si los gastos son desproporcionados, Velleman® autoriza reemplazar el artículo por un artículo equivalente o reembolsar la totalidad o una parte del precio de compra. En este caso, usted recibirá un artículo de recambio o el reembolso

completo del precio de compra si encuentra algún fallo hasta un año después de la compra y entrega, o un artículo de recambio al 50% del precio de compra o el reembolso del 50% del precio de compra si encuentra un fallo después de 1 año y hasta los 2 años después de la compra y entrega.

### Por consiguiente, están excluidos entre otras cosas:

- todos los daños causados directa o indirectamente a propósito (p.ej. por oxidación, choques, caída...) y a su contenido (p.ej. pérdida de datos) después de la entrega y causados por el aparato, y cualquier indemnización por posible pérdida de ganancias;

- partes o accesorios, que estén expuestos al desgaste causado por un uso normal, como por ejemplo baterías (tanto recargables como no recargables, incorporadas o reemplazables), bombillas, partes de goma, etc. (lista ilimitada);

- defectos causados por un incendio, daños causados por el agua, rayos, accidentes, catástrofes naturales, etc.;

- defectos causados a conciencia, descuido o por malos tratos, un mantenimiento inapropiado o un uso anormal del aparato contrario a las instrucciones del fabricante;

- daños causados por un uso comercial, profesional o colectivo del aparato (el período de garantía se reducirá a 6 meses con uso profesional);

- daños causados por un uso incorrecto o un uso ajeno al que está previsto el producto inicialmente como está descrito en el manual del usuario;

- daños causados por una protección insuficiente al transportar el aparato.

- daños causados por reparaciones o modificaciones efectuadas por una tercera persona sin la autorización explícita de Vellemán®;

- se calcula gastos de transporte de a y Vellemán® si el aparato ya no está cubierto por la garantía.

\* Cualquier artículo que tenga que ser reparado tendrá que ser devuelto a su distribuidor Vellemán®. Devuelva el aparato con la factura de compra original y transportélo en un embalaje sólido (preferentemente el embalaje original). Incluya también una buena descripción del fallo;

\* Consejo: Lea el manual del usuario y controle los cables, las pilas, etc. antes de devolver el aparato. Si no se encuentra un defecto en el artículo los gastos podrán correr a cargo del cliente;

\* Los gastos de transporte correrán a cargo del cliente para una reparación efectuada fuera del período de garantía.

\* Cualquier gesto comercial no disminuye estos derechos.

### La lista previamente mencionada puede ser adaptada según el tipo de artículo (véase el manual del usuario del artículo en cuestión).

**DE**

### **Vellemán® Service- und Qualitätsgarantie**

Seit der Gründung in 1972 hat Vellemán® sehr viel Erfahrung als Verteiler in der Elektronikwelt in über 85 Ländern aufgebaut.

Alle Produkte entsprechen den strengen Qualitätsforderungen und gesetzlichen Anforderungen in der EU. Um die Qualität zu gewährleisten werden unsere Produkte regelmäßig einer zusätzlichen Qualitätskontrolle unterworfen, sowohl von unserer eigenen Qualitätsabteilung als auch von externen spezialisierten Organisationen. Sollten, trotz aller Vorsichtsmaßnahmen, Probleme auftreten, nehmen Sie bitte die Garantie in Anspruch (siehe Garantiebedingungen).

### **Allgemeine Garantiebedingungen in Bezug auf Konsumgüter (für die Europäische Union):**

• Alle Produkte haben für Material- oder Herstellungsfehler eine Garantieperiode von 24 Monaten ab Verkaufsdatum.

• Wenn die Klage berechtigt ist und falls eine kostenlose Reparatur oder ein Austausch des Gerätes unmöglich ist, oder wenn die Kosten dafür unverhältnismäßig sind, kann Vellemán® sich darüber entscheiden, dieses Produkt um ein gleiches Produkt zu ersetzen oder die Kaufsumme ganz oder teilweise zurückzahlen. In diesem Fall erhalten Sie ein Ersatzprodukt oder eine Rückzahlung im Werte von 100% der Kaufsumme im Falle eines Defektes bis zu 1 Jahr nach Kauf oder Lieferung, oder Sie bekommen ein Ersatzprodukt im Werte von 50% der Kaufsumme oder eine Rückzahlung im Werte von 50% im Falle eines Defektes im zweiten Jahr.

### **• Von der Garantie ausgeschlossen sind:**

- alle direkten oder indirekten Schäden, die nach Lieferung am Gerät und durch das Gerät verursacht werden (z.B. Oxidation, Stöße, Fall, Staub, Schmutz, Feuchtigkeit, ...), sowie auch der Inhalt (z.B. Datenverlust), Entschädigung für eventuellen Gewinnausfall.

- Verbrauchsgüter, Teile oder Zubehöriteile, die durch normalen Gebrauch dem Verschleiß ausgesetzt sind, wie z.B. Batterien (nicht nur aufladbare, sondern auch nicht aufladbare, eingebaute oder ersetzbare), Lampen, Gummiteile, Treibriemen, usw. (unbeschränkte Liste).

- Schäden verursacht durch Brandschaden, Wasserschaden, Blitz, Unfälle, Naturkatastrophen, usw.

- Schäden verursacht durch absichtliche, nachlässige oder unsachgemäße Anwendung, schlechte Wartung, zweckentfremdete Anwendung oder Nichtbeachtung von Benutzerhinweisen in der Bedienungsanleitung.

- Schäden infolge einer kommerziellen, professionellen oder kollektiven Anwendung des Gerätes (bei gewerblicher Anwendung wird die Garantieperiode auf 6 Monate zurückgeführt).

- Schäden verursacht durch eine unsachgemäße Verpackung und unsachgemäßen Transport des Gerätes.

- alle Schäden verursacht durch unautorisierte Änderungen, Reparaturen oder Modifikationen, die von einem Dritten ohne Erlaubnis von Vellemán® vorgenommen werden.

• Im Fall einer Reparatur, wenden Sie sich an Ihren Vellemán®-Verteiler. Legen Sie das Produkt ordnungsgemäß verpackt (vorzugsweise die Originalverpackung) und mit dem Original-Kaufbeleg vor. Fügen Sie eine deutliche Fehlerbeschreibung hinzu.

• Hinweis: Um Kosten und Zeit zu sparen, lesen Sie die Bedienungsanleitung nochmals und überprüfen Sie, ob es keinen auf de Hand legenden Grund gibt, ehe Sie das Gerät zur Reparatur zurückschicken. Stellt sich bei der Überprüfung des

Gerätes heraus, dass kein Geräteschaden vorliegt, könnte dem Kunden eine Untersuchungspauschale berechnet.

• Für Reparaturen nach Ablauf der Garantiefrist werden Transportkosten berechnet.

• Jede kommerzielle Garantie lässt diese Rechte unberührt.

### **Die oben stehende Aufzählung kann eventuell angepasst werden gemäß der Art des Produktes (siehe Bedienungsanleitung des Gerätes).**

**PT**

### **Garantia de serviço e de qualidade Vellemán®**

Desde a sua fundação em 1972 Vellemán® tem adquirido uma ampla experiência no sector da electrónica com uma distribuição em mais de 85 países.

Todos os nossos produtos respondem a exigências rigorosas e a disposições legais em vigor na UE. Para garantir a qualidade, submetemos regularmente os nossos produtos a controlos de qualidade suplementares, com o nosso próprio serviço qualidade como um serviço de qualidade externo. No caso improvável de um defeito mesmo com as nossas precauções, é possível invocar a nossa garantia. (ver as condições de garantia).

### **Condições gerais com respeito a garantia sobre os produtos grande público (para a UE):**

\* qualquer produto grande público é garantido 24 mês contra qualquer vício de produção ou materiais a partir da data de aquisição efectiva;

\* no caso da reclamação ser justificada e que a reparação ou substituição de um artigo é impossível, ou quando os custos são desproporcionados, Vellemán® autoriza-se a substituir o dito artigo por um artigo equivalente ou a devolver a totalidade ou parte do preço de compra. Em outro caso, será consentido um artigo de substituição ou devolução completa do preço de compra no caso de um defeito no prazo de 1 ano depois da data de compra e entrega, ou um artigo de substituição pagando o valor de 50% do preço de compra ou devolução de 50% do preço de compra para defeitos depois de 1 a 2 anos.

### **\* estão por consequência excluídos:**

- todos os danos directos ou indirectos depois da entrega do artigo (p.ex. danos ligados a oxidação, choques, quedas, poeiras, areias, impurezas...) e provocado pelo aparelho, como o seu conteúdo (p.ex. perda de dados) e uma indemnização eventual por perda de receitas;

- consumíveis, peças ou acessórios sujeitos a desgaste causado por um uso normal, como p.ex. pilhas (recarregáveis, não recarregáveis, incorporadas ou substituíveis), lâmpadas, peças em borracha correas... (lista ilimitada);

- todos os danos que resultem de um incêndio, raios, e um acidente, de uma catastrophe natural, etc.;

- danos provocados por negligencia, voluntária ou não, uma utilização ou manutenção incorrecta, ou uma utilização do aparelho contrária as prescrições do fabricante;

- todos os danos por causa de uma utilização comercial, profissional ou colectiva do aparelho ( o período de garantia será reduzido a 6 meses para uma utilização profissional);

- todos os danos no aparelho resultando de uma utilização incorrecta ou diferente daquela inicialmente prevista e descrita no manual de utilização;

- todos os danos depois de uma devolução não embalada ou mal protegida ao nível do acondicionamento.

- todas as reparações ou modificações efectuadas por terceiros sem a autorização de SA Vellemán®;

- despesas de transporte de e para Vellemán® se o aparelho não estiver coberto pela garantia.

\* qualquer reparação será fornecida pelo local de compra. O aparelho será obrigatoriamente acompanhado do talão ou factura de origem e bem acondicionado (de preferência dentro da embalagem de origem com indicação do defeito ou avária);

\* dica: aconselha-mos a consulta do manual e controlar cabos, pilhas, etc. antes de devolver o aparelho. Um aparelho devolvido que estiver em bom estado será cobrado despesas a cargo do consumidor;

\* uma reparação efectuada fora da garantia, será cobrado despesas de transporte;

\* qualquer garantia comercial não prevalece as condições aqui mencionadas.

### **A lista pode ser sujeita a um complemento conforme o tipo de artigo e estar mencionada no manual de utilização.**