

CAMTVI13

HD CCTV DOME CAMERA - OUTDOOR
HD CCTV DOME CAMERA - GEBRUIK BUITENSHUIS
CÂMERA DÔME HD CCTV - EXTÉRIEUR
CÂMARA HD CCTV DOMO - EXTERIORES
HD CCTV-DOME-KAMERA - AUßENBEREICH
KAMERA HD CCTV - ZEWNĘTRZNA - KOPULKOWA
CÂMARA HD CCTV - TIPO DOME - EXTERIOR



HD-TVI - VARIFOCAL - IR - 1080P

USER MANUAL	6
HANDLEIDING	13
MODE D'EMPLOI	20
MANUAL DEL USUARIO	27
BEDIENUNGSANLEITUNG	34
INSTRUKCJA OBSŁUGI	41
MANUAL DO UTILIZADOR	48





DAY / NIGHT	MODE	EXT	Use the external light sensor we added in the camera to detect the surrounding light condition and switch to color or B/W mode. If you're not satisfying with the mode switch time, you can go to D TO N / N TO D to manually adjust the sensitivity.
		COLOR	Always keep the day and night mode to day mode.
		B&W	Always keep the day and night mode to night mode.
	D TO N	AUTO	No function.
		1 ~ 63	Set the sensitivity for the day & night mode from day to night. The higher the value, the more sensitivity the mode is switched when the light condition is changed. Note: This function is not available when AUTO and COLOR is selected.
		N TO D	Set the sensitivity for the day & night mode from night to day. The higher the value, the more sensitivity the mode is switched when the light condition is changed. Note: This function is not available when AUTO and COLOR is selected.
DELAY TIME	1 ~ 60	Set the delay time in second after which the day and night switch is made. This is used for the environment where the light condition may change suddenly and usually last for a short time, for example, the entrance of a parking lot. It may cause the day & night mode switching constantly and damage the camera. With this function, the camera will delay the mode switch at night since the light change is temporary and unnecessary to pay attention.	
AWB	MODE	AUTO	Automatically adjust the white balance based on the surrounding environment.
		USER	Manually adjust the white balance parameters. Choose USER , and click ENTER to enter the USER MODE to modify R / G / B gain parameters.
		(PUSH)	It's used for the environment surrounded largely by a particular color, such as blue, causing color confusion. Aim the camera to a white place, and select (PUSH) to memory this white. Then, aim the camera to where it's supposed to face.
		HOLD	It's used to force the camera memorizing the current white balance setting and remain the same even when the environment is changed.
		8000K / 6000K / 4200K / 3200K	Switch to the suitable color temperature based on the current environment to get the right color. 8000K = Shade; 6000K = Cloud; 4200K = White fluorescent; 3200K = Halogen light bulb.
		R-G GAIN	Adjust the red-green value from 1 ~ 255.
		B-G GAIN	Adjust the blue-green value from 1 ~ 255
AE (automatic exposure)	MODE	ESC	Not available for this model.
		HOLD	Not available for this model.
		DC	Not available for this model.
	BRIGHT	0 ~ 255	Set the level of brightness to adjust the brightness of the image. The more the value, the brighter the image.
	SHUTTER	AUTO	Automatically adjust the shutter speed for exposure based on the current environment.

CAMTV113

AE (automatic exposure)		1/25 1/30 1/50 1/60 1/100 1/120 1/250 1/500 1/1000 1/3000 1/10000	Manually choose the shutter speed you need for exposure.
	FLICKER	OFF / 50HZ / 60HZ	Enable this function to fix the flicker situation.
	BLC	0 ~ 16	Adjust the image to compensate for an area that is overpowered by brightness because of excessive light. The image will be properly exposed for clearness. Note: This function is available only in the day mode.
	AGC	1 ~ 5	Set the level of Auto Gain Control to detect and enhance the image signals when the light condition is poor. The higher the value, the stronger the signals will be enhanced, and the more noise the image will get.
	LSC	ON / OFF	Enable or disable Lens Shading Correction to correct the phenomenon of vignetting when the focal length is short.
SPECIAL	PRIVACY ZONE	AREA SEL.	Select AREA1 or AREA2 to show a predefined area for masking. To move and change the area, please go to SX / EX / SY / EY.
		MASK PAT.	Select the color to mask: black / gray / white. Select OFF to disable area masking.
		SX	Extend / narrow the current area from the left side.
		EX	Extend / narrow the current area from the right side.
		SY	Extend / narrow the current area from the top.
	MOTION*	EY	Extend / narrow the current area from the bottom.
		MOTION	Enable (ON) / disable (OFF) motion detection.
		SENSITI.	Set the sensitivity to trigger motion detection. The higher the value, the more sensitive the camera to trigger motion detection.
		ALARM	Choose the way to show motion detection is triggered: TRACE to frame the area in red which motion trigger occurs on the screen, or ICON to simply show a running man icon for motion trigger occurrences.
	HLC	HOLD TIME	Set how long the alarm lasts in second from 1 to 10.
		HLC	HLC (high light compensation) is used to suppress strong backlight for clearer images. A grey mask will be covered on the source of the strong light. Choose ON and click ↵ (ENTER) to select the areas for this function. The screen will be divided into 16 areas. Move to the area you want, and click ↵ (ENTER) to make X to O .
		MASK VALUE	Set the darkness of the mask. The more the value, the lighter the grey you'll get. The less the value, the darker the grey you'll get.
		THRESHOLD	Set the level of light source which enables masking. The more the value, the stronger the light source will trigger HLC; the less the value, the lighter the light source will trigger HLC.

CAMTVI13

EFFECT	COLOR GAIN	0 ~ 255	Set the level of color saturation. The more the value, the more saturated the color will be, but the more noise the image will get.
	COLOR HUE	0 ~ 71	Set the level of hue.
	SHARPNESS	0 ~ 255	Set the level of sharpness to enhance the clarity of image detail by adjusting the aperture and sharpening the edges. The more the value, the sharper the image will be.
	CONTRAST	0 ~ 255	Set the level of contrast. The more the value, the more the contrast level of the image will be.
	BRIGHT OFF.	-128 ~ 127	Set the level to compensate the brightness of the image if needed. The more the value, the brighter the image will be.
	MIRROR	OFF / ON	Enable to turn the images horizontally based on your installation situation when necessary.
	FLIP	OFF / ON	Enable to flip the image 180° when necessary.
SYSTEM	CAMERA ID	0 ~ 255	Set the camera ID.
	ID DISP.	OFF / ON	Enable or disable the display of the camera ID.
	NAME DISP.	OFF / ON	This function has no use.
	LANGUAGE	ENG / 中文	Select the language of the menu: English / Simplified Chinese.
	FACTORY INIT	OFF / ON	Enable to restore the camera parameters to factory default values. The camera image will flash once when the reset is done.
EXIT	SAVE & EXIT	--	Save all the changes you've made in each menu and exit.
	EXIT	--	Exit without saving.

USER MANUAL

1. Introduction

To all residents of the European Union

Important environmental information about this product



This symbol on the device or the package indicates that disposal of the device after its lifecycle could harm the environment. Do not dispose of the unit (or batteries) as unsorted municipal waste; it should be taken to a specialized company for recycling. This device should be returned to your distributor or to a local recycling service. Respect the local environmental rules.

If in doubt, contact your local waste disposal authorities.

Thank you for choosing Velleman! Please read the manual thoroughly before bringing this device into service. If the device was damaged in transit, do not install or use it and contact your dealer.

2. Safety Instructions



- Keep this device away from children and unauthorized users.
- This appliance is not intended for use by persons (including children) with reduced physical, sensory or mental capabilities, or lack of experience and knowledge, unless they have been given supervision or instruction concerning use of the appliance by a person responsible for their safety. Children shall be supervised to ensure that they do not play with the appliance.
- Do not disassemble or open the cover. There are no user-serviceable parts inside the device. Refer to an authorized dealer for service and/or spare parts.



- **Risk of electroshock** when opening the cover. Touching live wires can cause life-threatening electroshocks. Do not disassemble or open the housing yourself. Have the device repaired by qualified personnel.

3. General Guidelines

Refer to the **Velleman® Service and Quality Warranty** on the last pages of this manual.



- Keep this device away from dust and extreme temperatures.



- Protect this device from shocks and abuse. Avoid brute force when operating the device.

- Familiarise yourself with the functions of the device before actually using it.
- All modifications of the device are forbidden for safety reasons. Damage caused by user modifications to the device is not covered by the warranty.
- Only use the device for its intended purpose. Using the device in an unauthorised way will void the warranty.
- Damage caused by disregard of certain guidelines in this manual is not covered by the warranty and the dealer will not accept responsibility for any ensuing defects or problems.
- Due to constant product improvements, the actual product appearance might differ from the shown images.
- Product images are for illustrative purposes only.
- Do not use this product to violate privacy laws or perform other illegal activities.
- Do not switch the device on immediately after it has been exposed to changes in temperature. Protect the device against damage by leaving it switched off until it has reached room temperature.
- Keep this manual for future reference.

4. Features

- weatherproof
- with B/W night vision (IR LEDs)
- **1080P video signal**
- vandal-proof bracket

5. Installation

Refer to the illustration on page 2 of this manual.

1	lens
2	IR LEDs
3	light sensor
4	camera

5	fixation ring
6	mounting ring
a	power plug
b	video plug

6. Installation

- Disassemble the camera. You should have three parts: the mounting plate, the fixation ring and the camera.
- Choose a location for the camera, keeping following guidelines in mind:
 - do not install the camera in locations where extremely high or low temperatures or excessive vibrations may occur.
 - avoid mounting the camera near high electro-magnetic fields.
 - do not aim the camera at the sun or other extremely bright objects or reflections (e.g. metal doors).
- Use the mounting plate to determine the position of the mounting holes. Drill the holes.
- Fix the mounting plate on the ceiling or wall with the four screws. Place the camera on the mounting plate and slide the fixation ring over the camera. Tighten the locking screw slightly.

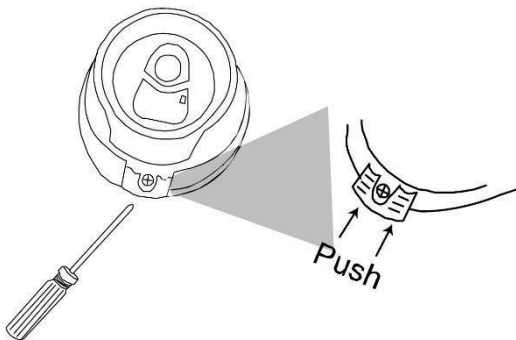

- Connect all wires. Set up the desired field of observation by adjusting the position of the camera in the fixation ring.
- Tighten the locking screw to fix the fixation ring.

7. Connection

1. Connect the power terminal of the camera to a 12 VDC regulated power supply.
2. Connect the video output of the camera to the video input of your DVR using a 75 Ω coaxial cable.







- Only use a regulated 12 VDC power adapter. Using any other type will damage this camera.
- Protect the connectors against moisture by applying some insulating tape over the connectors.

8. Focal Length and Focal Adjustment

1. On the DVR live view, click the camera's channel to display it in full screen.
2. Open the control panel by clicking the camera icon.



+ / -	zoom in/out max. zoom in/out	click to display the image at its largest/smallest
 / 	zoom in/out max. zoom in/out	click to zoom in/out
 / 	focus near/far	click to adjust the focal distance
	IR intensity	click and drag the slider from 0 to 5; the higher the value, the brighter the image

9. Camera Configuration

- On the DVR live view, right-click in the screen to display the DVR menu.
- Select **ADVANCED CONFIG > DCCS**.

ADVANCED CONFIG				
CAMERA DETECTION ALERT NETWORK DISPLAY RECORD DCCS NOTIFY	CH1	CH2	CH3	CH4
	OSD MENU		SETUP	
	DCCS MENU		SETUP	
	F.W.		E8	
	DEVICE		AVT SERIES	
	CONNECTION		OK	
EXIT				

- In **DCCS SETUP**, click the value to change from 1 to 100.

DCCS SETUP	
IR1 BRIGHTNESS USER	100

- Select **ADVANCED CONFIG > DCCS > OSD MENU**. Select the camera's channel and click **SETUP** to enter the camera's menu.

ADVANCED CONFIG				
CAMERA DETECTION ALERT NETWORK DISPLAY RECORD DCCS NOTIFY	CH1	CH2	CH3	CH4
	OSD MENU		SETUP	
	DCCS MENU		SETUP	
	F.W.		1015	
	DEVICE		AVTXXX	
	CONNECTION		OK	
EXIT				

5. Use the keys in the bottom right corner and modify the camera configuration as desired.



- This camera will only work with TVI-compatible DVRs (Velleman **DVRxTx** series). Velleman nv does not guarantee this camera will work with other types of DVRs and can therefore not be held responsible in this event.

10. Menu

Refer to the illustration on page 3 of this manual.

11. Cleaning and Maintenance

The camera does not need any particular maintenance. However, it is advisable to clean it occasionally to keep it looking like new.

12. Technical Specifications

IP rating	IP66
pick-up element	1/2.7" CMOS image sensor
number of pixels	1930 (H) x 1088 (V)
resolution	1080P
digital signal processor	Techpoint chip
min. illumination	0.1 lux / F1.6 - F2.8
IR LEDs	4x high-power LEDs
IR-cut filter	yes
max. IR projection distance	50 m
S/N ratio	> 48 dB (AGC off)
lens	f2.8 ~ 8 m / F1.6 ~ F2.8
lens angle	
horizontal	57°-104°
vertical	32°-56°
diagonal	65°-126°
BLC	yes
WDR	no
AGC	yes
white balance	automatic / user / push / 8000K / 6000K / 4200K / 3200K
video output	BNC connection - TVI signal
audio	no

CAMTVI13

audio I/O	no
power supply	12 VDC
current consumption	max. 1 A
operating temperature	-25 °C to 50 °C - RH max. 95 %
dimensions	136.6 x 148.8 x 103.3 mm
weight	560 g

Use this device with original accessories only. Velleman nv cannot be held responsible in the event of damage or injury resulting from (incorrect) use of this device. For more info concerning this product and the latest version of this manual, please visit our website www.velleman.eu. The information in this manual is subject to change without prior notice.

© COPYRIGHT NOTICE

The copyright to this manual is owned by Velleman nv. All worldwide rights reserved. No part of this manual may be copied, reproduced, translated or reduced to any electronic medium or otherwise without the prior written consent of the copyright holder.

HANDLEIDING

1. Inleiding

Aan alle ingezetenen van de Europese Unie

Belangrijke milieu-informatie betreffende dit product



Dit symbool op het toestel of de verpakking geeft aan dat, als het na zijn levenscyclus wordt weggeworpen, dit toestel schade kan toebrengen aan het milieu. Gooi dit toestel (en eventuele batterijen) niet bij het gewone huishoudelijke afval; het moet bij een gespecialiseerd bedrijf terechtkomen voor recyclage. U moet dit toestel naar uw verdeler of naar een lokaal recyclepunt brengen. Respecteer de plaatselijke milieuwetgeving.

Hebt u vragen, contacteer dan de plaatselijke autoriteiten betreffende de verwijdering.

Dank u voor uw aankoop! Lees deze handleiding grondig door voor u het toestel in gebruik neemt. Werd het toestel beschadigd tijdens het transport, installeer het dan niet en raadpleeg uw dealer.

2. Veiligheidsvoorschriften



- Houd dit toestel buiten het bereik van kinderen en onbevoegden.
- Dit toestel is niet geschikt voor gebruik door personen (kinderen inbegrepen) met verminderde fysieke, zintuiglijke of geestelijke capaciteiten of gebrek aan ervaring en kennis, tenzij zij onder toezicht staan of instructie hebben gekregen over het gebruik van het toestel van een persoon die verantwoordelijk is voor hun veiligheid. Houd toezicht op kinderen om te voorkomen dat ze met het toestel spelen.
- Demonteer of open dit toestel nooit. Er zijn geen onderdelen in het toestel die door de gebruiker gerepareerd kunnen worden. Contacteer uw verdeler voor eventuele reserveonderdelen.



- **Elektrocutiegevaar** bij het openen van de behuizing. Raak geen kabels aan die onder stroom staan om dodelijke elektrische schokken te vermijden. Open de behuizing niet zelf. Laat het onderhoud van het toestel over aan een vakman.

3. Algemene richtlijnen

Raadpleeg de **Velleman® service- en kwaliteitsgarantie** achteraan deze handleiding.



- Bescherm het toestel tegen stof en extreme temperaturen.



- Bescherm tegen schokken. Vermijd brute kracht tijdens de bediening van het toestel.

- Leer eerst de functies van het toestel kennen voor u het gaat gebruiken.
- Om veiligheidsredenen mag u geen wijzigingen aanbrengen aan het toestel. Schade door wijzigingen die de gebruiker heeft aangebracht aan het toestel valt niet onder de garantie.
- Gebruik het toestel enkel waarvoor het gemaakt is. De garantie vervalt automatisch bij ongeoorloofd gebruik.
- De garantie geldt niet voor schade door het negeren van bepaalde richtlijnen in deze handleiding en uw dealer zal de verantwoordelijkheid afwijzen voor defecten of problemen die hier rechtstreeks verband mee houden.
- We streven voortdurend naar verbetering van onze producten. Daarom kan dit product uiterlijk verschillen van de afbeeldingen.
- De afbeeldingen van het product zijn enkel ter illustratie.
- Installeer en gebruik dit toestel NIET voor illegale praktijken en respecteer ieders privacy.
- Schakel het toestel niet onmiddellijk in nadat het werd blootgesteld aan temperatuurschommelingen. Om beschadiging te vermijden, moet u wachten tot het toestel de kamertemperatuur heeft bereikt.
- Bewaar deze handleiding voor verdere raadpleging.

4. Eigenschappen

- weerbestendig
- met Z/W nachtzicht (IR-leds)
- **1080P-videosignaal**
- vandaalbestendige montagebeugel

5. Montage

Raadpleeg de afbeeldingen op pagina 2 van deze handleiding.

1	lens
2	IR-leds
3	lichtsensor
4	camera

5	bevestigingsring
6	montageplaat
a	voedingsstekker
b	videostekker

6. Montage

- Demonteer de camera. U zou de volgende onderdelen moeten hebben: de montageplaat, de bevestigingsring en de camera.
- Kies een geschikte montageplaats voor de camera en houd rekening met volgende punten:
 - Monteer de camera nooit op een plaats onderhevig aan extreme temperaturen en trillingen.
 - Monteer de camera nooit in de buurt van elektromagnetische velden.
 - Richt de camera niet naar de zon of naar een lichtweerkaatsend voorwerp (bv. een metalen deur).
- Gebruik de montageplaat om de positie van de montagegaten te bepalen. Boor de gaten.
- Bevestig de montageplaat aan het plafond of de muur met de 4 schroeven. Plaats de camera op de montageplaat en schuif de bevestigingsring over de camera. Draai de schroef lichtjes vast.

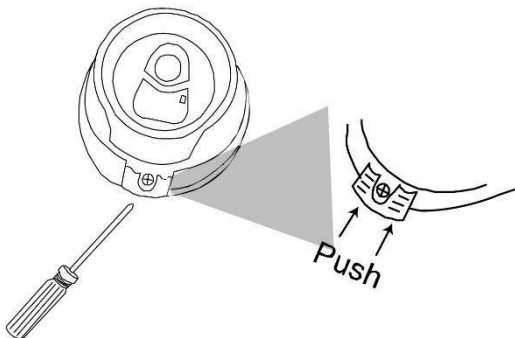

- Sluit alle kabels aan. Regel de positie van de camera om de bewakingszone te bepalen.
- Draai de schroef vast om de bevestigingsring te blokkeren.

7. Aansluiting

1. Sluit de voedingsaansluiting van de camera aan op een gereguleerde voedingsadapter van 12 VDC.
2. Sluit de video-uitgang van de camera aan op de video-ingang van uw DVR met een 75 Ω coaxiale kabel.



- Gebruik enkel een gereguleerde voedingsadapter van 12 VDC. Het gebruik van een ander type kan de camera beschadigen.
- Bescherm de aansluitingen tegen vochtigheid door wat isolatietape over de aansluitingen aan te brengen.

8. Brandpuntsafstand en beeldscherpte instellen

1. Op de DVR live-weergave, klik op het camerakanaal om het beeld weer te geven over het volledige scherm.
2. Open het controlepaneel door op het camerapictogram te klikken.



	vergroten/verkleinen max. vergroten/verkleinen	klik voor minimum/maximum beeldformaat
	vergroten/verkleinen max. vergroten/verkleinen	klik om te vergroten/verkleinen
	focus dichtbij/ver	klik om de brandpuntsafstand in te stellen
	IR-intensiteit	klik en sleep de schuifregelaar van 0 naar 5; hoe hoger de waarde, hoe helderder het beeld

9. Camera configureren

- Op de DVR live-weergave, klik met de rechtermuisknop om het DVR-menu weer te geven.
- Selecteer **ADVANCED CONFIG > DCCS**.

ADVANCED CONFIG				
CAMERA DETECTION ALERT NETWORK DISPLAY RECORD DCCS NOTIFY	CH1	CH2	CH3	CH4
	OSD MENU		SETUP	
	DCCS MENU		SETUP	
	F.W.		E8	
	DEVICE		AVT SERIES	
CONNECTION		OK		
EXIT				

- In **DCCS SETUP**, klik om de waarde te veranderen van 1 tot 100.

DCCS SETUP	
IR1 BRIGHTNESS USER	100

- Selecteer **ADVANCED CONFIG > DCCS > OSD MENU**. Selecteer het camerakanaal en klik op **SETUP** om het menu weer te geven.

ADVANCED CONFIG				
CAMERA DETECTION ALERT NETWORK DISPLAY RECORD DCCS NOTIFY	CH1	CH2	CH3	CH4
	OSD MENU		SETUP	
	DCCS MENU		SETUP	
	F.W.		1015	
	DEVICE		AVTXXX	
CONNECTION		OK		
EXIT				

5. Gebruik de knoppen rechtsonder om de cameraconfiguratie te veranderen.



- Deze camera werkt enkel met TVI-compatibele DVR's (Velleman **DVRxTx**-reeksen). Vellemannv biedt geen absolute zekerheid dat deze camera functioneert met een ander type DVR en kan hierdoor niet aansprakelijk worden gesteld in dit geval.

10. Menu

Raadpleeg de afbeeldingen op pagina 3 van deze handleiding.

11. Reiniging en onderhoud

De camera vereist geen bijzonder onderhoud. Het is echter aan te raden om het toestel regelmatig te reinigen om het er als nieuw te laten uitzien.

12. Technische specificaties

IP-norm	IP66
opneemelement	1/2.7" CMOS-beeldsensor
aantal pixels	1930 (H) x 1088 (V)
resolutie	1080P
digitale signaalprocessor	Techpoint chip
min. verlichting	0.1 lux / F1.6 - F2.8
IR-leds	4x hoogvermogenleds
IR-sperfilter	ja
max. IR-bereik	50 m
S/R-verhouding	> 48 dB (AGC uit)
lens	f2.8 ~ 8 m / F1.6 ~ F2.8
lenshoek	
horizontaal	57°-104°
verticaal	32°-56°
diagonaal	65°-126°
BLC	ja
WDR	neen
AGC	ja
witbalans	automatisch / gebruiker / push / 8000K / 6000K / 4200K
video-uitgang	BNC-aansluiting - TVI-signaal

CAMTVI13

geluid	neen
audio I/O	neen
voeding	12 VDC
stroomverbruik	max. 1 A
werktemperatuur	-25 °C tot 50 °C – RH max. 95 %
afmetingen	136.6 x 148.8 x 103.3 mm
gewicht	560 g

Gebruik dit toestel enkel met originele accessoires. Velleman nv is niet aansprakelijk voor schade of kwetsuren bij (verkeerd) gebruik van dit toestel. Voor meer informatie over dit product en de laatste versie van deze handleiding, zie www.velleman.eu. De informatie in deze handleiding kan te allen tijde worden gewijzigd zonder voorafgaande kennisgeving.

© AUTEURSRECHT

Velleman nv heeft het auteursrecht voor deze handleiding. Alle wereldwijde rechten voorbehouden. Het is niet toegestaan om deze handleiding of gedeelten ervan over te nemen, te kopiëren, te vertalen, te bewerken en op te slaan op een elektronisch medium zonder voorafgaande schriftelijke toestemming van de rechthebbende.

MODE D'EMPLOI

1. Introduction

Aux résidents de l'Union européenne

Informations environnementales importantes concernant ce produit



Ce symbole sur l'appareil ou l'emballage indique que l'élimination d'un appareil en fin de vie peut polluer l'environnement. Ne pas jeter un appareil électrique ou électronique (et des piles éventuelles) parmi les déchets municipaux non sujets au tri sélectif ; une déchetterie traitera l'appareil en question. Renvoyer l'appareil à votre fournisseur ou à un service de recyclage local. Il convient de respecter la réglementation locale relative à la protection de l'environnement.

En cas de questions, contacter les autorités locales pour élimination.

Nous vous remercions de votre achat ! Lire attentivement le présent mode d'emploi avant la mise en service de l'appareil. Si l'appareil a été endommagé pendant le transport, ne pas l'installer et consulter votre revendeur.

2. Consignes de sécurité



- Garder l'appareil hors de la portée des enfants et des personnes non autorisées.
- Cet appareil ne convient pas aux personnes (y compris enfants) qui possèdent des capacités physiques, sensorielles ou mentales réduites, ou manquent d'expérience et de connaissances, sauf si elles ont reçu une supervision ou des instructions concernant l'utilisation de l'appareil de la part d'une personne responsable de leur sécurité. Surveiller les enfants pour s'assurer qu'ils ne jouent pas avec l'appareil.
- NE JAMAIS désassembler ni ouvrir le boîtier. Il n'y a aucune pièce réparable par l'utilisateur dans l'appareil. Commander des pièces de rechange éventuelles chez votre revendeur.



- **Risque d'électrocution** lors de l'ouverture du boîtier. Toucher un câble sous tension peut causer des électrochocs mortels. Ne jamais démonter ni ouvrir le boîtier soi-même. La réparation de l'appareil doit être effectuée par un technicien qualifié.

3. Directives générales

Se référer à la **garantie de service et de qualité Velleman®** en fin de ce mode d'emploi.



- Protéger cet appareil contre la poussière et les températures extrêmes.



- Protéger l'appareil des chocs et de l'abus. Traiter l'appareil avec circonspection pendant l'opération.

- Se familiariser avec le fonctionnement de l'appareil avant de l'utiliser.
- Toute modification est interdite pour des raisons de sécurité. Les dommages occasionnés par des modifications par le client ne tombent pas sous la garantie.
- N'utiliser l'appareil qu'à sa fonction prévue. Un usage impropre annule d'office la garantie.
- La garantie ne se s'applique pas aux dommages survenus en négligeant certaines directives de ce mode d'emploi et votre revendeur déclinera toute responsabilité pour les problèmes et les défauts qui en résultent.
- Dans le souci d'une amélioration constante de nos produits, l'apparence du produit peut différer légèrement des images affichées.
- Les images des produits sont à titre indicatif seulement.
- Installer et utiliser la caméra en respectant la législation et la vie privée des tiers.
- Ne pas brancher immédiatement l'appareil après exposition à des variations de température. Afin d'éviter des dommages, attendre jusqu'à ce que l'appareil ait atteint la température ambiante.
- Garder ce mode d'emploi pour toute référence ultérieure.

4. Caractéristiques

- résistante aux intempéries
- avec vision nocturne N/B (LEDs IR)
- **signal vidéo de 1080P**
- support de caméra antivandalisme

5. Installation

Se référer aux illustrations en page 2 de ce mode d'emploi.

1	lentille
2	LEDs IR
3	capteur lumineux
4	caméra

5	anneau de fixation
6	plaque de montage
a	fiche d'alimentation
b	fiche vidéo

6. Installation

- Désassembler la caméra. Vous devriez avoir les pièces suivantes: la plaque de montage, l'anneau de fixation et la caméra.
- Choisir un endroit de montage approprié en tenant compte :
 - de ne jamais installer la caméra dans un endroit sujet à des températures extrêmes et à des vibrations ;
 - de ne jamais installer la caméra à proximité de champs électromagnétiques ;
 - de ne pas pointer la caméra sur un objet réfléchissant la lumière (p.ex. porte métallique).
- Utiliser la plaque de montage pour déterminer la position des trous de montage. Percer les trous.
- Fixer la plaque de montage au plafond ou mur avec les 4 vis. Placer la caméra sur la plaque de montage et glisser l'anneau de fixation sur la caméra. Serrer légèrement la vis de blocage.

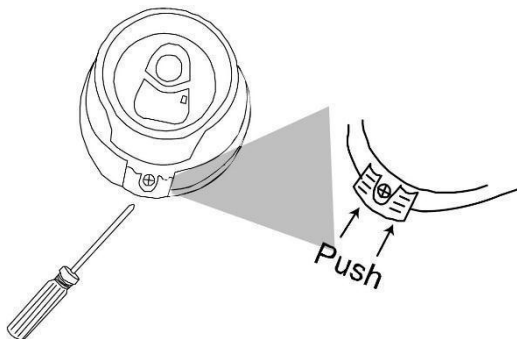

- Connecter les câbles. Régler la position de la caméra pour déterminer la zone de surveillance.
- Serrer la vis de blocage.

7. Connexion

1. Connecter la borne d'alimentation de la caméra à une alimentation régulée de 12 VCC.
2. Connecter la sortie vidéo de la caméra à l'entrée vidéo de votre DVR avec un câble coaxial de 75 Ω.







- Utiliser uniquement un adaptateur réseau régulé de 12 VCC. L'usage d'un autre type peut endommager la caméra.
- Protéger les connecteurs contre l'humidité en appliquant du ruban adhésif isolant sur les connecteurs.

8. Distance focale et mise au point

1. Sur l'affichage direct du DVR, cliquer sur le canal de la caméra pour un affichage en plein écran.
2. Ouvrir le panneau de contrôle en cliquant sur l'icône de la caméra.



+ / -	agrandir/réduire max. agrandir/réduire max	cliquer pour afficher l'image dans une taille plus grande/petite
 / 	mise au point proche/loin agrandir/réduire max.	cliquer pour agrandir/réduire
 / 	mise au point proche/loin	cliquer pour ajuster la distance focale
	intensité IR	cliquer et faire glisser le curseur de 0 à 5 ; plus la valeur est élevée, plus l'image est claire

9. Configurer la caméra

- Sur l'affichage direct du DVR, cliquer avec le bouton droit de la souris pour afficher le menu DVR.
- Sélectionner **ADVANCED CONFIG > DCCS**.

ADVANCED CONFIG				
CAMERA DETECTION ALERT NETWORK DISPLAY RECORD DCCS NOTIFY	CH1	CH2	CH3	CH4
	OSD MENU		SETUP	
	DCCS MENU		SETUP	
	F.W.		E8	
	DEVICE		AVT SERIES	
	CONNECTION		OK	
	EXIT			

- Dans **DCCS SETUP**, cliquer pour changer la valeur de 1 à 100.

DCCS SETUP	
IR1 BRIGHTNESS USER	100

- Sélectionner **ADVANCED CONFIG > DCCS > OSD MENU**. Sélectionner le canal de la caméra et cliquer sur **SETUP** pour accéder au menu de la caméra.

ADVANCED CONFIG				
CAMERA DETECTION ALERT NETWORK DISPLAY RECORD DCCS NOTIFY	CH1	CH2	CH3	CH4
	OSD MENU		SETUP	
	DCCS MENU		SETUP	
	F.W.		1015	
	DEVICE		AVTXXX	
	CONNECTION		OK	
	EXIT			

5. Utiliser les boutons en bas à droite pour modifier la configuration de la caméra.



- La caméra ne fonctionne qu'avec des DVR compatibles avec TVI (séries Velleman **DVRxTx**). La SA Velleman ne garantit pas que la caméra fonctionnera avec un autre type de DVR et ne peut être tenu responsable dans ce cas.

10. Menu

Se référer aux illustrations en page 3 de ce mode d'emploi.

11. Nettoyage et entretien

La caméra ne nécessite aucun maintien particulier. Toutefois, il est conseillé de le nettoyer régulièrement pour conserver l'aspect neuf.

12. Spécifications techniques

indice IP	IP66
élément d'enregistrement	capteur d'images CMOS de 1/2.7"
nombre de pixels	1930 (H) x 1088 (V)
résolution	1080P
processeur de signal numérique	Techpoint chip
éclairage min.	0.1 lux / F1.6 - F2.8
LED IR	4x LED haute puissance
filtre IR	oui
max. max.	50 m
rapport S/B	> 48 dB (AGC désactivé)
lentille	f2.8 ~ 8 m / F1.6 ~ F2.8
angle d'objectif	
horizontal	57°-104°
vertical	32°-56°
diagonal	65°-126°
BLC	oui
WDR	non
AGC	oui
balance des blancs	automatique / utilisateur / push / 8000K / 6000K / 4200K / 3200K
sortie vidéo	connexion BNC - signal TVI

CAMTVI13

audio	non
audio E/S	non
alimentation	12 VCC
consommation de courant	max. 1 A
température de service	de -25 °C à 50 °C – RH max. 95 %
dimensions	136.6 x 148.8 x 103.3 mm
poids	560 g

N'employer cet appareil qu'avec des accessoires d'origine. Velleman SA ne peut, dans la mesure conforme au droit applicable être tenue responsable des dommages ou lésions (directs ou indirects) pouvant résulter de l'utilisation de cet appareil. Pour plus d'informations concernant cet article et la dernière version de ce mode d'emploi, consulter notre site www.velleman.eu. Les spécifications et le contenu de ce mode d'emploi peuvent être modifiés sans notification préalable.

© DROITS D'AUTEUR

Velleman SA est l'ayant droit des droits d'auteur de ce mode d'emploi. Tous droits mondiaux réservés. Toute reproduction, traduction, copie ou diffusion, intégrale ou partielle, du contenu de ce mode d'emploi par quelque procédé ou sur tout support électronique que ce soit est interdite sans l'accord préalable écrit de l'ayant droit.

MANUAL DEL USUARIO

1. Introducción

A los ciudadanos de la Unión Europea

Importantes informaciones sobre el medio ambiente concerniente a este producto



Este símbolo en este aparato o el embalaje indica que, si tira las muestras inservibles, podrían dañar el medio ambiente. No tire este aparato (ni las pilas, si las hubiera) en la basura doméstica; debe ir a una empresa especializada en reciclaje. Devuelva este aparato a su distribuidor o a la unidad de reciclaje local. Respete las leyes locales en relación con el medio ambiente.

Si tiene dudas, contacte con las autoridades locales para residuos.

¡Gracias por elegir Velleman! Lea atentamente las instrucciones del manual antes de usar el aparato. Si ha sufrido algún daño en el transporte no lo instale y póngase en contacto con su distribuidor.

2. Instrucciones de seguridad





- Mantenga el aparato lejos del alcance de personas no capacitadas y niños.
- Este aparato no es apto para personas (niños incl.) con capacidades físicas, sensoriales o mentales reducidas ni personas con una falta de experiencia y conocimientos del producto, salvo si están bajo la vigilancia de una persona que pueda garantizar la seguridad. Para proteger a los niños de los peligros de los aparatos eléctricos, nunca los deje solos con el aparato sin supervisión.
- NUNCA desmonte ni abra la carcasa. El usuario no habrá de efectuar el mantenimiento de ninguna pieza. Contacte con su distribuidor si necesita piezas de recambio.



- **Riesgo de descargas eléctricas** al abrir la caja. Puede sufrir una peligrosa descarga eléctrica al tocar un cable conectado a la red eléctrica. No intente abrir ni reparar el aparato usted mismo. La reparación debe llevarla a cabo un técnico cualificado.

3. Normas generales

Véase la **Garantía de servicio y calidad Velleman®** al final de este manual del usuario.

 	<ul style="list-style-type: none"> • No exponga este equipo a polvo ni temperaturas extremas.
---	--

	<ul style="list-style-type: none"> • Proteja el aparato contra choques y golpes. Evite usar excesiva fuerza durante el manejo.
---	---

- Familiarícese con el funcionamiento del aparato antes de utilizarlo.
- Por razones de seguridad, las modificaciones no autorizadas del aparato están prohibidas. Los daños causados por modificaciones no autorizadas, no están cubiertos por la garantía.
- Utilice sólo el aparato para las aplicaciones descritas en este manual Su uso incorrecto anula la garantía completamente.
- Los daños causados por descuido de las instrucciones de seguridad de este manual invalidarán su garantía y su distribuidor no será responsable de ningún daño u otros problemas resultantes.
- Debido a las continuas mejoras, el producto podría diferir del de las imágenes.
- Las imágenes son meramente ilustrativas.
- Instale y utilice la cámara al respetar la legislación et la vida privada de terceros.
- No conecte el aparato si ha estado expuesto a grandes cambios de temperatura. Espere hasta que el aparato llegue a la temperatura ambiente.
- Guarde este manual del usuario para cuando necesite consultarlo.

4. Características

- resistente a la intemperie
- con visión nocturna B/N (LED IR)
- **señal de vídeo 1080**
- soporte de cámara antivandalismo

5. Instalación

Véase la figura en la página 2 de este manual del usuario.

1	óptica
2	LEDs IR
3	sensor
4	cámara

5	anillo de fijación
6	placa de montaje
a	conector de alimentación
b	conector de vídeo

6. Instalación

- Desmonte la cámara. Incluye las siguientes piezas: la placa de montaje, el anillo de fijación y la cámara.
- Elija un lugar de montaje adecuado y asegúrese de que:
 - nunca instale la cámara en un lugar donde esté expuesta a temperaturas extremas ni vibraciones.
 - nunca instale la cámara cerca de campos electromagnéticos.
 - nunca dirija la cámara a un objeto reflectante (p.ej. puerta metálica).
- Determine la posición de los agujeros de montaje con la placa de montaje. Taladre los agujeros.
- Fije la placa de montaje con los cuatro tornillos al techo o a la pared. Fije la cámara a la placa de montaje y deslice el anillo de fijación sobre la cámara. Apriete ligeramente el tornillo.

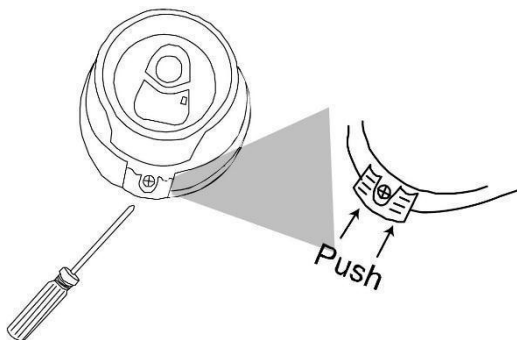

- Conecte todos los cables. Ajuste la posición de la cámara para determinar la zona de vigilancia.
- Apriete el tornillo para fijar el anillo de fijación.

7. La conexión

1. Conecte el terminal de alimentación de la cámara a una fuente de alimentación regulada de 12 VCC.
2. Conecte la salida de vídeo de la cámara a la entrada de vídeo de su DVR con un cable coaxial de 75 Ω .







- Utilice sólo un adaptador de 12 V CC estabilizado. Dañara la cámara al utilizar otro tipo.
- Ponga un poco de cinta aislante en los conectores para protegerlos de la humedad.

8. Distancia focal y ajuste focal

1. En la imagen en directo del DVR, haga clic en el canal de la cámara para que aparezca en pantalla completa.
2. Abra el panel de control haciendo clic en el icono de la cámara.



+ / -	ampliar/reducir max. ampliar/reducir	haga clic para ampliar/reducir el tamaño de la imagen
 / 	ampliar/reducir max. ampliar/reducir	haga clic para ampliar/reducir
 / 	foco cerca/lejos	haga clic para ajustar la distancia focal
	intensidad IR	haga clic y arrastre el control deslizante de 0 a 5; cuanto más alto sea el valor, más luminosa será la imagen

9. Configuración de la cámara

- En la imagen en directo del DVR, haga clic con el botón derecho en la pantalla para mostrar el menú DVR.
- Seleccione **ADVANCED CONFIG > DCCS**.

ADVANCED CONFIG				
CAMERA DETECTION ALERT NETWORK PANTALLA RECORD (grabar) DCCS NOTIFY	CH1	CH2	CH3	CH4
	OSD MENU		SETUP	
	DCCS MENU		SETUP	
	F.W.		E8	
	DEVICE		AVT SERIES	
	CONNECTION		OK	
	EXIT			

- En **DCCS SETUP**, haga clic en el valor para cambiar de 1 a 100.

DCCS SETUP	
IR1 BRIGHTNESS USER	100

- Seleccione **ADVANCED CONFIG > DCCS > OSD MENU**. Seleccione el canal de la cámara y haga clic en **SETUP** para entrar en el menú de la cámara.

ADVANCED CONFIG				
CAMERA DETECTION ALERT NETWORK PANTALLA RECORD DCCS NOTIFY	CH1	CH2	CH3	CH4
	OSD MENU		SETUP	
	DCCS MENU		SETUP	
	F.W.		1015	
	DEVICE		AVTXXX	
	CONNECTION		OK	
	EXIT			

5. Utilice los botones de la esquina inferior derecha y modifique los ajustes.



- Esta cámara sólo funciona con DVR compatibles con TVI (Velleman serie **DVRxTx**). La Velleman nv no garantiza que esta cámara trabajará con otros tipos de DVRs y, por tanto, no se hace responsable en este acontecimiento.

10. Menú

Véase la figura en la página 3 de este manual del usuario.

11. Limpieza y mantenimiento

El aparato no necesita mantenimiento especial. Sin embargo, es conveniente limpiar de vez en cuando para mantener su aspecto como nuevo.

12. Especificaciones

grado de protección IP	IP66
elemento de imagen	sensor de imágenes CMOS de 1/2.7"
número de píxeles	1930 (H) x 1088 (V)
resolución	1080P
DSP	Techpoint chip
iluminación mínima	0.1 lux / F1.6 - F2.8
LEDs IR	4x LEDs de alta potencia
filtro de paso de IR	sí
máx. alcance IR	50 m
relación señal/ruido	> 48 dB (AGC desactivado)
óptica	f2.8 ~ 8 m / F1.6 ~ F2.8
ángulo de visión	
horizontal	57°-104°
vertical	32°-56°
diagonal	65°-126°
BLC	sí
WDR	no
control automático de ganancia (AGC)	sí
balance de blancos	automático / usuario / push / 8000K / 6000K / 4200K / 3200K

CAMTVI13

salida de vídeo	conector BNC - señal TVI
audio	no
entrada/salida de audio	no
alimentación	12 VDC
consumo de corriente	máx. A
temperatura de funcionamiento	de -25 °C a 50 °C - RH máx. 95 %
dimensiones	136.6 x 148.8 x 103.3 mm
peso	560 g

Utilice este aparato sólo con los accesorios originales. Velleman NV no será responsable de daños ni lesiones causados por un uso (indebido) de este aparato. Para más información sobre este producto y la versión más reciente de este manual del usuario, visite nuestra página www.velleman.eu. Se pueden modificar las especificaciones y el contenido de este manual sin previo aviso.

© DERECHOS DE AUTOR

Velleman NV dispone de los derechos de autor para este manual del usuario. Todos los derechos mundiales reservados. Está estrictamente prohibido reproducir, traducir, copiar, editar y guardar este manual del usuario o partes de ello sin el consentimiento previo por escrito del propietario del copyright.

BEDIENUNGSANLEITUNG

1. Einführung

An alle Einwohner der Europäischen Union

Wichtige Umweltinformationen über dieses Produkt



Dieses Symbol auf dem Produkt oder der Verpackung zeigt an, dass die Entsorgung dieses Produktes nach seinem Lebenszyklus der Umwelt Schaden zufügen kann. Entsorgen Sie die Einheit (oder verwendeten Batterien) nicht als unsortierter Hausmüll; die Einheit oder verwendeten Batterien müssen von einer spezialisierten Firma zwecks Recycling entsorgt werden. Diese Einheit muss an den Händler oder ein örtliches Recycling-Unternehmen retourniert werden. Respektieren Sie die örtlichen Umweltvorschriften.

Falls Zweifel bestehen, wenden Sie sich für Entsorgungsrichtlinien an Ihre örtliche Behörde.

Vielen Dank, dass Sie sich für Velleman entschieden haben! Lesen Sie diese Bedienungsanleitung vor Inbetriebnahme sorgfältig durch. Überprüfen Sie, ob Transportschäden vorliegen. Sollte dies der Fall sein, verwenden Sie das Gerät nicht und wenden Sie sich an Ihren Händler.

2. Sicherheitshinweise



- Halten Sie Kinder und Unbefugte vom Gerät fern.
- Dieses Gerät ist nicht dafür bestimmt, durch Personen (einschließlich Kinder) mit eingeschränkten physischen, sensorischen oder geistigen Fähigkeiten oder ohne Erfahrung und Wissen benutzt zu werden, es sei denn, sie werden durch eine für ihre Sicherheit zuständige Person beaufsichtigt oder erhalten von ihr Anweisungen, wie das Gerät zu benutzen ist. Das Produkt ist kein Spielzeug, es gehört nicht in Kinderhände. Lassen Sie in Anwesenheit von Kindern besondere Vorsicht walten.
- Demontieren oder öffnen Sie niemals das Gerät. Es gibt keine zu wartenden Teile. Bestellen Sie eventuelle Ersatzteile bei Ihrem Fachhändler.



- **Stromschlaggefahr** beim Öffnen des Gehäuses. Das Berühren von unter Spannung stehenden Leitungen könnte zu lebensgefährlichen elektrischen Schlägen führen. Versuchen Sie niemals, selbst das Gerät zu öffnen oder zu demontieren. Die Reparatur darf nur von einer Fachkraft durchgeführt werden.

3. Allgemeine Richtlinien

Siehe **Velleman® Service- und Qualitätsgarantie** am Ende dieser Bedienungsanleitung.



- Schützen Sie das Gerät vor Staub und vor extremen Temperaturen.



- Schützen Sie das Gerät vor harten Stößen und schütteln Sie es nicht. Wenden Sie bei der Bedienung keine Gewalt an.

- Nehmen Sie das Gerät erst in Betrieb, nachdem Sie sich mit seinen Funktionen vertraut gemacht haben.
- Eigenmächtige Veränderungen sind aus Sicherheitsgründen verboten. Bei Schäden verursacht durch eigenmächtige Änderungen erlischt der Garantieanspruch.
- Verwenden Sie das Gerät nur für Anwendungen beschrieben in dieser Bedienungsanleitung. Bei falscher Anwendung dieses Gerätes erlischt der Garantieanspruch.
- Bei Schäden, die durch Nichtbeachtung der Bedienungsanleitung verursacht werden, erlischt der Garantieanspruch. Für daraus resultierende Folgeschäden übernimmt der Hersteller keine Haftung.
- Durch ständige Verbesserungen, kann das Produkt von den Abbildungen abweichen.
- Die Abbildungen dienen nur zur Illustration.
- Installieren und verwenden Sie das Gerät nicht für illegale Praktiken und beachten Sie die Intimsphäre aller
- Das Gerät bei Temperaturschwankungen nicht sofort einschalten. Schützen Sie das Gerät vor Beschädigung, indem Sie es ausgeschaltet lassen bis es die Zimmertemperatur erreicht hat.
- Bewahren Sie diese Bedienungsanleitung für künftige Einsichtnahme auf.

4. Eigenschaften

- wetterfest
- mit S/W-Nachtsicht (IR-LED)
- **1080P Video Signal**
- vandalensichere Montagebügel

5. Installation

Siehe Abbildung, Seite 2 dieser Bedienungsanleitung.

1	Objektiv
2	IR-LEDs
3	Lichtsensor
4	Kamera

5	Befestigungsring
6	Montageplatte
A	Netzstecker
B	Videostecker

6. Installation

1. Demontieren Sie die Kamera. Diese sollte folgende Teile enthalten: Die Montageplatte, den Befestigungsring und die Kamera.
2. Wählen Sie einen geeigneten Montageort für die Kamera und beachten Sie Folgendes:
 - Achten Sie bei der Wahl des Installationsortes darauf, dass das Gerät keinen extremen Temperaturen und Vibrationen ausgesetzt werden.
 - Montieren Sie die Kamera nie in der Nähe von elektromagnetischen Feldern.
 - Richten Sie die Kamera nie auf die Sonne oder andere reflektierende Gegenstände.
3. Verwenden Sie die Montageplatte, um die Position der Montagelöcher zu bestimmen. Bohren Sie die Löcher.
4. Befestigen Sie die Montageplatte mit den vier Schrauben an der Decke oder der Wand. Befestigen Sie die Kamera an der Montageplatte und schieben Sie den Befestigungsring über die Kamera. Drehen Sie die Feststellschraube ein bisschen fest.

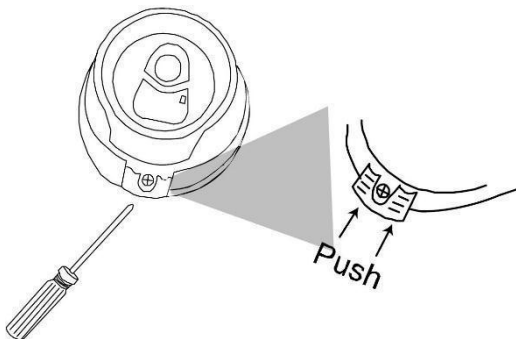

- Verbinden Sie alle Kabel. Regeln Sie die Position der Kamera, um die Überwachungszone zu bestimmen.
- Drehen Sie die Feststellschraube fest.

7. Anschluss

- Schließen Sie den Netzanschluss der Kamera an ein 12 V DC geregeltes Netzteil.
- Schließen Sie den Videoausgang der Kamera an einen DVR-Videoeingang mit einem 75 Ω Koaxialkabel.







- Verwenden Sie nur einen stabilisierten 12 V DC Netzadapter. Die Verwendung eines anderen Typs wird die Kamera beschädigen.
- Verwenden Sie Isolierband, um die Anschlüsse vor Feuchtigkeit zu schützen.

8. Länge Regelung

- Klicken Sie während der Live-Anzeige auf den Kamerakanal für die Anzeige im Vollbild.
- Klicken Sie auf das Kamera-Symbol, um das Bedienfeld zu öffnen.



+ / -	klicken Sie, um heran-/herauszoomen heran-/herauszoomen	klicken Sie, um max. heran-/herauszoomen
 / 	klicken Sie, um heran-/herauszoomen heran-/herauszoomen	klicken Sie, um heran-/herauszoomen
 / 	Fokus unweit/weit	klicken Sie, um die Brennweite einzustellen
	IR-Intensität	klicken Sie und ziehen Sie den Schieberegler von 0 bis 5; je höher der Wert, umso heller das Bild

9. Kamera-Einstellung

1. Klicken Sie während der Live-Anzeige mit der rechten Maustaste auf den Bildschirm, um das Menü anzuzeigen.
2. Wählen Sie **ADVANCED CONFIG > DCCS** aus.

ADVANCED CONFIG				
CAMERA DETECTION ALERT NETWORK DISPLAY RECORD DCCS NOTIFY	CH1	CH2	CH3	CH4
	OSD MENU		SETUP	
	DCCS MENU		SETUP	
	F.W.		E8	
	GERÄT		AVT SERIES	
ANSCHLUSS		OK		
EXIT				

3. In **DCCS SETUP**, klicken Sie, um den Wert von 1 bis 100 zu ändern.

DCCS SETUP	
IR1 BRIGHTNESS USER	100

4. Wählen Sie **ADVANCED CONFIG > DCCS > OSD MENU** aus. Wählen Sie den Kanal aus und klicken Sie auf **SETUP**, um das Kameramenü zu öffnen.

ADVANCED CONFIG				
CAMERA DETECTION ALERT NETWORK DISPLAY RECORD DCCS NOTIFY	CH1	CH2	CH3	CH4
	OSD MENU		SETUP	
	DCCS MENU		SETUP	
	F.W.		1015	
	GERÄT		AVTXXX	
ANSCHLUSS		OK		
EXIT				

5. Verwenden Sie die Tasten unten rechts und ändern Sie die Kamera-Einstellungen.



- Diese Kamera ist nur kompatibel mit TVI-kompatiblen DVR (**Velleman** DVRxTx-Serie). Velleman NV gewährleistet nicht, dass die Kamera mit anderen DVR-Typen funktionieren wird und übernimmt dafür keine Haftung.

10. Menü

Siehe Abbildung, Seite 3 dieser Bedienungsanleitung.

11. Reinigung und Wartung

Das Gerät erfordert keine besondere Wartung. Wir empfehlen jedoch es von Zeit zu Zeit zu reinigen, damit es wie neu aussieht.

12. Technische Daten

IP-Schutzart	IP66
Aufnahme-Element	1/2.7" CMOS Bildsensor
Pixelanzahl	H) x 1088)
Auflösung	1080P
digitaler Signalprozessor	Techpoint Chip
minimale Lichtstärke	0.1 lux / F1.6 - F2.8
IR-LEDs	4 leistungsstarke LEDs
IR-Sperrfilter	ja
max. IR-Bereich	50 m
Signal-/Rauschabstand	> 48 dB (AGC aus)
Objektiv	f2.8 ~ 8 m / F1.6 ~ F2.8
Blickwinkel	
horizontal	57°-104°
vertikal	32°-56°
diagonal	65°-126°
Gegenlichtkompensation (BLC)	ja
WDR	nein
AGC	ja
Weißabgleich	automatisch / User / Push / 8000K / 6000K / 4200K / 3200K
Video-Ausgang	BNC Anschluss - TVI Signal

CAMTVI13

Audio	nein
Audio-Eingang/-Ausgang	nein
Stromversorgung	12 VDC
Stromverbrauch	max. 1 A
Betriebstemperatur	-25 °C bis 50 °C - RH max. 95 %
Abmessungen	136.6 x 148.8 x 103.3 mm
Gewicht	560 g

Verwenden Sie dieses Gerät nur mit originellen Zubehörteilen. Velleman NV übernimmt keine Haftung für Schaden oder Verletzungen bei (falscher) Anwendung dieses Gerätes. Mehr Informationen zu diesem Produkt und die neueste Version dieser Bedienungsanleitung finden Sie hier: www.velleman.eu. Alle Änderungen ohne vorherige Ankündigung vorbehalten.

© URHEBERRECHT

Velleman NV besitzt das Urheberrecht für diese Bedienungsanleitung. Alle weltweiten Rechte vorbehalten. Ohne vorherige schriftliche Genehmigung des Urhebers ist es nicht gestattet, diese Bedienungsanleitung ganz oder in Teilen zu reproduzieren, zu kopieren, zu übersetzen, zu bearbeiten oder zu speichern.

INSTRUKCJA OBSŁUGI

1. Wstęp

Przeznaczona dla mieszkańców Unii Europejskiej.

Ważne informacje dotyczące środowiska.



Niniejszy symbol umieszczony na urządzeniu bądź opakowaniu wskazuje, że utylizacja produktu może być szkodliwa dla środowiska. Nie należy wyrzucać urządzenia (lub baterii) do zbiorczego pojemnika na odpady komunalne, należy je przekazać

specjalistycznej firmie zajmującej się recyklingiem. Niniejsze urządzenie należy zwrócić dystrybutorowi lub lokalnej firmie świadczącej usługi recyklingu. Przestrzegać lokalnych zasad dotyczących środowiska

W razie wątpliwości należy skontaktować się z lokalnym organem odpowiedzialnym za utylizację odpadów.

Dziękujemy za zakup produktu Velleman! Prosimy o dokładne zapoznanie się z instrukcją obsługi przed użyciem urządzenia. Nie montować ani nie używać urządzenia, jeśli zostało uszkodzone podczas transportu - należy skontaktować się ze sprzedawcą.

2. Wskazówki bezpieczeństwa





- Chronić urządzenie przed dziećmi i nieupoważnionymi użytkownikami.
- Urządzenie nie jest przeznaczone do użytku przez osoby (w tym dzieci) z ograniczeniami fizycznymi, czuciowymi czy umysłowymi. Urządzenie nie powinno być użytkowane również przez osoby z brakiem doświadczenia lub wiedzy, chyba że są pod nadzorem lub uzyskały instrukcje od osób odpowiedzialnych za ich bezpieczeństwo. Dzieci powinny znajdować się pod nadzorem, aby upewnić się, że urządzenie nie jest stosowane do zabawy.
- Nie rozmontowywać ani nie otwierać urządzenia. W urządzeniu nie występują części, które mogą być serwisowane przez użytkownika. W sprawie serwisowania i/lub części zamiennych należy zwrócić się do autoryzowanego sprzedawcy.



- **Uwaga: ryzyko porażenia prądem** po otwarciu urządzenia. Dotknięcie przewodów pod napięciem może powodować zagrażające życiu porażenie prądem elektrycznym. Nie rozmontowywać ani nie otwierać obudowy samodzielnie. Naprawę urządzenia powierzyć wykwalifikowanemu personelowi.

3. Informacje ogólne

Proszę zapoznać się z informacjami w części **Usługi i gwarancja jakości Velleman®** na końcu niniejszej instrukcji.

 	<ul style="list-style-type: none"> • Chronić urządzenie przed pyłem i zbyt wysoką temperaturą.
--	---

	<ul style="list-style-type: none"> • Chronić urządzenie przed wstrząsami i użytkowaniem niezgodnym z przeznaczeniem. Podczas obsługi urządzenia unikać stosowania siły.
---	--

- Przed rozpoczęciem pracy z urządzeniem należy zapoznać się z jego funkcjami.
- Wprowadzanie zmian w urządzeniu jest zabronione ze względów bezpieczeństwa. Uszkodzenia spowodowane zmianami wprowadzonymi przez użytkownika nie podlegają gwarancji.
- Stosować urządzenie wyłącznie zgodnie z przeznaczeniem. Używanie urządzenia niezgodnie z przeznaczeniem spowoduje unieważnienie gwarancji.
- Gwarancja nie obejmuje uszkodzeń spowodowanych nieprzestrzeganiem niniejszej instrukcji, a sprzedawca nie ponosi odpowiedzialności za wyniki uszkodzenia ani problemy.
- Ze względu na stałe udoskonalanie produktu, rzeczywisty wygląd produktu może różnić się od przedstawionego na zdjęciach.
- Obrazy służą wyłącznie do celów poglądowych.
- Nie używać produktu do celów naruszających przepisy dotyczące prywatności ani do działań niezgodnych z prawem.
- Nie włączać urządzenia tuż po tym, jak zostało narażone na zmiany temperatury. Chronić urządzenie przed uszkodzeniem, pozostawiając je wyłączone do momentu osiągnięcia temperatury pokojowej.
- Zachować niniejszą instrukcję na przyszłość.

4. Cechy

- odporność na działanie warunków atmosferycznych
- noktowizja B/W z czarno-białym obrazem (diody LED IR)
- **sygnał video 1080P**
- uchwyt odporny na uszkodzenia

5. Montaż

Patrz rysunki na stronie 2 niniejszej instrukcji.

1	obiektyw
2	diody LED IR
3	czujnik światła
4	kamera

5	pierścień mocujący
6	pierścień mocujący
a	wtyczka zasilająca
B	wtyczka wideo

6. Montaż

- Demontaż kamery. Powinny być trzy elementy: płyta montażowa, pierścień mocujący i kamera.
- Wybrać miejsce do zainstalowania kamery, uwzględniając poniższe wskazówki:
 - nie instalować kamery w miejscach, gdzie mogą występować skrajnie wysokie lub niskie temperatury lub nadmierne drgania.
 - uniknąć mocowania kamery w pobliżu silnych pól elektromagnetycznych.
 - nie kierować kamery w stronę słońca ani w stronę innych bardzo jasnych lub odbijających światło przedmiotów (np. metalowe drzwi).
- Przy użyciu płyty montażowej wyznaczyć położenie otworów montażowych. Wywiercić otwory.
- Zamocować płytę montażową na suficie lub ścianie za pomocą czterech śrub. Umieścić kamerę na płycie i wsunąć na nią pierścień mocujący. Odrobinę dokręcić śrubę blokującą.

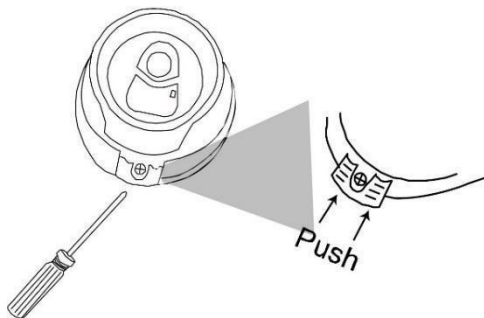

- Podłączyć wszystkie przewody. Ustawić odpowiednie pole obserwacji, regulując położenie kamery w pierścieniu mocującym.
- Dokręcić śrubę blokującą, aby unieruchomić pierścień mocujący.

7. Podłączanie

1. Podłączyć końcówkę zasilania kamery do zasilacza stabilizowanego 12 VDC.
2. Podłączyć wyjście video kamery do wejścia video urządzenia DVR przy użyciu kabla koncentrycznego 75 Ω.







- Stosować wyłącznie zasilacz stabilizowany 12 VDC. Stosowanie innych typów zasilaczy spowoduje uszkodzenie kamery.
- Chronić złącza przed działaniem wilgoci nakładając na złącza taśmę izolującą.

8. Ogniskowa i jej regulacja

1. W trybie podglądu DVR w czasie rzeczywistym kliknąć na kanał danej kamery, aby wyświetlić go na pełnym ekranie.
2. Otworzyć panel sterowania klikając ikonę kamery.



	maks. zbliżenie/oddalenie zbliżenie/oddalenie	kliknąć, aby wyświetlić obraz w maksymalnym/minimalnym powiększeniu
	maks. zbliżenie/oddalenie zbliżenie/oddalenie	kliknąć, aby przybliżyć/oddalić
	ostrość z bliska/daleka	kliknąć, aby ustawić ogniskową
	Natężenie IR	kliknąć i przeciągnąć suwak na wartość od 0 do 5; im wyższa wartość, tym jaśniejszy obraz

9. Konfiguracja kamery

- Na podglądzie DVR w czasie rzeczywistym kliknąć na ekran prawym przyciskiem myszy, aby wyświetlić menu DVR.
- Wybrać **ADVANCED CONFIG** > **DCCS** [KONFIGURACJA ZAAWANSOWANA > DCCS].

ADVANCED CONFIG					
CAMERA DETECTION ALERT NETWORK DISPLAY RECORD DCCS NOTIFY	CH1	CH2	CH3	CH4	
	OSD MENU		SETUP		
	DCCS MENU		SETUP		
	F.W.		E8		
	DEVICE		AVT SERIES		
	CONNECTION		OK		
	EXIT				

- W punkcie **DCCS SETUP** [KONFIGURACJA DCCS], kliknąć wartości do ustawienia w zakresie od 1 do 100.

DCCS SETUP	
IR1 BRIGHTNESS USER	100

- Wybrać **ADVANCED CONFIG** > **DCCS** > **OSD MENU** [KONFIGURACJA ZAAWANSOWANA > DCCS > MENU EKRANOWE]. Wybrać kanał kamery i kliknąć **SETUP**, aby wejść do menu kamery.

ADVANCED CONFIG					
CAMERA DETECTION ALERT NETWORK DISPLAY RECORD DCCS NOTIFY	CH1	CH2	CH3	CH4	
	OSD MENU		SETUP		
	DCCS MENU		SETUP		
	F.W.		1015		
	DEVICE		AVTXXX		
	CONNECTION		OK		
	EXIT				

5. Przyciskami w prawym dolnym rogu zmodyfikować konfigurację kamery według potrzeb.



- Kamera działa wyłącznie z DVR kompatybilnymi z TVI (seria **DVRxTx** firmy Velleman). Velleman nv nie gwarantuje, że kamera będzie działać z innymi typami DVR i w związku z tym nie ponosi odpowiedzialności za takie przypadki.

10. Menu

Patrz rysunki na stronie 3 niniejszej instrukcji.

11. Czyszczenie i konserwacja

Kamera nie wymaga szczególnej konserwacji. Niemniej jednak od czasu od czasu zaleca się czyszczenie urządzenia, aby utrzymać je w dobrym stanie.

12. Specyfikacja techniczna

Klasa IP	IP66
przetwornik obrazu	przetwornik obrazu 1/2,7" CMOS
ilość pikseli	1930 (H) x 1088 (V)
rozdzielczość	1080P
cyfrowy procesor sygnałowy	chip Techpoint
min. natężenie oświetlenia	0,1 lx / F1.6 - F2.8
diody LED IR	4 diody LED o dużej mocy
filtr odcinający promieniowanie podczerwone (IR-cut)	tak
maks. zasięg projekcji IR	50 m
współczynnik S/N	> 48 dB (AGC wył.)
objektyw	f2.8 ~ 8 m / F1.6 ~ F2.8
kąt widzenia obiektywu	
poziomo	57°-104°
pionowo	32°-56°
ukośnie	65°-126°
BLC (kompensacja tła)	tak
WDR	brak
AGC	tak

balans bieli	automatyczna / użytkownik / przyciskiem / 8000K / 6000K / 4200K / 3200K
wyjście wideo	złącze BNC - sygnał TVI
audio	brak
wejście/wyjście audio	brak
zasilanie	12 VDC
zużycie prądu	maks. 1 A
temperatura robocza	-25 °C - 50 °C - RH maks. 95 %
wymiary	136,6 x 148,8 x 103,3 mm
waga	560 g

Należy używać wyłącznie oryginalnych akcesoriów. Firma Velleman nv nie ponosi odpowiedzialności za uszkodzenia lub urazy wynikające z (niewłaściwego) korzystania z niniejszego urządzenia. Aby uzyskać więcej informacji dotyczących produktu oraz najnowszą wersję niniejszej instrukcji, należy odwiedzić naszą stronę internetową www.velleman.eu. Informacje zawarte w niniejszej instrukcji obsługi mogą ulec zmianie bez wcześniejszego powiadomienia.

© INFORMACJA O PRAWACH AUTORSKICH

Właścicielem praw autorskich do niniejszej instrukcji jest firma Velleman nv. Wszelkie prawa są zastrzeżone na całym świecie.

Żadna część niniejszej instrukcji nie może być kopiowana, powielana, tłumaczona ani przenoszona na jakikolwiek nośnik elektroniczny (lub w inny sposób) bez wcześniejszej pisemnej zgody właściciela praw autorskich.

MANUAL DO UTILIZADOR

1. Introdução

Aos cidadãos da União Europeia

Importantes informações sobre o meio ambiente no que respeita a este produto



Este símbolo no aparelho ou na embalagem indica que, enquanto desperdícios, poderão causar danos no meio ambiente. Não coloque a unidade (ou as pilhas) no depósito de lixo municipal; deve dirigir-se a uma empresa especializada em reciclagem. Devolva o aparelho ao seu distribuidor ou ao posto de reciclagem local.

Respeite a legislação local relativa ao meio ambiente.

Em caso de dúvidas, contacte com as autoridades locais para os resíduos.

Agradecemos o facto de ter adquirido este aparelho. Leia atentamente as instruções do manual antes de usar o aparelho. Caso o aparelho tenha sofrido algum dano durante o transporte não o instale e entre em contacto com o seu distribuidor.

2. Instruções de segurança



- Mantenha o aparelho fora do alcance de crianças e pessoas não autorizadas.
- Este aparelho não convém as pessoas (incluído crianças) com capacidade física, sensorial ou mentais reduzidas, ou com pouca experiência e conhecimentos, unicamente se recebeu uma supervisão ou instruções em relação a utilização do aparelho de uma pessoa responsável da segurança das mesmas. As crianças devem ser vigiadas para garantir que não brincam com o aparelho.
- NUNCA tente desmontar ou abrir o aparelho. O utilizador não terá de fazer a manutenção das peças. Contacte um agente autorizado para assistência e/ou peças de substituição.



- **Risco de choque elétrico** ao tentar abrir o aparelho. Tocar em cabos ligados à corrente pode provocar choques elétricos mortais. Não tente abrir o aparelho. Recorra a pessoal qualificado se forem necessárias reparações.

3. Normas gerais

Consulte a **Garantia de serviço e qualidade Velleman®** na parte final deste manual do utilizador.



- Não exponha o equipamento ao pó nem a temperaturas extremas.



- Proteja o aparelho de quedas e má utilização. Evite usar força excessiva ao utilizar o aparelho.

- Familiarize-se com o funcionamento do aparelho antes de o utilizar.
- Por razões de segurança, estão proibidas quaisquer modificações do aparelho desde que não autorizadas. Os danos causados por modificações não autorizadas do aparelho não estão cobertos pela garantia.
- Utilize o aparelho apenas para as aplicações descritas neste manual. Uma utilização incorreta anula a garantia completamente.
- Danos causados pelo não cumprimento das normas de segurança referidas neste manual anulam a garantia e o seu distribuidor não será responsável por quaisquer danos ou outros problemas daí resultantes.
- Devido às contantes melhorias do produto, o produto actual pode diferir das imagens apresentadas.
- As imagens do produto têm apenas uma função ilustrativa.
- Nunca utilize este aparelho para violar as leis de privacidade ou levar a cabo quaisquer atividades ilegais.
- Não ligue o aparelho depois de exposto a variações de temperatura. Para evitar danos, espere que o aparelho atinge a temperatura ambiente.
- Guarde este manual para posterior consulta.

4. Características

- à prova de água
- com visão noturna P/B (LEDs IR)
- **sinal de vídeo 1080P**
- suporte anti-vandalismo

5. Instalação

Ver as figuras da página 2 deste manual do utilizador.

1	lente
2	LEDs IR
3	Sensor de luz
4	câmara

5	anel de fixação
6	anel de montagem
a	ficha de alimentação
b	ficha vídeo

6. Instalação

- Desmontar a câmara. Deverá ter três componentes: a placa de montagem, o anel de fixação e a câmara.
- Escolha a localização da câmara, tendo em conta as seguintes linhas de orientação:
 - não instale a câmara em locais com temperaturas muito baixas ou muito elevadas ou onde possa ocorrer excessiva vibração.
 - evite montar a câmara perto de campos electromagnéticos.
 - não aponte a câmara na direcção do sol ou de quaisquer objetos excessivamente brilhantes ou que produzam reflexos (por ex. portas metálicas).
- Use a placa de montagem para apontar a localização dos furos. Faça os furos.
- Fixe a placa de montagem ao teto ou à parede usando os quatro parafusos. Coloque a câmara na placa de montagem e faça deslizar o anel de fixação pela câmara. Aperte ligeiramente o parafuso de bloqueio.

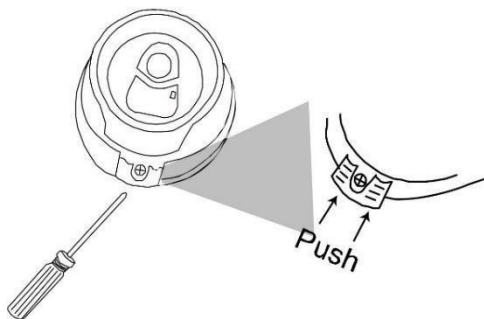

- Ligue todos os fios. Defina o campo de observação desejado ajustando a posição da câmara no anel de fixação.
- Aperte o parafuso de bloqueio para fixar o anel de fixação.

7. Ligação

1. Ligue o terminal de alimentação da câmara a uma fonte de alimentação regulada de 12 VDC.
2. Ligue a saída de vídeo da câmara à entrada de vídeo do seu DVR usando o cabo coaxial 75 Ω.







- Use apenas um adaptador regulado de 12 VDC. Usar um adaptador de outro tipo irá danificar a câmara.
- Proteja os conectores da humidade aplicando um pouco de fita isoladora por cima dos conectores

8. Distância Focal e Ajuste Focal

1. Na visualização ao vivo do DVR, clique no canal da câmara para o exibir em ecrã total.
2. Abra o painel de controlo fazendo click no ícone da câmara.



+ / -	aumentar/diminuir ampliação máx aumentar/diminuir ampliação	faça click para apresentar a imagem no seu tamanho maior/menor
 / 	aumentar/diminuir ampliação máx aumentar/diminuir ampliação	fazer click para aumentar/diminuir ampliação
 / 	focagem aproximar/afastar	faça click para ajustar a distância focal
	intensidade dos infravermelhos (IR)	faça click e arraste o seletor desde 0 até 5; quanto mais alto o valor mais brilhante a imagem

9. Configuração da Câmera

- Na visualização ao vivo do DVR, faça click com o botão direito para aceder ao menu do DVR
- Selecione **ADVANCED CONFIG > DCCS**.

ADVANCED CONFIG				
CAMERA DETECTION ALERT NETWORK DISPLAY RECORD DCCS NOTIFY	CH1	CH2	CH3	CH4
	OSD MENU		SETUP	
	DCCS MENU		SETUP	
	F.W.		E8	
	DEVICE		AVT SERIES	
	CONNECTION		OK	
	EXIT			

- Em **DCCS SETUP**, faça click no valor para alterar de 1 a 100.

DCCS SETUP	
IR1 BRIGHTNESS USER	100

- Selecione **ADVANCED CONFIG > DCCS > OSD MENU**. Selecione o canal da câmara e faça click em **SETUP** para aceder ao menu da câmara.

ADVANCED CONFIG				
CAMERA DETECTION ALERT NETWORK DISPLAY RECORD DCCS NOTIFY	CH1	CH2	CH3	CH4
	OSD MENU		SETUP	
	DCCS MENU		SETUP	
	F.W.		1015	
	DEVICE		AVTXXX	
	CONNECTION		OK	
	EXIT			

5. Use as teclas no canto inferior direito para alterar a configuração da câmara conforme desejado.



- Esta câmara apenas funciona com DVRs com compatibilidade TVI (Série **DVRxTx** da Velleman). A Velleman nv não garante o funcionamento desta câmara com outros tipos de DVR e não será responsabilizada pelo facto de tal suceder.

10. Menu

Consulte a ilustração da página 3 deste manual.

11. Limpeza e manutenção

Esta câmara não necessita de qualquer manutenção especial. No entanto, recomenda-se que seja limpo regularmente para que se mantenha como novo.

12. Especificações

grau de proteção IP	IP66
elemento de imagem	sensor de imagem 1/2.7" CMOS
número de pixéis	1930 (H) x 1088 (V)
resolução	1080P
processador de sinal digital	Chip Techpoint
iluminação mínima	0.1 lux / F1.6 - F2.8
LEDs IR	4 LEDs de alta potência
filtro de corte infravermelhos	sim
máx. distância de projecção IR	50 m
relação sinal/ruído	> 48 dB (CAG apagado)
lente	f2.8 ~ 8 m / F1.6 ~ F2.8
ângulo da lente	
horizontal	57°-104°
vertical	32°-56°
diagonal	65°-126°
Compensação da Luz de Fundo	sim
WDR	não

CAMTVI13

controlo automático de ganho (CAG)	sim
equilíbrio de brancos	automático / utilizador / "push" / 8000K / 6000K / 4200K / 3200K
saída de vídeo	Ligação BNC - sinal TVI
áudio	não
áudio I/O	não
alimentação	12 VDC
consumo de corrente	máx. 1 A
temperatura de funcionamento	-25 °C a 50 °C - RH máx. 95 %
dimensões	136.6 x 148.8 x 103.3 mm
peso	560 g

Utilize este aparelho apenas com acessórios originais. A Velleman NV não será responsável por quaisquer danos ou lesões causados pelo uso (indevido) do aparelho. Para mais informação sobre este produto e para aceder à versão mais recente deste manual do utilizador, visite a nossa página www.velleman.eu. Podem alterar-se as especificações e o conteúdo deste manual sem aviso prévio.

© DIREITOS DE AUTOR

A Velleman NV detém os direitos de autor deste manual do utilizador. Todos os direitos mundiais reservados. É estritamente proibido reproduzir, traduzir, copiar, editar e gravar este manual do utilizador ou partes deste sem prévia autorização escrita por parte da detentora dos direitos.

EN**Velleman® Service and Quality Warranty**

Since its foundation in 1972, Velleman® acquired extensive experience in the electronics world and currently distributes its products in over 85 countries.

All our products fulfil strict quality requirements and legal stipulations in the EU. In order to ensure the quality, our products regularly go through an extra quality check, both by an internal quality department and by specialized external organisations. If, all precautionary measures notwithstanding, problems should occur, please make appeal to our warranty (see guarantee conditions).

General Warranty Conditions Concerning Consumer Products (for EU):

- All consumer products are subject to a 24-month warranty on production flaws and defective material as from the original date of purchase.
- Velleman® can decide to replace an article with an equivalent article, or to refund the retail value totally or partially when the complaint is valid and a free repair or replacement of the article is impossible, or if the expenses are out of proportion. You will be delivered a replacing article or a refund at the value of 100% of the purchase price in case of a flaw occurred in the first year after the date of purchase and delivery, or a replacing article at 50% of the purchase price or a refund at the value of 50% of the retail value in case of a flaw occurred in the second year after the date of purchase and delivery.

• Not covered by warranty:

- all direct or indirect damage caused after delivery to the article (e.g. by oxidation, shocks, falls, dust, dirt, humidity...), and by the article, as well as its contents (e.g. data loss), compensation for loss of profits;
- consumable goods, parts or accessories that are subject to an aging process during normal use, such as batteries (rechargeable, non-rechargeable, built-in or replaceable), lamps, rubber parts, drive belts... (unlimited list);
- flaws resulting from fire, water damage, lightning, accident, natural disaster, etc....;
- flaws caused deliberately, negligently or resulting from improper handling, negligent maintenance, abusive use or use contrary to the manufacturer's instructions;
- damage caused by a commercial, professional or collective use of the article (the warranty validity will be reduced to six (6) months when the article is used professionally);
- damage resulting from an inappropriate packing and shipping of the article;
- all damage caused by modification, repair or alteration performed by a third party without written permission by Velleman®.
- Articles to be repaired must be delivered to your Velleman® dealer, solidly packed (preferably in the original packaging), and be completed with the original receipt of purchase and a clear flaw description.
- Hint: In order to save on cost and time, please reread the manual and check if the flaw is caused by obvious causes prior to presenting the article for repair. Note that returning a non-defective article can also involve handling costs.
- Repairs occurring after warranty expiration are subject to shipping costs.
- The above conditions are without prejudice to all commercial warranties.

The above enumeration is subject to modification according to the article (see article's manual).

NL**Velleman® service- en kwaliteitsgarantie**

Velleman® heeft sinds zijn oprichting in 1972 een ruime ervaring opgebouwd in de elektronica wereld en verdeelt op dit moment producten in meer dan 85 landen. Al onze producten beantwoorden aan strikte kwaliteitsnormen en aan de wettelijke bepalingen geldig in de EU. Om de kwaliteit te waarborgen, ondergaan onze producten op regelmatige tijdstippen een extra kwaliteitscontrole, zowel door onze eigen kwaliteitsafdeling als door externe gespecialiseerde organisaties. Mocht er ondanks deze voorzorgen toch een probleem optreden, dan kunt u steeds een beroep doen op onze waarborg (zie waarborgvoorwaarden).

Algemene waarborgvoorwaarden consumentengoederen (voor Europese Unie):

- Op alle consumentengoederen geldt een garantietermijn van 24 maanden op productie- en materiaalfouten en dit vanaf de oorspronkelijke aankoopdatum.
- Indien de klacht gegrond is en een gratis reparatie of vervanging van een artikel onmogelijk is of indien de kosten hiervoor buiten verhouding zijn, kan Velleman® beslissen het desbetreffende artikel te vervangen door een gelijkwaardig artikel of de aankoopsom van het artikel gedeeltelijk of volledig terug te betalen. In dat geval krijgt u een vervangend product of terugbetaling ter waarde van 100% van de aankoopsom bij ontdekking van een gebrek tot één jaar na aankoop en levering, of een vervangend product tegen 50% van de kostprijs of terugbetaling van 50% bij ontdekking na één jaar tot 2 jaar.

• Valt niet onder waarborg:

- alle rechtstreekse of onrechtstreekse schade na de levering veroorzaakt aan het toestel (bv. door oxidatie, schokken, val, stof, vuil, vocht...), en door het toestel, alsook zijn inhoud (bv. verlies van data), vergoeding voor eventuele winstderving, -verbruiksgoederen, onderdelen of hulpstukken die onderhevig zijn aan veroudering door normaal gebruik zoals bv. batterijen (zowel oplaadbare als niet-oplaadbare, ingebouwd of vervangbaar), lampen, rubberen onderdelen, aandrijfriemen... (onbepaalde lijst).
- defecten ten gevolge van brand, waterschade, bliksem, ongevallen, natuurrampen, enz.
- defecten veroorzaakt door opzet, nalatigheid of door een onoordeelkundige behandeling, slecht onderhoud of abnormaal gebruik of gebruik van het toestel strijdig met de voorschriften van de fabrikant.
- schade ten gevolge van een commercieel, professioneel of collectief gebruik van het apparaat (bij professioneel gebruik wordt de garantietermijn herleid tot 6 maanden).
- schade veroorzaakt door onvoldoende bescherming bij transport van het apparaat.
- alle schade door wijzigingen, reparaties of modificaties uitgevoerd door derden zonder toestemming van Velleman®.
- Toestellen dienen ter reparatie aangeboden te worden bij uw Velleman®-verdelers. Het toestel dient verzegeld te zijn van het oorspronkelijke aankoopbewijs. Zorg voor een degelijke verpakking (bij voorkeur de originele verpakking) en voeg een duidelijke foutomschrijving bij.
- Tip: Alvorens het toestel voor reparatie aan te bieden, kijk nog eens na of er geen voor de hand liggende reden is waarom het toestel niet naar behoren werkt (zie handleiding). Op deze wijze kunt u kosten en tijd besparen. Denk eraan dat er ook voor niet-defecte toestellen een kost voor controle aangerekend kan worden.
- Bij reparaties buiten de waarborgperiode zullen transportkosten aangerekend worden.
- Elke commerciële garantie laat deze rechten onverminderd.

Bovenstaande opsomming kan eventueel aangepast worden naar gelang de aard van het product (zie handleiding van het betreffende product).

FR**Garantie de service et de qualité Velleman®**

Depuis 1972, Velleman® a gagné une vaste expérience dans le secteur de l'électronique et est actuellement distributeur dans plus de 85 pays.

Tous nos produits répondent à des exigences de qualité rigoureuses et à des dispositions légales en vigueur dans l'UE. Afin de garantir la qualité, nous soumettons régulièrement nos produits à des contrôles de qualité supplémentaires, tant par notre propre service qualité que par un service qualité externe. Dans le cas improbable d'un défaut malgré toutes les précautions, il est possible d'invoquer notre garantie (voir les conditions de garantie).

Conditions générales concernant la garantie sur les produits grand public (pour l'UE) :

- tout produit grand public est garanti 24 mois contre tout vice de production ou de matériaux à dater du jour d'acquisition effective ;
- si la plainte est justifiée et que la réparation ou le remplacement d'un article est jugé impossible, ou lorsque les coûts s'avèrent disproportionnés, Velleman® s'autorise à remplacer ledit article par un article équivalent ou à rembourser la totalité ou une partie du prix d'achat. Le cas échéant, il vous sera consenti un article de remplacement ou le remboursement complet du prix d'achat lors d'un défaut dans un délai de 1 an après l'achat et la livraison, ou un article de remplacement moyennant 50% du prix d'achat ou le remboursement de 50% du prix d'achat lors d'un défaut après 1 à 2 ans.
- **sont par conséquent exclus :**
 - tout dommage direct ou indirect survenu à l'article après livraison (p.ex. dommage lié à l'oxydation, choc, chute, poussière, sable, impureté...) et provoqué par l'appareil, ainsi que son contenu (p.ex. perte de données) et une indemnisation éventuelle pour perte de revenus ;
 - toute pièce ou accessoire nécessitant un remplacement causé par un usage normal comme p.ex. piles (rechargeables comme non rechargeables, intégrées ou remplaçables), ampoules, pièces en caoutchouc, courroies... (liste illimitée) ;
 - tout dommage qui résulte d'un incendie, de la foudre, d'un accident, d'une catastrophe naturelle, etc. ;
 - out dommage provoqué par une négligence, volontaire ou non, une utilisation ou un entretien incorrect, ou une utilisation de l'appareil contraire aux prescriptions du fabricant ;
 - tout dommage à cause d'une utilisation commerciale, professionnelle ou collective de l'appareil (la période de garantie sera réduite à 6 mois lors d'une utilisation professionnelle) ;
 - tout dommage à l'appareil qui résulte d'une utilisation incorrecte ou différente que celle pour laquelle il a été initialement prévu comme décrit dans la notice ;
 - tout dommage engendré par un retour de l'appareil emballé dans un conditionnement non ou insuffisamment protégé.
- toute réparation ou modification effectuée par une tierce personne sans l'autorisation explicite de SA Velleman® ; - frais de transport de et vers Velleman® si l'appareil n'est plus couvert sous la garantie.
- toute réparation sera fournie par l'endroit de l'achat. L'appareil doit nécessairement être accompagné du bon d'achat d'origine et être dûment conditionné (de préférence dans l'emballage d'origine avec mention du défaut) ;
- tuyau : il est conseillé de consulter la notice et de contrôler retours, piles, etc. avant de retourner l'appareil. Un appareil retourné jugé défectueux qui s'avère en bon état de marche pourra faire l'objet d'une note de frais à charge du consommateur ;
- une réparation effectuée en-dehors de la période de garantie fera l'objet de frais de transport ;
- toute garantie commerciale ne porte pas atteinte aux conditions susmentionnées.

La liste susmentionnée peut être sujette à une complémentation selon le type de l'article et être mentionnée dans la notice d'emploi.

ES**Garantía de servicio y calidad Velleman®**

Desde su fundación en 1972 Velleman® ha adquirido una amplia experiencia como distribuidor en el sector de la electrónica en más de 85 países. Todos nuestros productos responden a normas de calidad rigurosas y disposiciones legales vigentes en la UE. Para garantizar la calidad, sometemos nuestros productos regularmente a controles de calidad adicionales, tanto a través de nuestro propio servicio de calidad como de un servicio de calidad externo. En el caso improbable de que surgieran problemas a pesar de todas las precauciones, es posible recurrir a nuestra garantía (véase las condiciones de garantía).

Condiciones generales referentes a la garantía sobre productos de venta al público (para la Unión Europea):

- Todos los productos de venta al público tienen un período de garantía de 24 meses contra errores de producción o errores en materiales desde la adquisición original;
- Si la queja está fundada y si la reparación o sustitución de un artículo no es posible, o si los gastos son desproporcionados, Velleman® autoriza reemplazar el artículo por un artículo equivalente o reembolsar la totalidad o una parte del precio de compra. En este caso, usted recibirá un artículo de recambio o el reembolso completo del precio de compra si encuentra algún fallo hasta un año después de la compra y entrega, o un artículo de recambio al 50% del precio de compra o el reembolso del 50% del precio de compra si encuentra un fallo después de 1 año y hasta los 2 años después de la compra y entrega.
- Por consiguiente, están excluidos entre otras cosas:**
 - todos los daños causados directa o indirectamente al aparato (p.ej. por oxidación, choques, caída...) y a su contenido (p.ej. pérdida de datos) después de la entrega y causados por el aparato, y cualquier indemnización por posible pérdida de ganancias;
 - partes o accesorios, que estén expuestos al desgaste causado por un uso normal, como por ejemplo baterías (tanto recargables como no recargables, incorporadas o reemplazables), bombillas, partes de goma, etc. (lista ilimitada);
 - defectos causados por un incendio, descuido o por malos tratos, un mantenimiento inapropiado o un uso anormal del aparato contrario a las instrucciones del fabricante;
 - daños causados por un uso comercial, profesional o colectivo del aparato (el período de garantía se reducirá a 6 meses con uso profesional);
 - daños causados por un uso incorrecto o un uso ajeno al que está previsto el producto inicialmente como está descrito en el manual del usuario;
 - daños causados por una protección insuficiente al transportar el aparato.
 - daños causados por reparaciones o modificaciones efectuadas por una tercera persona sin la autorización explícita de Velleman®;
 - se calcula gastos de transporte de y a Velleman® si el aparato ya no está cubierto por la garantía.
- Cualquier artículo que tenga que ser reparado tendrá que ser devuelto a su distribuidor Velleman®. Devuelva el aparato con la factura de compra original y transfórtele en un embalaje sólido (preferentemente el embalaje original). Incluya también una buena descripción del fallo;
- Consejo: Lea el manual del usuario y controle los cables, las pilas, etc. antes de devolver el aparato. Si no se encuentra un

defecto en el artículo los gastos podrían correr a cargo del cliente;

- Los gastos de transporte correrán a carga del cliente para una reparación efectuada fuera del período de garantía.
- Cualquier gesto comercial no disminuye estos derechos.

La lista previamente mencionada puede ser adaptada según el tipo de artículo (véase el manual del usuario del artículo en cuestión).

DE

Velleman® Service- und Qualitätsgarantie

Seit der Gründung in 1972 hat Velleman® sehr viel Erfahrung als Verteiler in der Elektronikwelt in über 85 Ländern aufgebaut. Alle Produkte entsprechen den strengen Qualitätsforderungen und gesetzlichen Anforderungen in der EU. Um die Qualität zu gewährleisten werden unsere Produkte regelmäßig einer zusätzlichen Qualitätskontrolle unterworfen, sowohl von unserer eigenen Qualitätsabteilung als auch von externen spezialisierten Organisationen. Sollten, trotz aller Vorsichtsmaßnahmen, Probleme auftreten, nehmen Sie bitte die Garantie in Anspruch (siehe Garantiebedingungen).

Allgemeine Garantiebedingungen in Bezug auf Konsumgüter (für die Europäische Union):

- Alle Produkte haben für Material- oder Herstellungsfehler eine Garantieperiode von 24 Monaten ab Verkaufsdatum.
- Wenn die Klage berechtigt ist und falls eine kostenlose Reparatur oder ein Austausch des Gerätes unmöglich ist, oder wenn die Kosten dafür unverhältnismäßig sind, kann Velleman® sich darüber entscheiden, dieses Produkt durch ein gleiches Produkt zu ersetzen oder die Kaufsumme ganz oder teilweise zurückzuzahlen. In diesem Fall erhalten Sie ein Ersatzprodukt oder eine Rückzahlung im Werte von 100% der Kaufsumme im Falle eines Defektes bis zu 1 Jahr nach Kauf oder Lieferung, oder Sie bekommen ein Ersatzprodukt im Werte von 50% der Kaufsumme oder eine Rückzahlung im Werte von 50 % im Falle eines Defektes im zweiten Jahr.

• Von der Garantie ausgeschlossen sind:

- alle direkten oder indirekten Schäden, die nach Lieferung am Gerät und durch das Gerät verursacht werden (z.B. Oxidation, Stöße, Fall, Staub, Schmutz, Feuchtigkeit, ...), sowie auch der Inhalt (z.B. Datenverlust), Entschädigung für eventuellen Gewinnausfall.
- Verbrauchsgüter, Teile oder Zubehörteile, die durch normalen Gebrauch dem Verschleiß ausgesetzt sind, wie z.B. Batterien (nicht nur aufladbare, sondern auch nicht aufladbare, eingebaute oder ersetzbare), Lampen, Gummiteile, Treibriemen, usw. (unbeschränkte Liste).
- Schäden verursacht durch Brandschaden, Wasserschaden, Blitz, Unfälle, Naturkatastrophen, usw.
- Schäden verursacht durch absichtliche, nachlässige oder unsachgemäße Anwendung, schlechte Wartung, zweckfremde Anwendung oder Nichtbeachtung von Benutzerhinweisen in der Bedienungsanleitung.
- Schäden infolge einer kommerziellen, professionellen oder kollektiven Anwendung des Gerätes (bei gewerblicher Anwendung wird die Garantieperiode auf 6 Monate zurückgeführt).
- Schäden verursacht durch eine unsachgemäße Verpackung und unsachgemäßen Transport des Gerätes.
- alle Schäden verursacht durch unautorisierte Änderungen, Reparaturen oder Modifikationen, die von einem Dritten ohne Erlaubnis von Velleman® vorgenommen werden.
- Im Fall einer Reparatur, wenden Sie sich an Ihren Velleman®-Verteiler. Legen Sie das Produkt ordnungsgemäß verpackt (vorzugsweise die Originalverpackung) und mit dem Original-Kaufbeleg vor. Fügen Sie eine deutliche Fehlerbeschreibung hinzu.
- Hinweis: Um Kosten und Zeit zu sparen, lesen Sie die Bedienungsanleitung nochmals und überprüfen Sie, ob es

keinen auf de Hand liegenden Grund gibt, ehe Sie das Gerät zur Reparatur zurückschicken. Stellt sich bei der Überprüfung des Gerätes heraus, dass kein Geräteschaden vorliegt, könnte dem Kunden eine Untersuchungspauschale berechnet.

• Für Reparaturen nach Ablauf der Garantiefrist werden Transportkosten berechnet.

• Jede kommerzielle Garantie lässt diese Rechte unberührt.

Die oben stehende Aufzählung kann eventuell angepasst werden gemäß der Art des Produktes (siehe Bedienungsanleitung des Gerätes).

PL

Velleman® usługi i gwarancja jakości

Od czasu założenia w 1972, Velleman® zdobył bogate doświadczenie w dziedzinie światowej elektroniki. Obecnie firma dystrybuje swoje produkty w ponad 85 krajach. Wszystkie nasze produkty spełniają surowe wymagania jakościowe oraz wypełniają normy i dyrektywy obowiązujące w krajach UE. W celu zapewnienia najwyższej jakości naszych produktów, przechodzą one regularne oraz dodatkowe wyrywkowe badania kontroli jakości, zarówno naszego wewnętrznego działu jakości jak również wyspecjalizowanych firm zewnętrznych. Pomimo dołożenia wszelkich starań czasem mogą pojawić się problemy techniczne, prosimy odczekać się do gwarancji (patrz warunki gwarancji).

• Ogólne Warunki dotyczące gwarancji:

- Wszystkie produkty konsumenckie podlegają 24-miesięcznej gwarancji na wady produkcyjne i materiałowe od daty zakupu.
- W przypadku, gdy usterka jest niemożliwa do usunięcia lub koszt usunięcia jest nadmiernie wysoki Velleman® może zdecydować o wymianie artykułu na nowy, wolny od wad lub zwrócić zapłaconą kwotę. Zwrot gotówki może jednak nastąpić z uwzględnieniem poniższych warunków:
 - zwrot 100% ceny zakupu w przypadku, gdy wada wystąpiła w ciągu pierwszego roku od daty zakupu i dostawy
 - wymiana wadliwego artykułu na nowy, wolny od wad z odpłatnością 50% ceny detalicznej lub zwrot 50% kwoty ceny nabycia w przypadku gdy wada wystąpiła w drugim roku od daty zakupu i dostawy.
- Produkt nie podlega naprawie gwarancyjnej:
 - gdy wszystkie bezpośrednio lub pośrednio szkody spowodowane są działaniem czynników środowiskowych lub losowych (np. przez utlenianie, wstrząsy, upadki, kurz, brud, ...), wilgotności;
 - gwarant nie ponosi odpowiedzialności za szkody wynikających z utraty danych;
 - produkty konsumenckie, części zamienne lub akcesoria podatne na proces starzenia, wynikającego z normalnego użytkowania, np. baterie (ładowalne, nieladowalne, wbudowane lub wymienne), żarówki, paski napędowe, gumowe elementy napędowe... (nieograniczona lista);
 - usterka wynika z działania pożaru, zalania wszelkimi cieczami, uderzenia pioruna, upadku lub kłeski żywiolowej, itp.;
 - usterka wynika z zaniedbań eksploatacyjnych tj. umyślnie bądź nieumyślnie zaniechanie czyszczenia, konserwacji, wymiany materiałów eksploatacyjnych, niedbałstwa lub z niewłaściwego obchodzenia się lub niezgodnego użytkowania z instrukcją producenta;
 - szkody wynikające z nadmiernego użytkowania gdy nie jest do tego celu przeznaczony tj. działalność komercyjna, zawodowa lub wspólne użytkowanie przez wiele osób - okres obowiązywania gwarancji zostanie obniżony do 6 (sześć) miesięcy;
 - Szkody wynikające ze złe zabezpieczonej wysyłki produktu;
 - Wszelkie szkody spowodowane przez nieautoryzowaną naprawę, modyfikację, przeróbkę produktu przez osoby trzecie jak również bez pisemnej zgody firmy Velleman®.
 - Uszkodzony produkt musi zostać dostarczony do sprzedawcy © Velleman, solidnie zapakowany (najlepiej w oryginalnym

opakowaniu), wraz z wyposażeniem z jakim produkt został sprzedany. W przypadku wysyłki towaru w opakowaniu innym niż oryginalnym ryzyko usterki produktu oraz tego skutki przechodzą na właściciela produktu. Wraz z niesprawnym produktem należy dołączyć jasny i szczegółowy opis jego usterki, wady;

- Wskazówka: Aby zaoszczędzić na kosztach i czasie, proszę szczegółowo zapoznać się z instrukcją obsługi; czy przyczyną wady są okoliczności techniczne czy też wynika wyłącznie z niezajomości obsługi produktu. W przypadku wysyłki sprawnego produktu do serwisu nabywca może zostać obciążony kosztami obsługi oraz transportu.
- W przypadku napraw pogwarancyjnych lub odpłatnych klient ponosi dodatkowo koszt wysyłki produktu do i z serwisu. Wymienione wyżej warunki są bez uszczerbku dla wszystkich komercyjnych gwarancji.

Powieszty postanowienia mogą podlegać modyfikacji w zależności od wyrobu (patrz art obsługi).



Garantia de serviço e de qualidade Velleman®

Desde a sua fundação em 1972 Velleman® tem adquirido uma ampla experiência no sector da electrónica com uma distribuição em mais de 85 países.

Todos os nossos produtos respondem a exigências rigorosas e a disposições legais em vigor na UE. Para garantir a qualidade, submetemos regularmente os nossos produtos a controlos de qualidade suplementares, com o nosso próprio serviço qualidade como um serviço de qualidade externo. No caso improvável de um defeito mesmo com as nossas precauções, é possível invocar a nossa garantia. (ver as condições de garantia).

Condições gerais com respeito a garantia sobre os produtos grande público (para a UE):

- qualquer produto grande público é garantido 24 mês contra qualquer vício de produção ou materiais a partir da data de aquisição efectiva;
- no caso da reclamação ser justificada e que a reparação ou substituição de um artigo é impossível, ou quando os custos são desproporcionados, Velleman® autoriza-se a substituir o dito artigo por um artigo equivalente ou a devolver a totalidade ou parte do preço de compra. Em outro caso, será consentido um artigo de substituição ou devolução completa do preço de compra no caso de um defeito no prazo de 1 ano depois da data de compra e entrega, ou um artigo de substituição pagando o valor de 50% do preço de compra ou devolução de 50% do preço de compra para defeitos depois de 1 a 2 anos.

• estão por consequência excluídos:

- todos os danos directos ou indirectos depois da entrega do artigo (p.ex. danos ligados a oxidação, choques, quedas, poeiras, areias, impurezas...) e provocado pelo aparelho, como o seu conteúdo (p.ex. perda de dados) e uma indemnização eventual por perda de receitas;
- consumíveis, peças ou acessórios sujeitos a desgaste causado por um uso normal, como p.ex. pilhas (recarregáveis, não recarregáveis, incorporadas ou substituíveis), lâmpadas, peças em borracha correias... (lista ilimitada);
- todos os danos que resultem de um incêndio, raios, de um acidente, de uma catastrophe natural, etc.;
- danos provocados por negligência, voluntária ou não, uma utilização ou manutenção incorrecta, ou uma utilização do aparelho contrária as prescrições do fabricante;
- todos os danos por causa de uma utilização comercial, profissional ou colectiva do aparelho (o período de garantia será reduzido a 6 meses para uma utilização profissional);
- todos os danos no aparelho resultando de uma utilização incorrecta ou diferente daquela inicialmente prevista e descrita no manual de utilização;

- todos os danos depois de uma devolução não embalada ou mal protegida ao nível do acondicionamento.

- todas as reparações ou modificações efectuadas por terceiros sem a autorização de SA Velleman®;
- despesas de transporte de e para Velleman® se o aparelho não estiver coberto pela garantia.
- qualquer reparação será fornecida pelo local de compra. O aparelho será obrigatoriamente acompanhado do talão ou factura de origem e bem acondicionado (de preferência dentro da embalagem de origem com indicação do defeito ou avaria);
- dica: aconselha-mos a consulta do manual e controlar cabos, pilhas, etc. antes de devolver o aparelho. Um aparelho devolvido que estiver em bom estado será cobrado despesas a cargo do consumidor;
- uma reparação efectuada fora da garantia, será cobrado despesas de transporte;
- qualquer garantia comercial não prevalece as condições aqui mencionadas.

A lista pode ser sujeita a um complemento conforme o tipo de artigo e estar mencionada no manual de utilização.