

GSSAW1

SIDE AWNING - RETRACTABLE - 160 X 300 CM
PRIVACYSCHERM - UITROLBAAR - 160 X 300 CM
STORE LATÉRAL - RÉTRACTABLE - 160 X 300 CM
TOLDO LATERAL - RETRACTIL - 160 X 300 CM
SEITENMARKISE - AUSZIEHBAR - 160 X 300 CM
TOLDO LATERAL RETRACTIL - 160 X 300 CM



USER MANUAL	2
GEBRUIKERSHANDLEIDING	7
MODE D'EMPLOI	12
MANUAL DEL USUARIO	17
BEDIENUNGSANLEITUNG	22
MANUAL DO UTILIZADOR	27



USER MANUAL

1. Introduction

To all residents of the European Union

Important environmental information about this product



This symbol on the device or the package indicates that disposal of the device after its lifecycle could harm the environment. Do not dispose of the unit (or batteries) as unsorted municipal waste; it should be taken to a specialized company for recycling. This device should be returned to your distributor or to a local recycling service. Respect the local environmental rules.

If in doubt, contact your local waste disposal authorities.

Thank you for choosing Pere!! Please read the manual thoroughly before bringing this device into service. If the device was damaged in transit, do not install or use it and contact your dealer.

2. General Guidelines

Refer to the **Velleman® Service and Quality Warranty** on the last pages of this manual.



Protect this device from shocks and abuse. Avoid brute force when operating the device.



Wear gloves, eye and ear protection when handling power tools.

- Familiarise yourself with the functions of the device before actually using it.
- All modifications of the device are forbidden for safety reasons. Damage caused by user modifications to the device is not covered by the warranty.
- Only use the device for its intended purpose. Using the device in an unauthorised way will void the warranty.
- Damage caused by disregard of certain guidelines in this manual is not covered by the warranty and the dealer will not accept responsibility for any ensuing defects or problems.
- Due to constant product improvements, the actual product appearance might differ from the shown images.
- Product images are for illustrative purposes only.
- Keep this manual for future reference.

3. Description

This retractable awning provides protection from the wind and privacy from the neighbours' view at any time of the day. The retractable design makes it easy to pull out and roll back into the cassette. With a height of 1.60 m and a maximum width of 3 m you will transform any patio into a wind free lounge area.

4. Necessary Tools for Installation

Your GSSAW1 comes with following accessories:

- 1x cassette
- 1x supporting post
- 2x brackets
- 4x Ø 10x50 nylon plug + M6x60 hexagon wood screw + Ø 6 washer
- 4x Ø 10x50 nylon plug + M8x75 hexagon wood screw + Ø 8 washer

Please prepare following tools (not included) before installation:

- 1x tape measure
- 1x 10 mm spanner
- 1x 13 mm spanner
- 1x drill machine
- 1x 10 mm masonry drill bit
- 1x cross screwdriver

5. Installation



When installing the awning, make sure to install both the cassette and the supporting post at the same level to avoid deformation of the fabric and difficulty when opening and closing the awning.

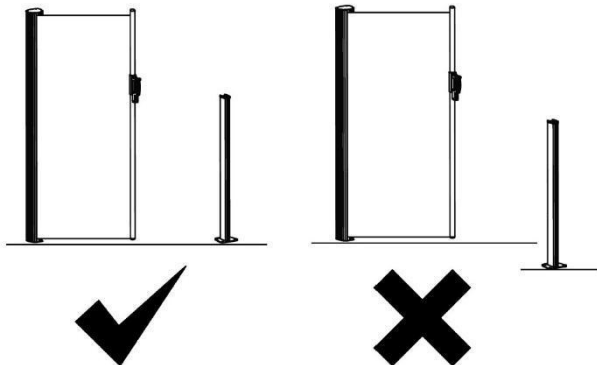

5.1 Installing the Cassette

1. Choose a suitable mounting location. Make sure the wall to which the cassette will be fixed is strong enough to hold the weight of the cassette.
2. Take the measurements based on the cassette. Use the brackets to determine the spacing of the mounting holes. Drill four holes, each of 6 cm deep.



3. Insert a nylon plug in each of the holes. Fix the brackets using the M6x60 screws.

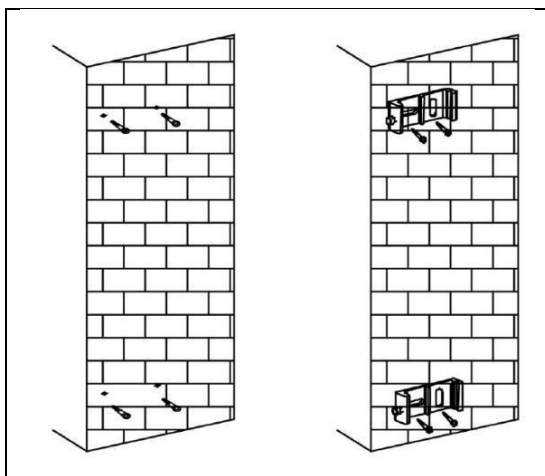

4. Insert the cassette into the brackets and tighten the screws to fix the cassette.

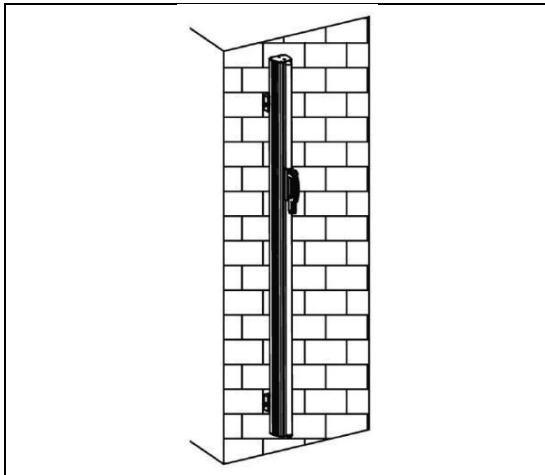

5.2 Installing the Supporting Post

1. Take the measurements based on the supporting post. Drill four holes, each of 9 cm deep.

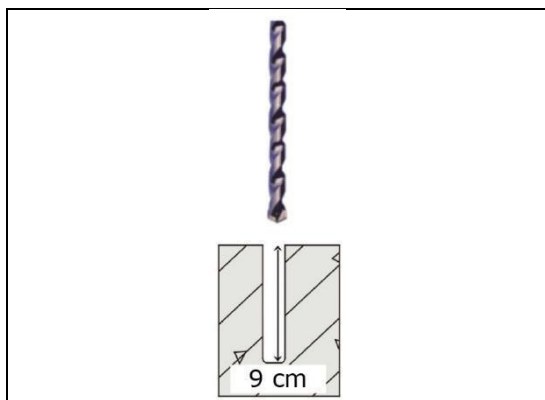

2. Insert a nylon plug in each of the holes. Fix the supporting post using the M8x75 screws.

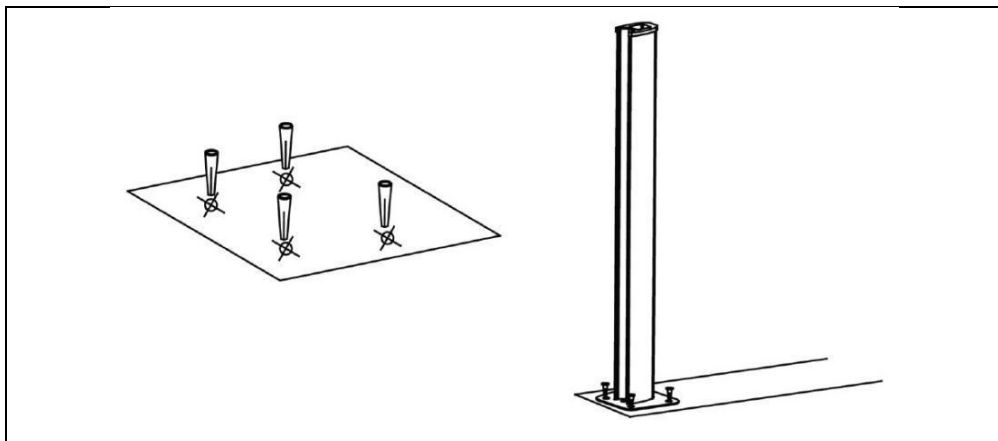

6. How to Use

6.1 Opening the Awning

1. Keeping the front bar as upright as possible, hold the handle and pull out the awning.
2. Press the handle and insert the tab into the supporting post.
3. Release the handle. The tab should click into the supporting post.

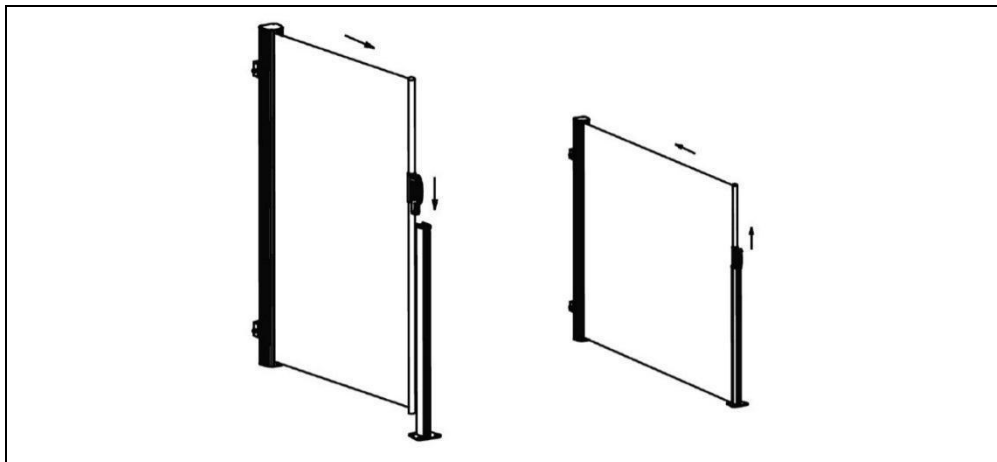

6.2 Closing the Awning

1. To close the awning, press the handle to release it from the supporting post.
2. Pull the tab of the handle out of the supporting post.
3. Slowly guide the awning back into the cassette while holding it as upright as possible.



Do not let go of the awning to avoid accidents!

7. Cleaning and Maintenance

The GSSAW1 does not need any particular maintenance. However, the fabric may be cleaned with a cloth or sponge and lukewarm water. Use a mild cleaning detergent if necessary. Also, regularly check the fixings of the cassette and the supporting post. Loose fixings must be tightened immediately to avoid accidents.

8. Technical Specifications

fabric	polyester 280 gr/m ² with PU coating
fabric colour	anthracite
tube material	powder coated aluminium
tube colour	silver grey
dimensions (W x H)	max. 300 x 160 cm
aluminium cassette	87 x 90 x 1600 mm
aluminium roller	Ø 50 mm
supporting post	47 x 53 x 805 mm

GSSAW1

weight	
aluminium cassette	6100 g
supporting post	710 g

Use this device with original accessories only. Velleman nv cannot be held responsible in the event of damage or injury resulting from (incorrect) use of this device. For more info concerning this product and the latest version of this manual, please visit our website www.perel.eu. The information in this manual is subject to change without prior notice.

© COPYRIGHT NOTICE

The copyright to this manual is owned by Velleman nv. All worldwide rights reserved. No part of this manual may be copied, reproduced, translated or reduced to any electronic medium or otherwise without the prior written consent of the copyright holder.

GEBRUIKERSHANDLEIDING

1. Inleiding

Aan alle burgers van de Europese Unie

Belangrijke milieu-informatie betreffende dit product



Dit symbool op het toestel of de verpakking geeft aan dat, als het toestel na zijn levenscyclus wordt weggegooid, dit toestel schade kan toebrengen aan het milieu. Gooi dit toestel (en eventuele batterijen) niet bij het gewone huishoudelijke afval; het moet bij een gespecialiseerd bedrijf terecht komen voor recyclage. U moet dit toestel naar uw dealer of naar een lokaal recyclingpunt brengen. Respecteer de plaatselijke milieuwetgeving.

Hebt u vragen, contacteer dan de plaatselijke autoriteiten betreffende de verwijdering.

Bedankt voor uw aankoop! Lees deze handleiding grondig voor u het toestel in gebruik neemt. Werd het toestel beschadigd tijdens het transport, installeer het dan niet en raadpleeg uw dealer.

2. Algemene richtlijnen

Raadpleeg de **Velleman® service- en kwaliteitsgarantie** achteraan deze handleiding.



Bescherm tegen schokken. Vermijd brute kracht tijdens de bediening.



Draag handschoenen, oog- en gehoorbescherming wanneer u elektrisch gereedschap gebruikt.

- Leer eerst de functies van het toestel kennen voor u het gaat gebruiken.
- Om veiligheidsredenen mag u geen wijzigingen aanbrengen. Schade door wijzigingen die de gebruiker heeft aangebracht valt niet onder de garantie.
- Gebruik het toestel enkel waarvoor het gemaakt is. De garantie vervalt automatisch bij ongeoorloofd gebruik.
- De garantie geldt niet voor schade door het negeren van bepaalde richtlijnen in deze handleiding en uw dealer zal de verantwoordelijkheid afwijzen voor defecten of problemen die hier rechtstreeks verband mee houden.
- We streven voortdurend naar verbetering van onze producten. Daarom kan dit product uiterlijk verschillen van de afbeeldingen.
- De afbeeldingen van het product zijn enkel ter illustratie.
- Bewaar deze handleiding voor verdere raadpleging.

3. Omschrijving

Met dit uitrolbare privacy scherm zit u op elk moment van de dag comfortabel uit de wind én uit het zicht van nieuwsgierige buren. Dankzij het rolsysteem is het windscherm snel en eenvoudig uit te trekken en weer op te bergen. Met een hoogte van 1,60 meter en een maximale breedte van 3 meter maakt u van elk terras een windvrije lounge-area!

4. Benodigheden voor de installatie

Uw GSSAW1 wordt geleverd met volgende accessoires:

- 1x kast
- 1x steunpaal
- 2x bevestigingsbeugels
- 4x Ø 10x50 nylon plug + M6x60 zeskant houtschroef + Ø 6 ring
- 4x Ø 10x50 nylon plug + M8x75 zeskant houtschroef + Ø 8 ring

Gebruik voor de installatie ook volgend gereedschap (niet meegeleverd):

- 1x meetlint
- 1x 10 mm moersleutel
- 1x 13 mm moersleutel
- 1x boormachine
- 1x 10 mm steenboor
- 1x kruiskopschroevendraaier

5. Installatie



Zorg ervoor dat u zowel de kast en de steunpaal op dezelfde hoogte installeert zodat het scherm niet vervormt en gemakkelijk opent en sluit.

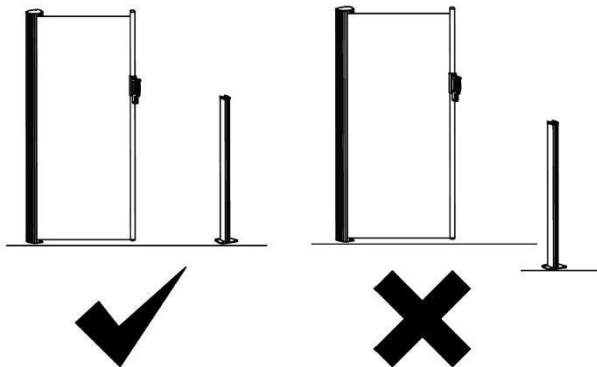

5.1 Installatie van de kast

1. Kies een geschikte montageplaats. Ga na of de muur waaraan u de kast wenst te installeren voldoende stevig is om het gewicht van de kast te dragen.
2. Gebruik de kast als basis voor de afmetingen. Gebruik de bevestigingsbeugels om de afstand tussen de montagegaten te bepalen. Boor vier gaten, elk met een diepte van 6 cm.

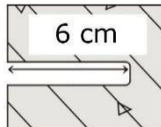

3. Steek een nylon plug in elk van de gaten. Bevestig de beugels met de M6x60 schroeven.

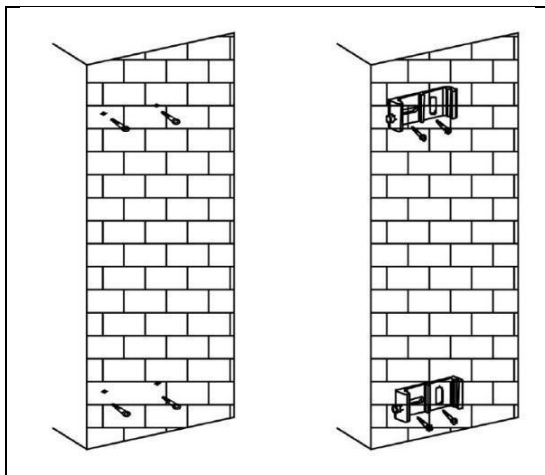

4. Bevestig de kast aan de beugels en draai de schroeven vast.

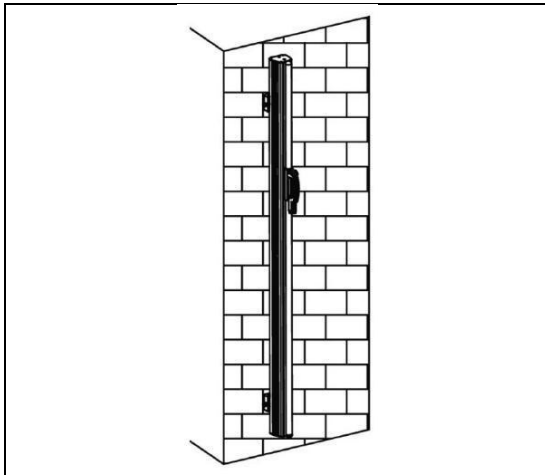

5.2 Installatie van de steunpaal

1. Gebruik de steunpaal als basis voor de afmetingen. Boor vier gaten, elk met een diepte van 9 cm.

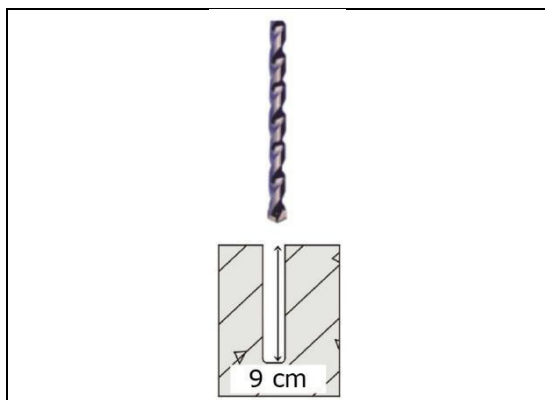

2. Steek een nylon plug in elk van de gaten. Bevestig de steunpaal met de M8x75 schroeven.

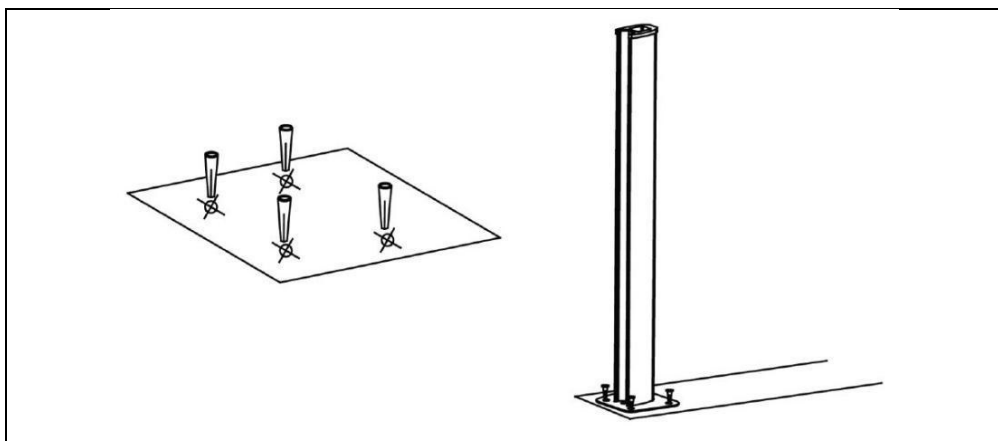

6. Gebruik

6.1 Het windscherm openen

1. Neem de stang aan het handvat vast aan en trek het windscherm open.
2. Druk op het handvat en steek de pen in de steunpaal.
3. Laat het handvat los. Zorg dat de pen in de steunpaal vastklikt.

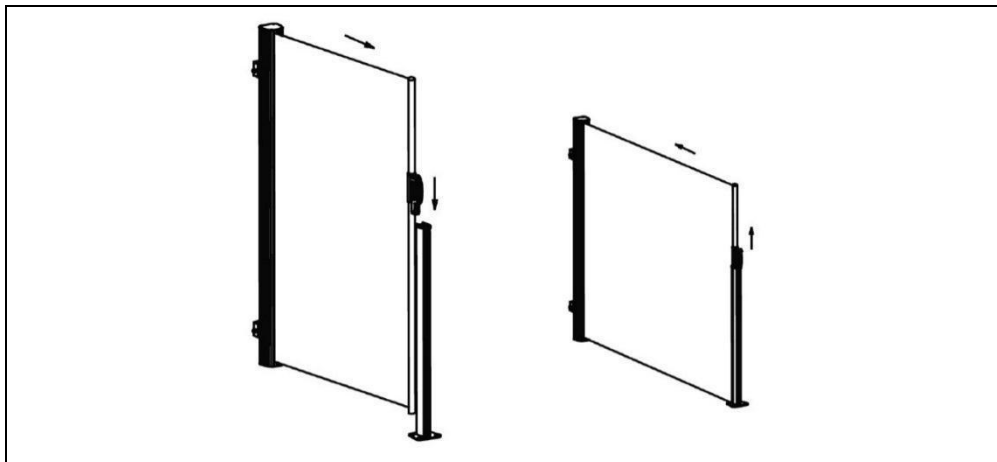

6.2 Het windscherm sluiten

1. Druk op het handvat om de pen te ontgrendelen.
2. Haal de pen van het handvat uit de steunpaal.
3. Houd het windscherm zo recht mogelijk en rol het langzaam op in de kast.



Laat het windscherm nooit los om ongevallen te vermijden!

7. Reiniging en onderhoud

De GSSAW1 vereist geen bijzonder onderhoud. Maak het windscherm schoon met een doek or spons en lauwwarm water. Gebruik een zacht reinigingsmiddel indien nodig. Controleer ook regelmatig de bevestiging van de kast en de steunpaal. Draai losse schroeven onmiddellijk vast om ongevallen te vermijden.

8. Technische specificaties

materiaal	polyester 280 g/m ² met PU-coating
kleur	antraciet
materiaal frame	aluminium met poedercoating
kleur frame	zilvergrijs
afmetingen (b x h)	max. 300 x 160
aluminium kast	87 x 90 x 1600 mm
aluminium roller	50 mm
steunpaal	47 x 53 x 805 mm

GSSAW1

gewicht	
aluminium kast	6100 g
steunpaal	710 g

Gebruik dit toestel enkel met originele accessoires. Velleman nv is niet aansprakelijk voor schade of kwetsuren bij (verkeerd) gebruik van dit toestel. Voor meer informatie over dit product en de laatste versie van deze handleiding, zie www.perel.eu. De informatie in deze handleiding kan te allen tijde worden gewijzigd zonder voorafgaande kennisgeving.

© AUTEURSRECHT

Velleman nv heeft het auteursrecht voor deze handleiding. Alle wereldwijde rechten voorbehouden. Het is niet toegestaan om deze handleiding of gedeelten ervan over te nemen, te kopiëren, te vertalen, te bewerken en op te slaan op een elektronisch medium zonder voorafgaande schriftelijke toestemming van de rechthebbende.

MODE D'EMPLOI

1. Introduction

Aux résidents de l'Union européenne

Informations environnementales importantes concernant ce produit



Cette icône sur l'appareil ou l'emballage indique que l'élimination d'un appareil en fin de vie peut polluer l'environnement. Ne pas jeter un appareil électrique ou électronique (et des piles éventuelles) parmi les déchets municipaux non sujets au tri sélectif ; une déchèterie traitera l'appareil en question. Renvoyer l'appareil à votre fournisseur ou à un service de recyclage local.

Il convient de respecter la réglementation locale relative à la protection de l'environnement.

En cas de questions, contacter les autorités locales pour élimination.

Nous vous remercions de votre achat ! Lire attentivement le présent mode d'emploi avant la mise en service de l'appareil. Si l'appareil a été endommagé pendant le transport, ne pas l'installer et consulter votre revendeur.

2. Directives générales

Se référer à la **garantie de service et de qualité Velleman®** en fin de ce mode d'emploi.



Protéger l'appareil des chocs et de l'abus. Traiter l'appareil avec circonspection pendant l'opération.



Porter des gants, des lunettes et une protection auditive lors de la manipulation d'outils électriques.

- Se familiariser avec le fonctionnement de l'appareil avant de l'utiliser.
- Toute modification est interdite pour des raisons de sécurité. Les dommages occasionnés par des modifications par le client ne tombent pas sous la garantie.
- N'utiliser l'appareil qu'à sa fonction prévue. Un usage impropre annule d'office la garantie.
- La garantie ne s'applique pas aux dommages survenus en négligeant certaines directives de cette notice et votre revendeur déclinera toute responsabilité pour les problèmes et les défauts qui en résultent.
- Dans le souci d'une amélioration constante de nos produits, il est possible que les images diffèrent légèrement du produit actuel.
- Les images des produits sont à titre indicatif seulement.
- Garder ce mode d'emploi pour toute référence ultérieure.

3. Description

Ce store rétractable protège contre le vent et les regards indiscrets. Le système de rétraction pratique permet de facilement installer et ranger le store. Avec sa hauteur de 1.60 m et sa largeur maximale de 3 m, votre terrasse est transformée en une véritable zone de relaxation, à l'abri des courants d'air !

4. Outils nécessaires pour l'installation

Votre GSSAW1 est livré avec les accessoires suivants :

- 1x cassette
- 1x poteau de support
- 2x supports de montage
- 4x cheville en nylon Ø 10x50 + vis à bois à tête hexagonale M6x60 + rondelle Ø 6
- 4x cheville en nylon Ø 10x50 + vis à bois à tête hexagonale M8x75 + rondelle Ø 8

Préparer les outils suivants (non inclus) avant l'installation :

- 1x mètre à ruban
- 1x clé plate 10 mm
- 1x clé plate 13 mm
- 1x perceuse
- 1x mèche à pierre de 10 mm
- 1x tournevis cruciforme

5. Installation



Lors de l'installation du store latéral, veiller à installer la cassette et le poteau de support au même niveau afin d'éviter de déformer le store et de faciliter l'ouverture et la fermeture.

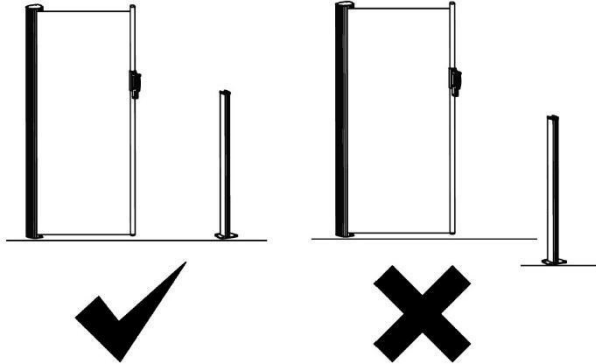

5.1 Installation de la cassette

1. Choisir un emplacement de montage approprié. Veiller à ce que le mur porteur puisse supporter le poids de la cassette.
2. Utiliser la cassette pour prendre les mesures. Déterminer l'espacement des trous de montage à l'aide des supports de montage. Percer quatre trous, chacun d'une profondeur de 6 cm.

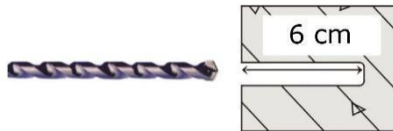

3. Insérer une cheville en nylon dans chacun des trous. Fixer les supports de montage à l'aide des vis M6x60.

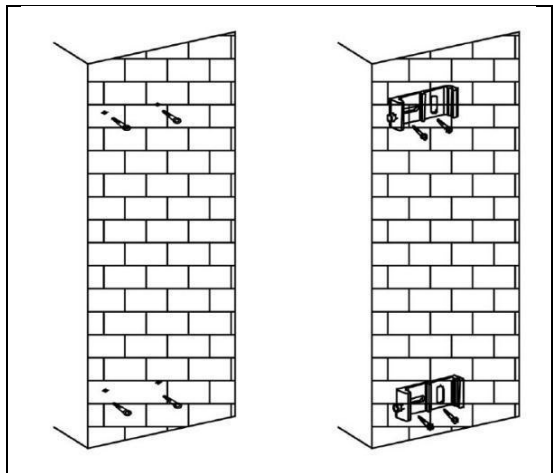

- Fixer la cassette aux supports de montage et serrer les vis.

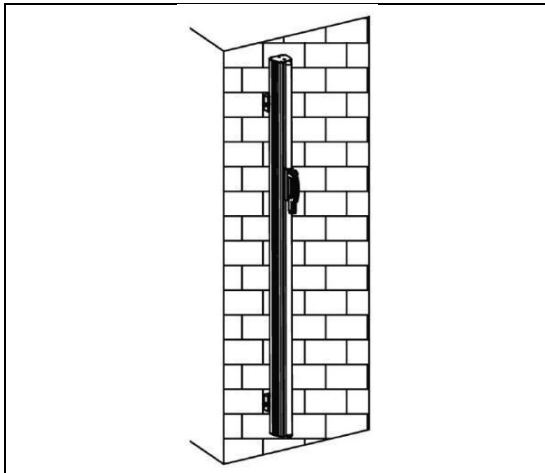

5.2 Installation du poteau de support

- Utiliser le poteau de support pour prendre les mesures. Percer quatre trous, chacun d'une profondeur de 9 cm.

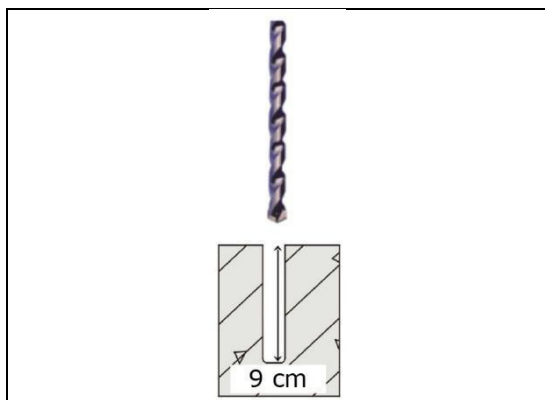

- Insérer une cheville en nylon dans chacun des trous. Fixer le poteau de support à l'aide des vis M8x75.

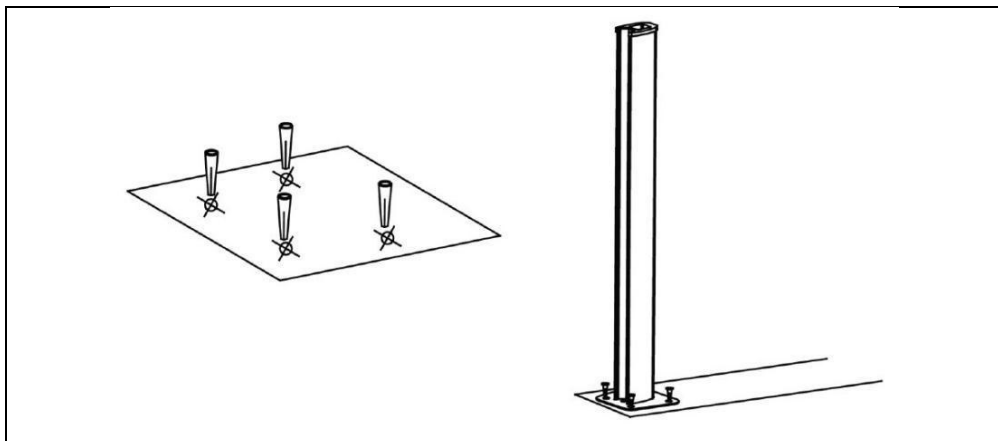

6. Utilisation

6.1 Ouverture du store

1. Saisir la poignée et tirer en tenant la tige le plus droit possible.
2. Enfoncer la poignée et insérer la goupille dans le poteau de support.
3. Relâcher la poignée. Veiller à ce que la goupille soit verrouillée dans le poteau de support.

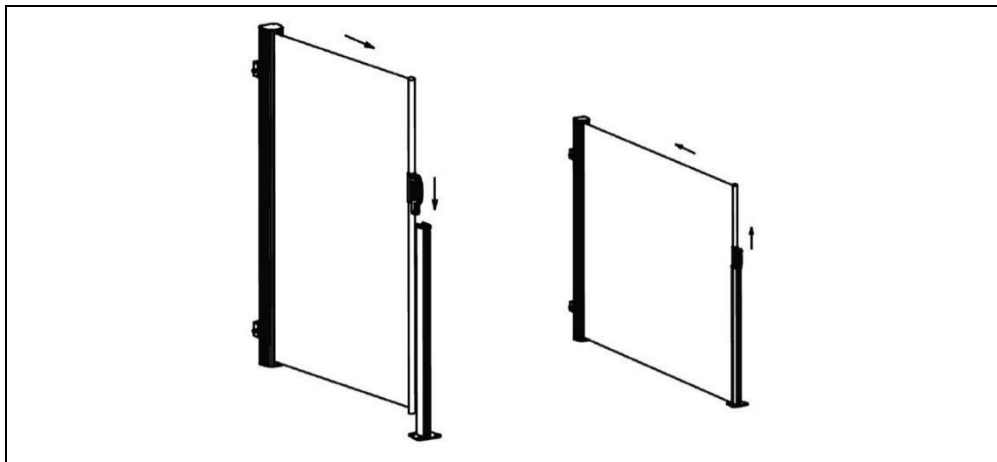

6.2 Fermeture du store

1. Pour fermer le store, enfoncer la poignée pour la libérer du poteau de support.
2. Sortir la goupille du poteau de support.
3. Accompagner lentement le store en le tenant le plus droit possible.



Ne pas relâcher le store afin d'éviter les accidents !

7. Nettoyage et entretien

Le GSSAW1 ne nécessite aucun maintien particulier. Cependant, le tissu peut être nettoyé avec un chiffon ou une éponge et de l'eau tiède. Utiliser un agent nettoyant doux si nécessaire. Contrôler également régulièrement les fixations de la cassette et du poteau de support. Resserrer immédiatement toute fixation branlante afin d'éviter les accidents.

8. Spécifications techniques

matériau	polyester 280 g/m ² avec revêtement PU
couleur	anthracite
matériau du tube	en aluminium laqué
couleur du tube	gris argenté
dimensions (l x h)	max. 300 x 160 cm
cassette en aluminium	87 x 90 x 1600 mm
rouleau en aluminium	Ø 50 mm
poteau de support	47 x 53 x 805 mm

GSSAW1

poids	
cassette en aluminium	6100 g
poteau de support	710 g

N'employer cet appareil qu'avec des accessoires d'origine. La SA Velleman ne peut, dans la mesure conforme au droit applicable être tenue responsable des dommages ou lésions (directs ou indirects) pouvant résulter de l'utilisation de cet appareil. Pour plus d'informations concernant cet article et la dernière version de ce mode d'emploi, visiter notre site web www.perel.eu. Toutes les informations présentées dans ce mode d'emploi peuvent être modifiées sans notification préalable.

© DROITS D'AUTEUR

SA Velleman est l'ayant droit des droits d'auteur de ce mode d'emploi. Tous droits mondiaux réservés. Toute reproduction, traduction, copie ou diffusion, intégrale ou partielle, du contenu de cette notice par quelque procédé ou sur tout support électronique que ce soit est interdite sans l'accord préalable écrit de l'ayant droit.

MANUAL DEL USUARIO

1. Introducción

A los ciudadanos de la Unión Europea

Importantes informaciones sobre el medio ambiente concerniente a este producto



Este símbolo en este aparato o el embalaje indica que, si tira las muestras inservibles, podrían dañar el medio ambiente. No tire este aparato (ni las pilas, si las hubiera) en la basura doméstica; debe ir a una empresa especializada en reciclaje. Devuelva este aparato a su distribuidor o a la unidad de reciclaje local. Respete las leyes locales en relación con el medio ambiente.

Si tiene dudas, contacte con las autoridades locales para residuos.

¡Gracias por elegir Perel! Lea atentamente las instrucciones del manual antes de usar el aparato. Si ha sufrido algún daño en el transporte no lo instale y póngase en contacto con su distribuidor.

2. Normas generales

Véase la **Garantía de servicio y calidad Velleman®** al final de este manual del usuario.



Proteja el aparato contra choques y golpes. Evite usar excesiva fuerza durante el manejo.



Use guantes, protección ocular y auditiva cuando manipule herramientas eléctricas.

- Familiarícese con el funcionamiento del aparato antes de utilizarlo.
- Por razones de seguridad, las modificaciones no autorizadas del aparato están prohibidas. Los daños causados por modificaciones no autorizadas, no están cubiertos por la garantía.
- Utilice sólo el aparato para las aplicaciones descritas en este manual. Su uso incorrecto anula la garantía completamente.
- Los daños causados por descuido de las instrucciones de seguridad de este manual invalidarán su garantía y su distribuidor no será responsable de ningún daño u otros problemas resultantes.
- Debido a las continuas mejoras, el producto podría diferir de las imágenes.
- Las imágenes son meramente ilustrativas.
- Guarde este manual del usuario para cuando necesite consultarlo.

3. Descripción

Este toldo retráctil proporciona protección contra el viento y privacidad de la vista de los vecinos en cualquier momento del día. El diseño retráctil hace que sea fácil de sacar y rodar de nuevo en el cassette. Con una altura de 1,60 metros y una anchura máxima de 3 m usted podrá transformar cualquier patio en una sala de estar libre de viento.

4. Herramientas Necesarias para la Instalación

Su GSSAW1 incluye los siguientes accesorios:

- 1x cassette
- 1x poste de apoyo
- 2x soportes
- 4x tapón en nylon Ø 10x50 + tornillo en madera hexagonal M6x60 + arandela Ø 6
- 4x tapón en nylon Ø 10x50 + tornillo en madera hexagonal M8x75 + arandela Ø 8

Por favor, prepare las siguientes herramientas (no incluidas) antes de la instalación:

- 1x cinta métrica
- 1x llave inglesa 10 mm
- 1x llave inglesa 13 mm
- 1x máquina de perforación
- 1x broca de 10mm
- 1x destornillador de estrella

5. Instalación



Al instalar el toldo, asegúrese de instalar el cassette y el poste de apoyo al mismo nivel para evitar la deformación de la tela y dificultad al abrir y cerrar el toldo.

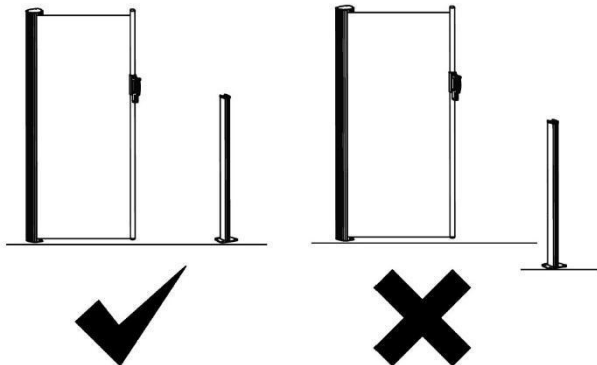

5.1 Instalación de la Cassette

1. Elija un lugar de montaje adecuado. Asegúrese de que la pared a la cual el cassette se fijará es lo suficientemente fuerte como para soportar el peso del cassette.
2. Efectuar las mediciones basándose en el cassette. Utilice los soportes para determinar el espaciamiento de los orificios de montaje. Perforar cuatro agujeros, cada uno de 6 cm de profundidad.



3. Inserte un tapón de nylon en cada uno de los agujeros. Fije los soportes con los tornillos M6x60.

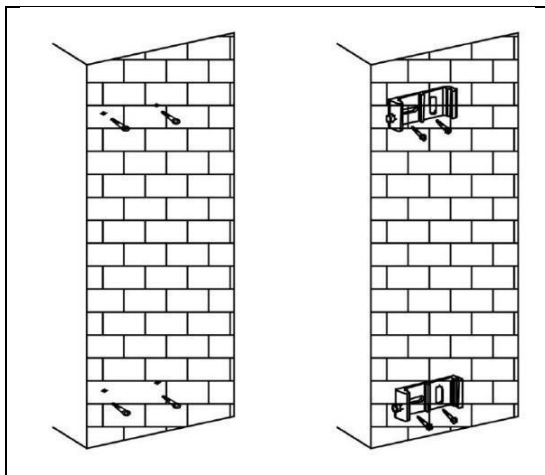

4. Inserte el cassette en los soportes y apriete los tornillos para fijarlo.

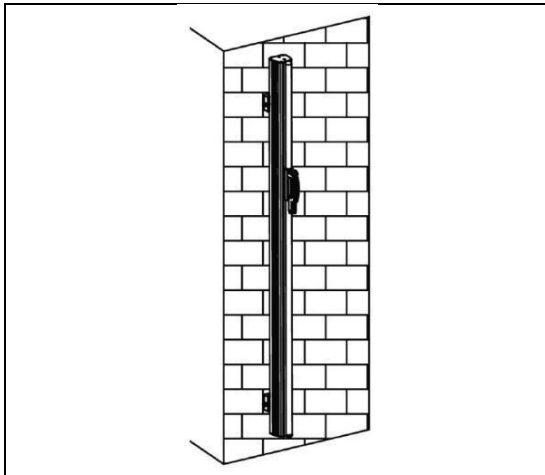

5.2 Instalación del Poste de Apoyo

1. Tome las mediciones basadas en el poste de apoyo. Taladre cuatro agujeros, cada uno con 9 cm de profundidad.

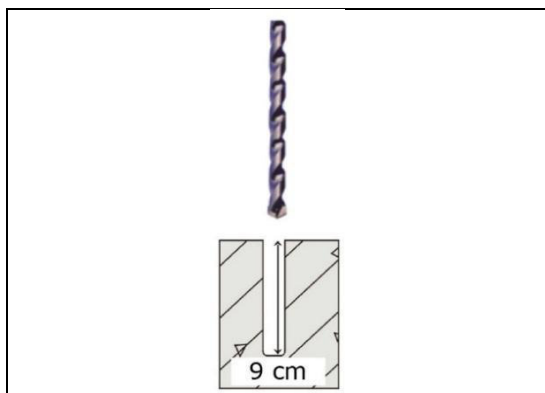

2. Inserte un tapón de nylon en cada uno de los agujeros. Fije el poste de apoyo con los tornillos M8x75.

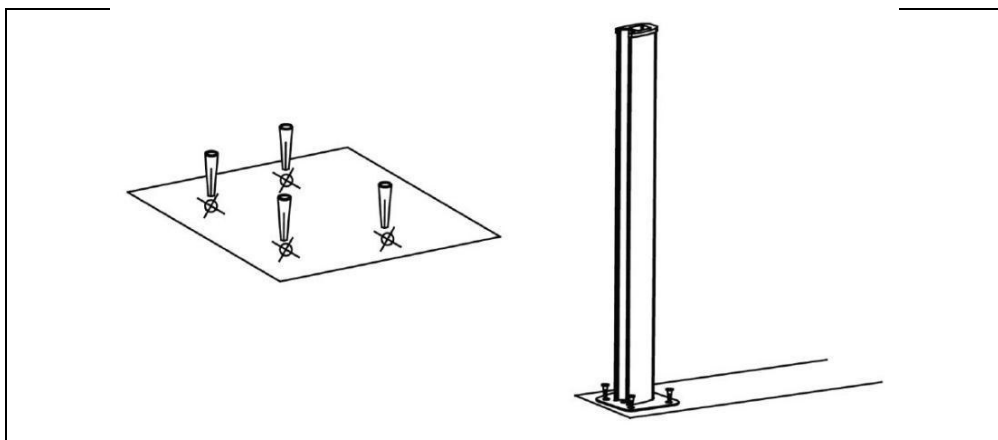

6. Cómo Utilizar

6.1 La Apertura del Toldo

1. Manteniendo la barra delantera lo más vertical posible, sostenga el mango y tire el toldo.
2. Presione el mango e inserte la lengüeta en el poste de apoyo.
3. Solte el mango. La lengüeta debe hacer clic en el poste de apoyo.

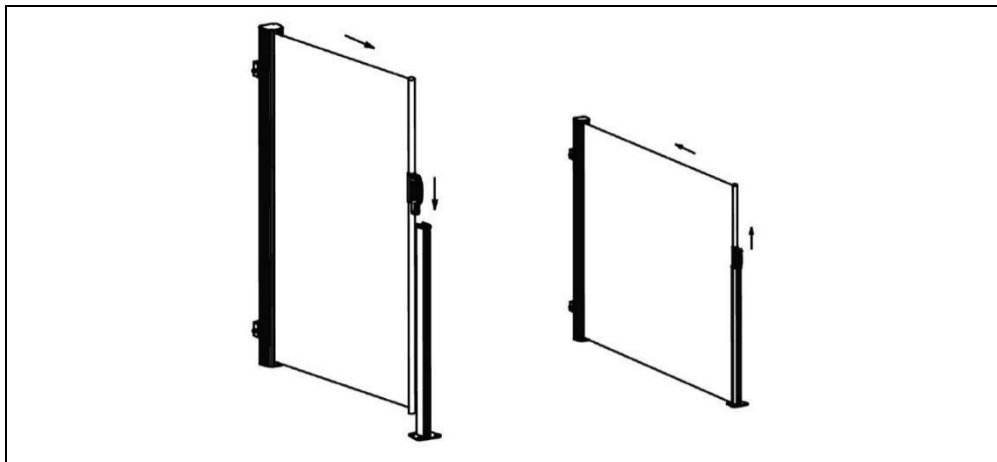

6.2 Cerrando el Toldo

1. Para cerrar el toldo, presione el mango para soltarlo del poste de apoyo.
2. Tire la lengüeta del mango fuera del poste de apoyo.
3. Lentamente introduzca el toldo de nuevo en el cassette mientras lo sostiene lo más vertical posible.



No suelte el toldo para evitar accidentes!

7. Limpieza y Mantenimiento

El VTTEST1 no necesita mantenimiento especial. Sin embargo, la tela puede limpiarse con un paño o una esponja y agua tibia. Use un detergente suave de limpieza si es necesario. Además, revise regularmente las fijaciones del cassette y del poste de apoyo. Las fijaciones sueltas se deben apretar de inmediato para evitar accidentes.

8. Especificaciones

tejido	poliéster 280 gr / m ² con revestimiento de PU
color del tejido	antracita
material del tubo	aluminio revestido de polvo
color del tubo	gris perla
dimensiones (W x H)	máx. 300 x 160 cm
cassete de aluminio	87 x 90 x 1600 mm
rodillo de aluminio	Ø 50 mm
poste de apoyo	47 x 53 x 805 mm

GSSAW1

peso	
cassette de aluminio	6100 g
poste de apoio	710 g

Utilice este aparato sólo con los accesorios originales. Velleman NV no será responsable de daños ni lesiones causados por un uso (indebido) de este aparato. Para más información sobre este producto y la versión más reciente de este manual del usuario, visite nuestra página www.perel.eu. Se pueden modificar las especificaciones y el contenido de este manual sin previo aviso.

© DERECHOS DE AUTOR

Velleman NV dispone de los derechos de autor para este manual del usuario. Todos los derechos mundiales reservados. Está estrictamente prohibido reproducir, traducir, copiar, editar y guardar este manual del usuario o partes de ello sin el consentimiento previo por escrito del propietario del copyright.

BEDIENUNGSANLEITUNG

1. Einführung

An alle Einwohner der Europäischen Union

Wichtige Umweltinformationen über dieses Produkt



Dieses Symbol auf dem Produkt oder der Verpackung zeigt an, dass die Entsorgung dieses Produktes nach seinem Lebenszyklus der Umwelt Schaden zufügen kann. Entsorgen Sie die Einheit (oder verwendeten Batterien) nicht als unsortiertes Hausmüll; die Einheit oder verwendeten Batterien müssen von einer spezialisierten Firma zwecks Recycling entsorgt werden. Diese Einheit muss an den Händler oder ein örtliches Recycling-Unternehmen retourniert werden. Respektieren Sie die örtlichen Umweltvorschriften.

Falls Zweifel bestehen, wenden Sie sich für Entsorgungsrichtlinien an Ihre örtliche Behörde.

Vielen Dank, dass Sie sich für Perel entschieden haben! Lesen Sie diese Bedienungsanleitung vor Inbetriebnahme sorgfältig durch. Überprüfen Sie, ob Transportschäden vorliegen. Sollte dies der Fall sein, verwenden Sie das Gerät nicht und wenden Sie sich an Ihren Händler.

2. Allgemeine Richtlinien

Siehe **Velleman® Service- und Qualitätsgarantie** am Ende dieser Bedienungsanleitung.



Vermeiden Sie Erschütterungen. Wenden Sie bei der Bedienung keine Gewalt an.



Tragen Sie Schutzhandschuhe, Augen- und Gehörschutz bei der Arbeit mit Elektrowerkzeugen.

- Nehmen Sie das Gerät erst in Betrieb, nachdem Sie sich mit seinen Funktionen vertraut gemacht haben.
- Eigenmächtige Veränderungen sind aus Sicherheitsgründen verboten. Bei Schäden verursacht durch eigenmächtige Änderungen erlischt der Garantieanspruch.
- Verwenden Sie das Gerät nur für Anwendungen beschrieben in dieser Bedienungsanleitung. Bei falscher Anwendung dieses Gerätes erlischt der Garantieanspruch.
- Bei Schäden, die durch Nichtbeachtung der Bedienungsanleitung verursacht werden, erlischt der Garantieanspruch. Für daraus resultierende Folgeschäden übernimmt der Hersteller keine Haftung.
- Durch ständige Verbesserungen, kann das Produkt von den Abbildungen abweichen.
- Die Abbildungen dienen nur zur Illustration.
- Bewahren Sie diese Bedienungsanleitung für künftige Einsichtnahme auf.

3. Beschreibung

Dieses zusammenklappbare Schutzdach gewährleistet Ihnen einen Schutz gegen Wind und schützt Ihre Privatsphäre den ganzen Tag vor Blicken der Nachbarn. Durch die zusammenklappbare Konstruktion lässt es sich problemlos ausziehen und zurück in die Kassette zusammenlegen. Mit einer Höhe von 1,60 m und der max. Breite von 3 m können Sie Ihren Patio in einen windfreien Salon umwandeln.

4. Erforderliches Montagewerkzeug

Ihr GSSAW1 wird mit folgendem Zubehör geliefert:

- 1x Kassette
- 1x Stützmast
- 2x Stützkonsolen
- 4x Ø 10x50 Nyldübel + Holz-Sechskantschraube M6x60 + Unterlegscheibe Ø 6
- 4x Ø 10x50 Nyldübel + Holz-Sechskantschraube M8x70 + Unterlegscheibe Ø 8

Vor der Montage bereiten Sie bitte die folgenden Werkzeuge (nicht im Lieferumfang enthalten) vor:

- 1x Messband
- 1x Schlüssel 10 mm
- 1x Schlüssel 13 mm
- 1x Bohrmaschine
- 1x 10 mm-Bohrer
- 1x Kreuzschraubendreher

5. Installation



Bei der Montage des Schutzdachs montieren Sie die Kassette und den Stützmast auf der gleichen Höhe, um Deformation des Stoffs und Schwierigkeiten beim Öffnen und Schließen des Schutzdachs zu vermeiden.

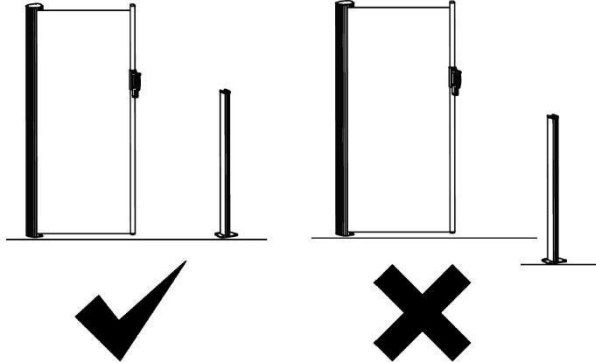

5.1 Kassette montieren

1. Geeigneten Montageort wählen. Vergewissern Sie sich, dass die Wand für die Montage der Kassette entsprechend fest ist und das Gewicht der Kassette tragen kann.
2. Führen Sie Messungen anhand der Kassette durch. Verwenden Sie Stützkonsolen zur Ermittlung des Montage Lochabstands. Bohren Sie vier Löcher jeweils 6 cm tief.

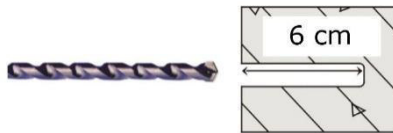

3. Setzen Sie jeweils einen Nypondübel in die Bohrungen ein. Befestigen Sie die Stützkonsolen mittels Schrauben M6x60.

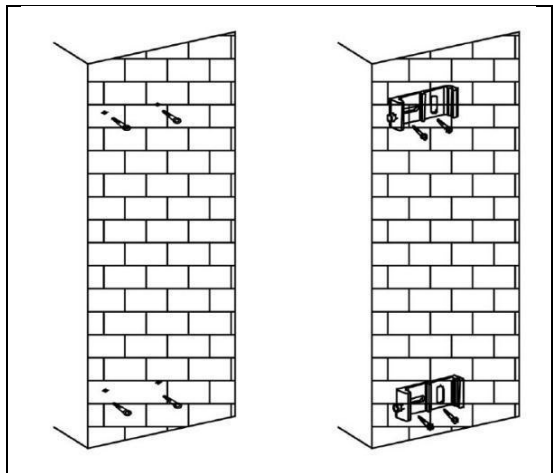

4. Kassette in die Stützkonsolen einlegen und die Schrauben anziehen, um die Kassette zu befestigen.

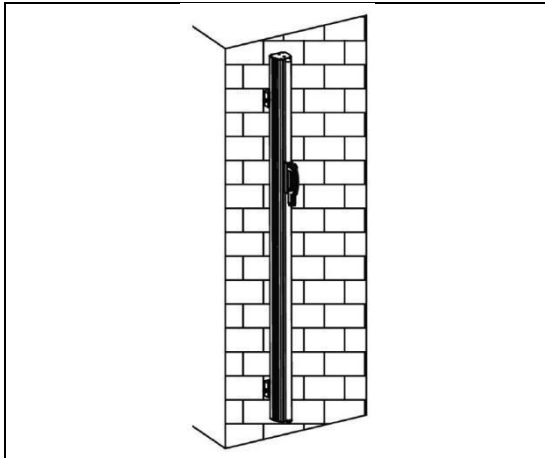

5.2 Stützmast montieren

1. Führen Sie Messungen anhand des Stützmastes durch. Bohren Sie vier Löcher jeweils 9 cm tief.

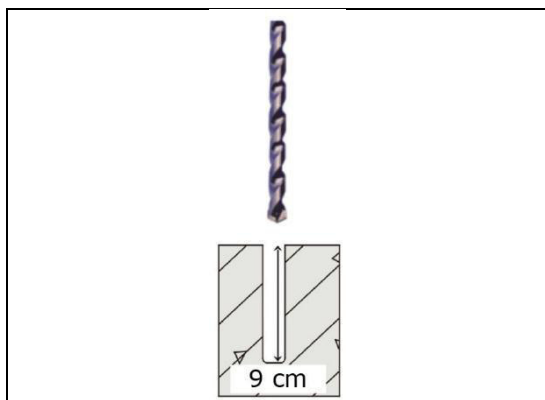

2. Setzen Sie jeweils einen Nypondübel in die Bohrungen ein. Befestigen Sie den Stützmast mittels Schrauben M8x75.

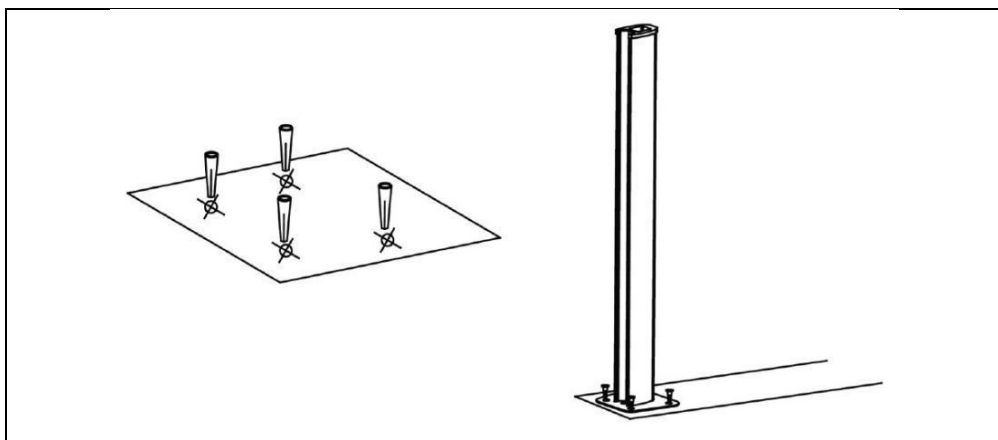

6. Anwendungshinweise

6.1 Schutzdach öffnen

1. Die Frontstange möglichst vertikal halten, Halter halten und das Schutzdach ausziehen.
2. Halter drücken und die Lasche in den Stützmast einsetzen.
3. Halter lösen. Die Lasche soll im Stützmast einrasten.

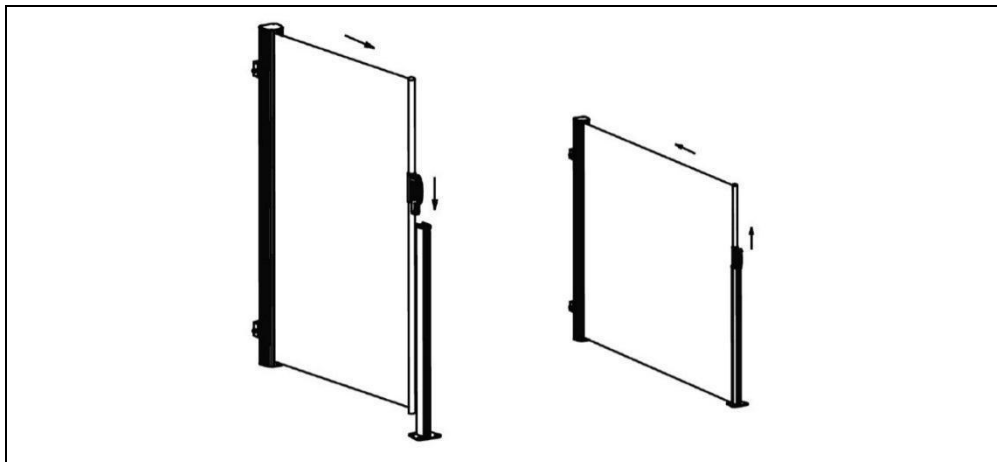

6.2 Schutzdach schließen

1. Um das Schutzdach zu schließen, drücken Sie den Halter, um ihn vom Stützmast zu trennen.
2. Ziehen Sie die Lasche des Halters aus dem Stützmasteraus.
3. Das Schutzdach vorsichtig in die Kassette möglichst in der Vertikalposition schieben.



Aufgrund der Unfallgefahr das Schutzdach dabei nicht loslassen!

7. Reinigung und Pflege

Der VTTEST1 erfordert keine besondere Wartung. Normalerweise kann der Stoff mit einem Lappen oder Schwamm mit lauwarmem Wasser gereinigt werden. Bei Bedarf verwenden Sie mildes Waschmittel. Darüber hinaus kontrollieren Sie regelmäßig die Befestigungen der Kassette und den Stützmast. Gelockerte Befestigungen müssen sofort nachgezogen - Unfallrisiko!

8. Technische Daten

Stoff	Polyester 280 g/m ² mit PU-Beschichtung
Stofffarbe	Anthrazit
Rohrmaterial	Aluminium pulverbeschichtet
Rohrfarbe	silbergrau
Abmessungen (B x H)	max. 300 x 160 cm
Aluminiumkassette	87 x 90 x 1600 mm
Aluminiumrollen	Ø 50 mm
Stützmast	47 x 53 x 805 mm

GSSAW1

Gewicht	
Aluminiumkassette	6100 g
Stützmast	710 g

Verwenden Sie dieses Gerät nur mit originellen Zubehörteilen. Velleman NV übernimmt keine Haftung für Schaden oder Verletzungen bei (falscher) Anwendung dieses Gerätes. Für mehr Informationen zu diesem Produkt und die neueste Version dieser Bedienungsanleitung, siehe www.perel.eu. Alle Änderungen ohne vorherige Ankündigung vorbehalten.

© URHEBERRECHT

Velleman NV besitzt das Urheberrecht für diese Bedienungsanleitung. Alle weltweiten Rechte vorbehalten. Ohne vorherige schriftliche Genehmigung des Urhebers ist es nicht gestattet, diese Bedienungsanleitung ganz oder in Teilen zu reproduzieren, zu kopieren, zu übersetzen, zu bearbeiten oder zu speichern.

MANUAL DO UTILIZADOR

1. Introdução

Aos cidadãos da União Europeia

Importantes informações sobre o meio ambiente no que respeita a este produto



Este símbolo no aparelho ou na embalagem indica que, enquanto desperdícios, poderão causar danos no meio ambiente. Não coloque a unidade (ou as pilhas) no depósito de lixo municipal; deve dirigir-se a uma empresa especializada em reciclagem. Devolva o aparelho ao seu distribuidor ou ao posto de reciclagem local. Respeite a legislação local relativa ao meio ambiente.

Em caso de dúvidas, contacte com as autoridades locais para os resíduos.

Agradecemos o facto de ter escolhido a Pere! Leia atentamente as instruções do manual antes de usar o aparelho. Caso o aparelho tenha sofrido algum dano durante o transporte não o instale e entre em contacto com o seu distribuidor.

2. Normas gerais

Consulte a **Garantia de serviço e qualidade Velleman®** na parte final deste manual do utilizador.



Proteja o aparelho de quedas e má utilização. Evite usar força excessiva ao utilizar o aparelho.



Usar luvas, proteção ocular e auditiva ao manusear ferramentas eléctricas.

- Familiarize-se com o funcionamento do aparelho antes de o utilizar.
- Por razões de segurança, estão proibidas quaisquer modificações do aparelho desde que não autorizadas. Os danos provocados por modificações não autorizadas, não estão cobertos pela garantia.
- Utilize o aparelho apenas para as aplicações descritas neste manual. Uma utilização incorreta anula a garantia completamente.
- Danos causados pelo não cumprimento das normas de segurança referidas neste manual anulam a garantia e o seu distribuidor não será responsável por quaisquer danos ou outros problemas daí resultantes.
- Devido às contantes melhorias do produto, o produto actual pode diferir das imagens apresentadas.
- As imagens do produto têm apenas uma função ilustrativa.
- Guarde este manual para posterior consulta.

3. Descrição

Este toldo retrátil protege do vento e permite ter privacidade em relação aos vizinhos em qualquer altura do dia. O design retrátil torna-o fácil de puxar para fora e de recolher. Com uma altura de 1,60 m e uma largura máxima de 3 m poderá transformar qualquer pátio numa zona de descanso sem vento.

4. Ferramentas Necessárias para a Instalação

O seu GSSAW1 inclui os seguintes acessórios:

- 1x cassete
- 1x poste de apoio
- 2x suportes
- 4x bucha em nylon Ø 10x50 + parafuso hexagonal em madeira M6x60 + anilha Ø 6
- 4x bucha em nylon Ø 10x50 + parafuso hexagonal em madeira M8x75 + anilha Ø 8

Por favor prepare as seguintes ferramentas (não incluídas) antes da instalação:

- 1x fita métrica
- 1x chave inglesa de 10 mm
- 1x chave inglesa de 13 mm
- 1x berbequim
- 1x broca de alvenaria de 10 mm
- 1x chave de estrela

5. Instalação



Ao instalar o toldo, certifique-se de que instala a cassete e o poste de apoio ao mesmo nível para evitar a deformação da tela e dificuldades ao abrir e fechar o toldo.

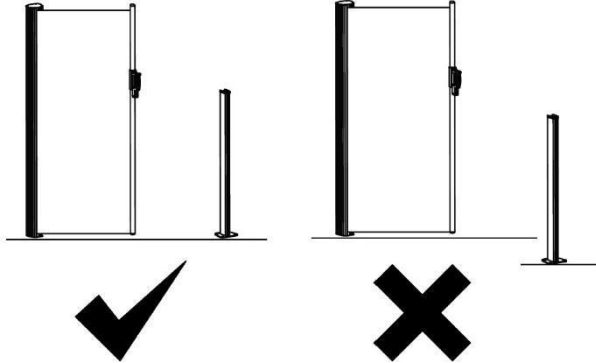

5.1 Instalação da Cassete

1. Escolha um local de montagem apropriado. Certifique-se de que a parede na qual a casseteserá fixada é suficientemente resistente para aguentar com o peso.
2. Faça as medições based com base na cassete. Use os suportes para determinar o espaço entre os furos de montagem. Faça quatro furos, cada um com 6cm de profundidade.

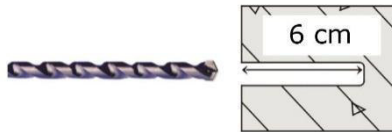

3. Coloque uma bucha em nylon dentro da cada furo. Fixe os suportes usando os parafusos M6x60.

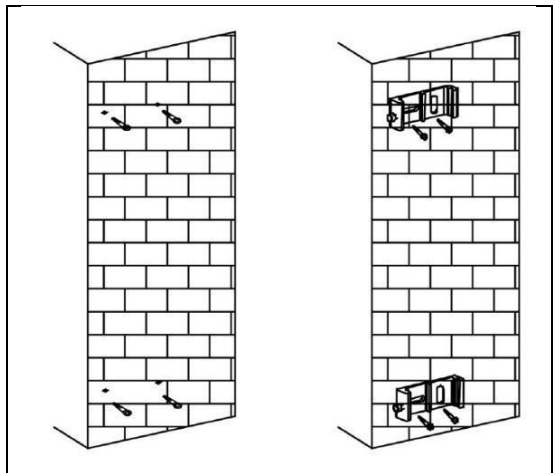

4. Introduza a cassete nos suportes e aperte os parafusos para fixar a cassete.

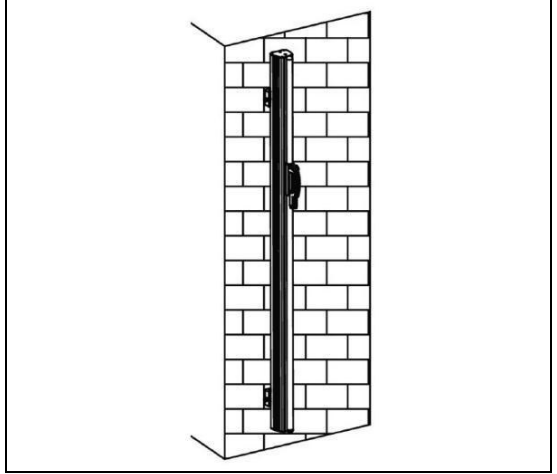

5.2 Instalar o Poste de Apoio

1. Faça as medições com base no poste de apoio. Faça quatro furos, cada um com 9 cm de profundidade.

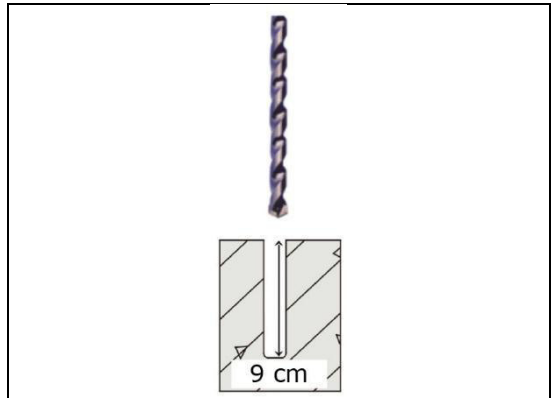

2. Introduza uma bucha em nylon em cada um dos furos. Fixe o poste usando os parafusos M8x75.

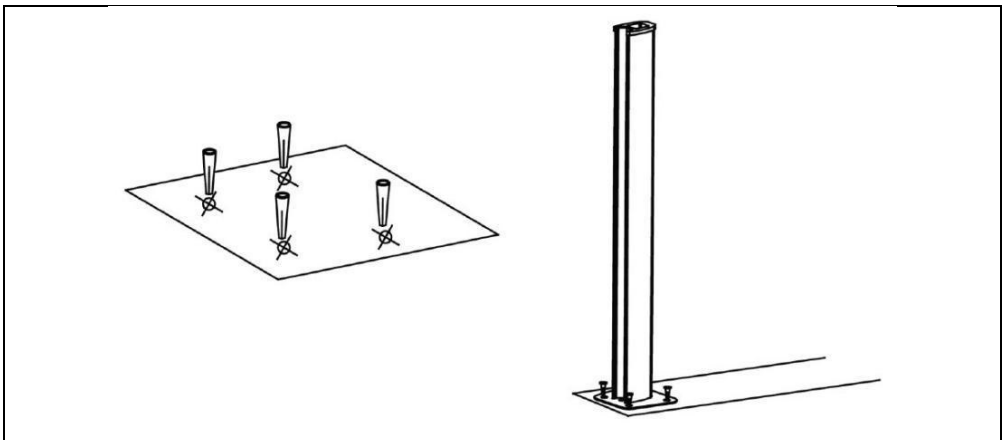

6. Como Utilizar

6.1 Abrir do Toldo

1. Mantenha a barra frontal o mais vertical possível. Segure a pega e puxe o toldo para fora.
2. Pressione a pega e introduza a lingueta no poste de apoio.
3. Solte a pega. A lingueta deve fazer um click dentro do poste de apoio.

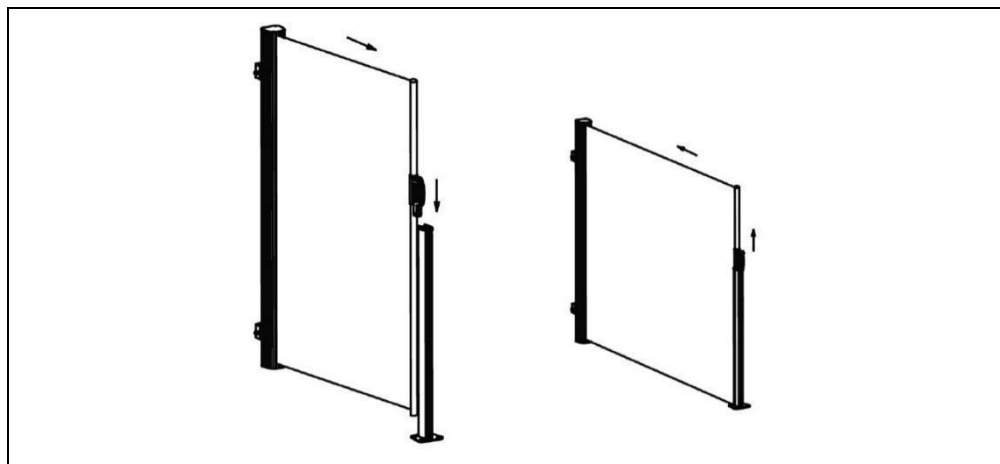

6.2 Fechar o Toldo

1. Para fechar o toldo, pressione a pega para libertar do poste de apoio.
2. Puxe a lingueta para dentro do poste de apoio.
3. Lentamente guie o toldo de novo para dentro da cassette mantendo-o sempre o mais vertical possível.



Nunca largue o toldo a fim de evitar acidentes.

7. Limpeza e Manutenção

O VTTEST1 não requer qualquer manutenção especial. O tecido pode ser limpo com um pano ou uma esponja e água tépida. Utilize um detergente suave, se for necessário. Deve também, regularmente, o aperto das fixações da cassette e do poste de apoio. Fixações mal apertadas devem ser rectificadas de imediato a fim de evitar acidentes.

8. Especificações

composição	poliéster 280 gr/m ² com revestimento em PU
cor da tela	antracite
composição do tubo	revestimento em pó de alumínio
cor do tubo	cinzento prata
dimensões (l x a)	máx. 300 x 160 cm
estrutura em alumínio	87 x 90 x 1600 mm
rolo em alumínio	Ø 50 mm
poste de apoio	47 x 53 x 805 mm

GSSAW1

peso	
estrutura em alumínio	6100 g
poste de apoio	710 g

Utilize este aparelho apenas com acessórios originais. A Velleman nv não será responsável por quaisquer danos ou lesões causados pelo uso (indevido) do aparelho. Para mais informação sobre este produto e para aceder à versão mais recente deste manual do utilizador, visite a nossa página www.perel.eu. Podem alterar-se as especificações e o conteúdo deste manual sem aviso prévio.

© DIREITOS DE AUTOR

A Velleman NV detém os direitos de autor deste manual do utilizador. Todos os direitos mundiais reservados. É estritamente proibido reproduzir, traduzir, copiar, editar e gravar este manual do utilizador ou partes deste sem prévia autorização escrita por parte da detentora dos direitos.

EN**Velleman® Service and Quality Warranty**

Since its foundation in 1972, Velleman® acquired extensive experience in the electronics world and currently distributes its products in over 85 countries. All our products fulfil strict quality requirements and legal stipulations in the EU. In order to ensure the quality, our products regularly go through an extra quality check, both by an internal quality department and by specialized external organisations. If, all precautionary measures notwithstanding, problems should occur, please make appeal to our warranty (see guarantee conditions).

General Warranty Conditions Concerning Consumer Products (for EU):

• All consumer products are subject to a 24-month warranty on production flaws and defective material as from the original date of purchase.
• Velleman® can decide to replace an article with an equivalent article, or to refund the retail value totally or partially when the complaint is valid and a free repair or replacement of the article is impossible, or if the expenses are out of proportion. You will be delivered a replacing article or a refund at the value of 100% of the purchase price in case of a flaw occurred in the first year after the date of purchase and delivery, or a replacing article at 50% of the purchase price or a refund at the value of 50% of the retail value in case of a flaw occurred in the second year after the date of purchase and delivery.

• Not covered by warranty:

- all direct or indirect damage caused after delivery to the article (e.g. by oxidation, shocks, falls, dust, dirt, humidity...), and by the article, as well as its contents (e.g. data loss) compensation for loss of profits;
- consumable goods, parts or accessories that are subject to an aging process during normal use, such as batteries (rechargeable, non-rechargeable, built-in or replaceable), lamps, rubber parts, drive belts... (unlimited list);
- flaws resulting from fire, water damage, lightning, accident, natural disaster, etc....;
- flaws caused deliberately, negligently or resulting from improper handling, negligent maintenance, abusive use or use contrary to the manufacturer's instructions;
- damage caused by a commercial, professional or collective use of the article (the warranty validity will be reduced to six (6) months when the article is used professionally);
- damage resulting from an inappropriate packing and shipping of the article;
- all damage caused by modification, repair or alteration performed by a third party without written permission by Velleman®;
- Articles to be repaired must be delivered to your Velleman® dealer, solidly packed (preferably in the original packaging), and be completed with the original receipt of purchase and a clear flow description.
- Hint: In order to save on cost and time, please reread the manual and check if the flaw is caused by obvious causes prior to presenting the article for repair. Note that returning a non-defective article can also involve handling costs.
- Repairs occurring after warranty expiration are subject to shipping costs.
- The above conditions are without prejudice to all commercial warranties.

The above enumeration is subject to modification according to the article (see article's manual).

NL**Velleman® service- en kwaliteitsgarantie**

Velleman® heeft sinds zijn oprichting in 1972 een ruime ervaring opgebouwd in de elektronica-wereld en verdeelt op dit moment producten in meer dan 85 landen. Al onze producten beantwoorden aan strikte kwaliteits-eisen en aan de wettelijke bepalingen geldig in de EU. Om de kwaliteit te waarborgen, ondergaan onze producten op regelmatige tijdstippen een extra kwaliteitscontrole, zowel door onze eigen kwaliteitsafdeling als door externe gespecialiseerde organisaties. Mocht er ondanks deze voorzorgen toch een probleem optreden, dan kunt u steeds een beroep doen op onze waarborg (zie waarborgvoorwaarden).

Algemene waarborgvoorwaarden consumentengeoederen (voor Europese Unie):

- Op alle consumentengeoederen geldt een garantieperiode van 24 maanden op productie- en materiaalfouten en dit vanaf de oorspronkelijke aankoopdatum.
- Indien de klacht gegrond is en een gratis reparatie of vervanging van een artikel onmogelijk is of indien de kosten hiervoor buiten verhouding zijn, kan Velleman® beslissen het desbetreffende artikel te vervangen door een gelijkwaardig artikel of de aankoopsom van het artikel gedeeltelijk of volledig terug te betalen. In dat geval krijgt u een vervangend product of terugbetaling ter waarde van 100% van de aankoopsom bij ontdekking van een gebrek tot één jaar na aankoop en levering, of een vervangend product tegen 50% van de kostprijs of terugbetaling van 50 % bij ontdekking na één jaar tot 2 jaar.
- **Valt niet onder waarborg:**
 - alle rechtstreekse of onrechtstreekse schade na de levering veroorzaakt aan het toestel (bv. door oxidatie, schokken, val, stof, vuil, vocht...), en door het toestel, alsook zijn inhoud (bv. verlies van data), vergoeding voor eventuele winstderving.
 - verbruiksgevoeders, onderdelen of hulpstukken die onderhevig zijn aan veroudering door normaal gebruik zoals bv. batterijen (zowel oplaadbare als niet-oplaadbare, gebouwd of vervangbaar), lampen, rubberen onderdelen, aandrijfrijmen... (onbeperkte lijst).
 - defecten ten gevolge van brand, waterschade, bliksem, ongevallen, natuurrampen, enz.
 - defecten veroorzaakt door opzet, nalatigheid of door een onoordeelkundige behandeling, slecht onderhoud of abnormaal gebruik of gebruik van het toestel strijdig met de voorschriften van de fabrikant.
 - schade ten gevolge van een commercieel, professioneel of collectief gebruik van het apparaat (bij professioneel gebruik wordt de garantieperiode herleid tot 6 maand).
 - schade veroorzaakt door onvoldoende bescherming bij transport van het apparaat.
 - alle schade door wijzigingen, reparaties of modificaties uitgevoerd door derden zonder toestemming van Velleman®.

- Toestellen dienen ter reparatie aangeboden te worden bij uw Velleman®-verdelers. Het toestel dient vergezeld te zijn van het oorspronkelijke aankoopbewijs. Zorg voor een degelijke verpakking (bij voorkeur de originele verpakking) en voeg een duidelijke foutomschrijving bij.
- Tip: alvorens het toestel voor reparatie aan te bieden, kijk nog eens na of er geen voor de hand liggende reden is waarom het toestel niet naar behoren werkt (zie handleiding). Op deze wijze kunt u kosten en tijd besparen. Denk eraan dat er ook voor niet-defecte toestellen een kost voor controle aangerekend kan worden.
- Bij reparaties buiten de waarborgperiode zullen transportkosten aangerekend worden.
- Elke commerciële garantie laat deze rechten onverminderd.

Bovenaanstaande opsomming kan eventueel aangepast worden naargelang de aard van het product (zie handleiding van het betreffende product).

FR**Garantie de service et de qualité Velleman®**

Depuis 1972, Velleman® a gagné une vaste expérience dans le secteur de l'électronique et est actuellement distributeur dans plus de 85 pays. Tous nos produits répondent à des exigences de qualité rigoureuses et à des dispositions légales en vigueur dans l'UE. Afin de garantir la qualité, nous soumettons régulièrement nos produits à des contrôles de qualité supplémentaires, tant par notre propre service qualité que par un service qualité externe. Dans le cas improbable d'un défaut malgré toutes les précautions, il est possible d'invoquer notre garantie (voir les conditions de garantie).

Conditions générales concernant la garantie sur les produits grand public (pour l'UE) :

- tout produit grand public est garanti 24 mois contre tout vice de production ou de matériaux à dater du jour d'acquisition effective ;
- si la plainte est justifiée et que la réparation ou le remplacement d'un article est jugé impossible, ou lorsque les coûts s'avèrent disproportionnés, Velleman® s'autorise à remplacer ledit article par un article équivalent ou à rembourser la totalité ou une partie du prix d'achat. Le cas échéant, il vous sera consenti un article de remplacement ou le remboursement complet du prix d'achat lors d'un défaut dans un délai de 1 an après l'achat et la livraison, ou un article de remplacement moyennant 50% du prix d'achat ou le remboursement de 50% du prix d'achat lors d'un défaut après 1 à 2 ans.
- **sont par conséquent exclus :**
 - tout dommage direct ou indirect survenu à l'article après livraison (p.ex. dommage lié à l'oxydation, choc, chute, poussière, sable, impureté...) et provoqué par l'appareil, ainsi que son contenu (p.ex. perte de données) et une indemnisation éventuelle pour perte de revenus ;
 - toute pièce ou accessoire nécessitant un remplacement causé par un usage normal comme p.ex. piles (rechargeables comme non rechargeables, intégrées ou remplaçables), ampoules, pièces en caoutchouc, courroies... (liste illimitée) ;
 - tout dommage qui résulte d'un incendie, de la foudre, d'un accident, d'une catastrophe naturelle, etc. ;
 - out dommage provoqué par une négligence, volontaire ou non, une utilisation ou un entretien incorrect, ou une utilisation de l'appareil contraire aux prescriptions du fabricant ;
 - tout dommage à cause d'une utilisation commerciale, professionnelle ou collective de l'appareil (la période de garantie sera réduite à 6 mois lors d'une utilisation professionnelle) ;
 - tout dommage à l'appareil qui résulte d'une utilisation incorrecte ou différente que celle pour laquelle il a été initialement prévu comme décrit dans la notice ;
 - tout dommage engendré par un retour de l'appareil emballé dans un conditionnement non ou insuffisamment protégé.
- toute réparation ou modification effectuée par une tierce personne sans l'autorisation explicite de SA Velleman® - frais de transport de et vers Velleman® si l'appareil n'est plus couvré sous la garantie.
- toute réparation sera fournie par l'endroit de l'achat. L'appareil doit nécessairement être accompagné du bon d'achat d'origine et être dûment conditionné (de préférence dans l'emballage d'origine avec mention du défaut) ;
- tuyau : il est conseillé de consulter la notice et de contrôler câbles, piles, etc. avant de retourner l'appareil. Un appareil retourné jugé défectueux qui s'avère en bon état de marche pourra faire l'objet d'une note de frais à charge du consommateur ;
- une réparation effectuée en-dehors de la période de garantie fera l'objet de frais de transport ;
- toute garantie commerciale ne porte pas atteinte aux conditions susmentionnées.

La liste susmentionnée peut être sujette à une complémentation selon le type de l'article et être mentionnée dans la notice d'emploi.

ES**Garantía de servicio y calidad Velleman®**

Desde su fundación en 1972 Velleman® ha adquirido una amplia experiencia como distribuidor en el sector de la electrónica en más de 85 países. Todos nuestros productos responden a normas de calidad rigurosas y disposiciones legales vigentes en la UE. Para garantizar la calidad, sometemos nuestros productos regularmente a controles de calidad adicionales, tanto a través de nuestro propio servicio de calidad como de un servicio de calidad externo. En el caso improbable de que surgieran problemas a pesar de todas las precauciones, es posible recurrir a nuestra garantía (véase las condiciones de garantía).

Condiciones generales referentes a la garantía sobre productos de venta al público (para la Unión Europea):

- Todos los productos de venta al público tienen un período de garantía de 24 meses contra errores de producción o errores en materiales desde la adquisición original;
- Si la queja está fundada y si la reparación o sustitución de un artículo no es posible, o si los gastos son desproporcionados, Velleman® autoriza reemplazar el artículo por un artículo equivalente o reembolsar la totalidad o una parte del precio de compra. En este caso, usted recibirá un artículo de recambio o el reembolso

completo del precio de compra si encuentra algún fallo hasta un año después de la compra y entrega, o un artículo de recambio al 50% del precio de compra o el reembolso del 50% del precio de compra si encuentra un fallo después de 1 año y hasta los 2 años después de la compra y entrega.

Por consiguiente, están excluidos entre otras cosas:

- todos los daños causados directa o indirectamente a propósito (p.ej. por oxidación, choques, caída...) y a su contenido (p.ej. pérdida de datos) después de la entrega y causados por el aparato, y cualquier indemnización por posible pérdida de ganancias;

- partes o accesorios, que estén expuestos al desgaste causado por un uso normal, como por ejemplo baterías (tanto recargables como no recargables, incorporadas o reemplazables), bombillas, partes de goma, etc. (lista ilimitada);

- defectos causados por un incendio, daños causados por el agua, rayos, accidentes, catástrofes naturales, etc.;

- defectos causados a conciencia, descuido o por malos tratos, un mantenimiento inapropiado o un uso anormal del aparato contrario a las instrucciones del fabricante;

- daños causados por un uso comercial, profesional o colectivo del aparato (el período de garantía se reducirá a 6 meses con uso profesional);

- daños causados por un uso incorrecto o un uso ajeno al que está previsto el producto inicialmente como está descrito en el manual del usuario;

- daños causados por una protección insuficiente al transportar el aparato.

- daños causados por reparaciones o modificaciones efectuadas por una tercera persona sin la autorización explícita de Vellemán®;

- se calcula gastos de transporte de a y Vellemán® si el aparato ya no está cubierto por la garantía.

* Cualquier artículo que tenga que ser reparado tendrá que ser devuelto a su distribuidor Vellemán®. Devuelva el aparato con la factura de compra original y transportélo en un embalaje sólido (preferentemente el embalaje original). Incluya también una buena descripción del fallo;

* Consejo: Lea el manual del usuario y controle los cables, las pilas, etc. antes de devolver el aparato. Si no se encuentra un defecto en el artículo los gastos podrán correr a cargo del cliente;

* Los gastos de transporte correrán a cargo del cliente para una reparación efectuada fuera del período de garantía.

* Cualquier gesto comercial no disminuye estos derechos.

La lista previamente mencionada puede ser adaptada según el tipo de artículo (véase el manual del usuario del artículo en cuestión).

DE

Vellemán® Service- und Qualitätsgarantie

Seit der Gründung in 1972 hat Vellemán® sehr viel Erfahrung als Verteiler in der Elektronikwelt in über 85 Ländern aufgebaut.

Alle Produkte entsprechen den strengen Qualitätsforderungen und gesetzlichen Anforderungen in der EU. Um die Qualität zu gewährleisten werden unsere Produkte regelmäßig einer zusätzlichen Qualitätskontrolle unterworfen, sowohl von unserer eigenen Qualitätsabteilung als auch von externen spezialisierten Organisationen. Sollten, trotz aller Vorsichtsmaßnahmen, Probleme auftreten, nehmen Sie bitte die Garantie in Anspruch (siehe Garantiebedingungen).

Allgemeine Garantiebedingungen in Bezug auf Konsumgüter (für die Europäische Union):

• Alle Produkte haben für Material- oder Herstellungsfehler eine Garantieperiode von 24 Monaten ab Verkaufsdatum.

• Wenn die Klage berechtigt ist und falls eine kostenlose Reparatur oder ein Austausch des Gerätes unmöglich ist, oder wenn die Kosten dafür unverhältnismäßig sind, kann Vellemán® sich darüber entscheiden, dieses Produkt um ein gleiches Produkt zu ersetzen oder die Kaufsumme ganz oder teilweise zurückzahlen. In diesem Fall erhalten Sie ein Ersatzprodukt oder eine Rückzahlung im Werte von 100% der Kaufsumme im Falle eines Defektes bis zu 1 Jahr nach Kauf oder Lieferung, oder Sie bekommen ein Ersatzprodukt im Werte von 50% der Kaufsumme oder eine Rückzahlung im Werte von 50% im Falle eines Defektes im zweiten Jahr.

• Von der Garantie ausgeschlossen sind:

- alle direkten oder indirekten Schäden, die nach Lieferung am Gerät und durch das Gerät verursacht werden (z.B. Oxidation, Stöße, Fall, Staub, Schmutz, Feuchtigkeit, ...), sowie auch der Inhalt (z.B. Datenverlust), Entschädigung für eventuellen Gewinnausfall.

- Verbrauchsgüter, Teile oder Zubehöriteile, die durch normalen Gebrauch dem Verschleiß ausgesetzt sind, wie z.B. Batterien (nicht nur aufladbare, sondern auch nicht aufladbare, eingebaute oder ersetzbare), Lampen, Gummiteile, Treibriemen, usw. (unbeschränkte Liste).

- Schäden verursacht durch Brandschaden, Wasserschaden, Blitz, Unfälle, Naturkatastrophen, usw.

- Schäden verursacht durch absichtliche, nachlässige oder unsachgemäße Anwendung, schlechte Wartung, zweckentfremdete Anwendung oder Nichtbeachtung von Benutzerhinweisen in der Bedienungsanleitung.

- Schäden infolge einer kommerziellen, professionellen oder kollektiven Anwendung des Gerätes (bei gewerblicher Anwendung wird die Garantieperiode auf 6 Monate zurückgeführt).

- Schäden verursacht durch eine unsachgemäße Verpackung und unsachgemäßen Transport des Gerätes.

- alle Schäden verursacht durch unautorisierte Änderungen, Reparaturen oder Modifikationen, die von einem Dritten ohne Erlaubnis von Vellemán® vorgenommen werden.

• Im Fall einer Reparatur, wenden Sie sich an Ihren Vellemán®-Verteiler. Legen Sie das Produkt ordnungsgemäß verpackt (vorzugsweise die Originalverpackung) und mit dem Original-Kaufbeleg vor. Fügen Sie eine deutliche Fehlerbeschreibung hinzu.

• Hinweis: Um Kosten und Zeit zu sparen, lesen Sie die Bedienungsanleitung nochmals und überprüfen Sie, ob es keinen auf de Hand legenden Grund gibt, ehe Sie das Gerät zur Reparatur zurückschicken. Stellt sich bei der Überprüfung des

Gerätes heraus, dass kein Geräteschaden vorliegt, könnte dem Kunden eine Untersuchungspauschale berechnet.

• Für Reparaturen nach Ablauf der Garantiefrist werden Transportkosten berechnet.

• Jede kommerzielle Garantie lässt diese Rechte unberührt.

Die oben stehende Aufzählung kann eventuell angepasst werden gemäß der Art des Produktes (siehe Bedienungsanleitung des Gerätes).

PT

Garantia de serviço e de qualidade Vellemán®

Desde a sua fundação em 1972 Vellemán® tem adquirido uma ampla experiência no sector da electrónica com uma distribuição em mais de 85 países.

Todos os nossos produtos respondem a exigências rigorosas e a disposições legais em vigor na UE. Para garantir a qualidade, submetemos regularmente os nossos produtos a controlos de qualidade suplementares, com o nosso próprio serviço de qualidade como um serviço de qualidade externo. No caso improvável de um defeito mesmo com as nossas precauções, é possível invocar a nossa garantia. (ver as condições de garantia).

Condições gerais com respeito a garantia sobre os produtos grande público (para a UE):

* qualquer produto grande público é garantido 24 mês contra qualquer vício de produção ou materiais a partir da data de aquisição efectiva;

* no caso da reclamação ser justificada e que a reparação ou substituição de um artigo é impossível, ou quando os custos são desproporcionados, Vellemán® autoriza-se a substituir o dito artigo por um artigo equivalente ou a devolver a totalidade ou parte do preço de compra. Em outro caso, será consentido um artigo de substituição ou devolução completa do preço de compra no caso de um defeito no prazo de 1 ano depois da data de compra e entrega, ou um artigo de substituição pagando o valor de 50% do preço de compra ou devolução de 50% do preço de compra para defeitos depois de 1 a 2 anos.

*** estão por consequência excluídos:**

- todos os danos directos ou indirectos depois da entrega do artigo (p.ex. danos ligados a oxidação, choques, quedas, poeiras, areias, impurezas...) e provocado pelo aparelho, como o seu conteúdo (p.ex. perda de dados) e uma indemnização eventual por perda de receitas;

- consumíveis, peças ou acessórios sujeitos a desgaste causado por um uso normal, como p.ex. pilhas (recarregáveis, não recarregáveis, incorporadas ou substituíveis), lâmpadas, peças em borracha correas... (lista ilimitada);

- todos os danos que resultem de um incêndio, raios, de um acidente, de uma catastrophe natural, etc.;

- danos provocados por negligencia, voluntária ou não, uma utilização ou manutenção incorrecta, ou uma utilização do aparelho contrária as prescrições do fabricante;

- todos os danos por causa de uma utilização comercial, profissional ou colectiva do aparelho (o período de garantia será reduzido a 6 meses para uma utilização profissional);

- todos os danos no aparelho resultando de uma utilização incorrecta ou diferente daquela inicialmente prevista e descrita no manual de utilização;

- todos os danos depois de uma devolução não embalada ou mal protegida ao nível do acondicionamento.

- todas as reparações ou modificações efectuadas por terceiros sem a autorização de SA Vellemán®;

- despesas de transporte de e para Vellemán® se o aparelho não estiver coberto pela garantia.

* qualquer reparação será fornecida pelo local de compra. O aparelho será obrigatoriamente acompanhado do talão ou factura de origem e bem acondicionado (de preferência dentro da embalagem de origem com indicação do defeito ou avaria);

* dica: aconselha-mos a consulta do manual e controlar cabos, pilhas, etc. antes de devolver o aparelho. Um aparelho devolvido que estiver em bom estado será cobrado despesas a cargo do consumidor;

* uma reparação efectuada fora da garantia, será cobrado despesas de transporte; * qualquer garantia comercial não prevalece as condições aqui mencionadas.

A lista pode ser sujeita a um complemento conforme o tipo de artigo e estar mencionada no manual de utilização.