

## SCAMSET8

---

**WIFI VIDEO INTERCOM DOOR PHONE SYSTEM**

**WIFI-INTERCOM MET VIDEO-OPNAME**

**INTERPHONE WIFI AVEC ENREGISTREMENT VIDÉO**

**VIDEOPORTERO CON WIFI Y GRABACIÓN DE VÍDEO**

**WIFI-VIDEO-TÜRSPRECHANLAGE MIT VIDEO-AUFNAHME**

**DZWONEK DO DRZWI WIFI INTERKOM & NAGRYWARKA VIDEO**

**SISTEMA DE VÍDEO PORTEIRO COM WIFI E GRAVAÇÃO DE VÍDEO**

**VIDEOCITOFONO WIFI**



USER MANUAL	2
GEBRUIKERSHANDLEIDING	17
MODE D'EMPLOI	32
MANUAL DEL USUARIO	47
BEDIENUNGSANLEITUNG	62
INSTRUKCJA OBSŁUGI	77
MANUAL DO UTILIZADOR	92
MANUALE UTENTE	107



# USER MANUAL

## 1. Introduction

To all residents of the European Union

### Important environmental information about this product



This symbol on the device or the package indicates that disposal of the device after its lifecycle could harm the environment. Do not dispose of the unit (or batteries) as unsorted municipal waste; it should be taken to a specialized company for recycling. This device should be returned to your distributor or to a local recycling service. Respect the local environmental rules.

**If in doubt, contact your local waste disposal authorities.**

Thank you for choosing Perel! Please read the manual thoroughly before bringing this device into service. If the device was damaged in transit, do not install or use it and contact your dealer.

## 2. Safety Instructions

	Keep this device away from children and unauthorized users.
	This appliance is not intended for use by persons (including children) with reduced physical, sensory or mental capabilities, or lack of experience and knowledge, unless they have been given supervision or instruction concerning use of the appliance by a person responsible for their safety. Children shall be supervised to ensure that they do not play with the appliance.
	<b>Risk of electroshock</b> when opening the cover. Touching live wires can cause life-threatening electroshocks. Do not disassemble or open the housing yourself. Have the device repaired by qualified personnel. Be very careful during the installation: touching live wires can cause life-threatening electroshocks. Do not crimp the power cord and protect it against damage. <b>Warning!</b> If the power cord is damaged, it must be replaced by the manufacturer, its service agent, or similarly qualified persons in order to avoid any hazard.
	Always disconnect mains power when the device is not in use or when servicing or maintenance activities are performed. Handle the power cord by the plug only.
	There are no user-serviceable parts inside the device. Refer to an authorized dealer for service and/or spare parts.
	Have the device installed/repaired by a qualified person.
	Do not use the device when damage to housing or cables is noticed. Do not attempt to service the device yourself but contact an authorised dealer.

## 3. General Guidelines

Refer to the **Velleman® Service and Quality Warranty** on the last pages of this manual.

Two circular prohibition symbols: one with a dust cloud and one with a thermometer.	Keep this device away from dust and extreme temperatures.
A circular prohibition symbol with a hand striking a device.	Protect this device from shocks and abuse. Avoid brute force when operating the device.

- Familiarise yourself with the functions of the device before actually using it.
- All modifications of the device are forbidden for safety reasons. Damage caused by user modifications to the device is not covered by the warranty.
- Only use the device for its intended purpose. Using the device in an unauthorised way will void the warranty.
- Damage caused by disregard of certain guidelines in this manual is not covered by the warranty and the dealer will not accept responsibility for any ensuing defects or problems.
- Do not use outside the technical specifications.

- Nor Velleman nv nor its dealers can be held responsible for any damage (extraordinary, incidental or indirect) – of any nature (financial, physical...) arising from the possession, use or failure of this product.
- Due to constant product improvements, the actual product appearance might differ from the shown images.
- Product images are for illustrative purposes only.
- Keep this manual for future reference.

#### 4. Features

Plug and Play video door phone system with wifi and LAN connection. Use your smartphone to see, talk and open the door for a visitor, even if you are not at home. The setup is easy, Plug and Play via free apps for Android or iOS. The smartphone will give a notification alert when somebody presses the button. The video door phone can record video by motion detection or trigger from the push button. A classic doorbell can be connected to the relay output to warn you when your smartphone is not operative.

- camera with infrared LEDs for night vision
- automatic IR filter: the filter blocks infrared light during daytime, so it cannot distort the colour image.
- 720p video quality
- full duplex two-way audio
- video recording on SD card
- remote door unlock function via your smartphone
- audio priority technology: if the network is not good, the audio has priority
- Plug and Play setup via QR code or network scan function
- solid and vandal-proof metal housing

#### 5. Overview

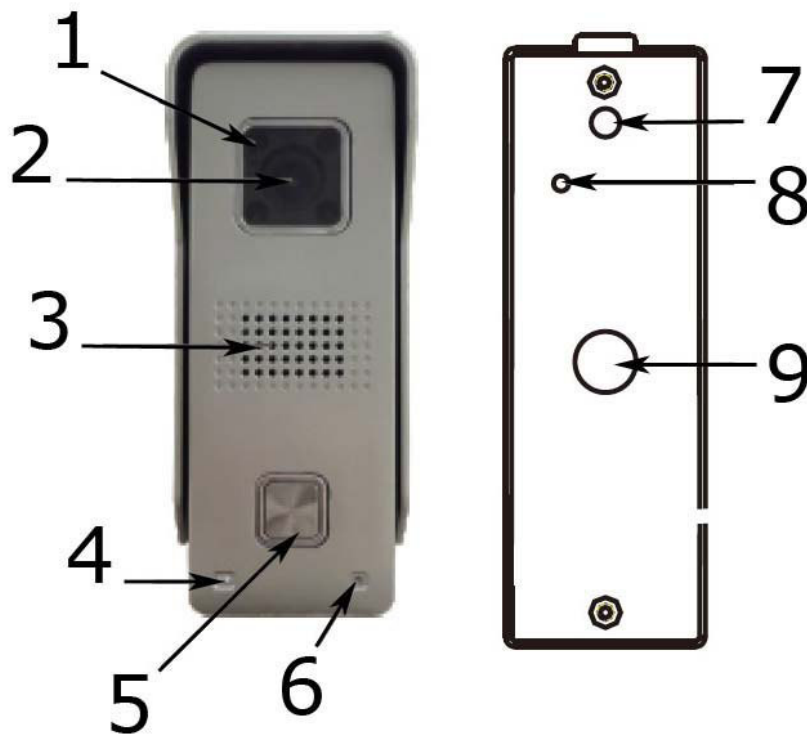

1	IR LED
2	lens
3	speaker
4	CdS photoresistor
5	doorbell button

6	microphone
7	tamper switch
8	reset button
9	thread hole

## 6. Wall-Mounting



Please ensure a good wifi signal before installing!  
Make sure the SD card is inserted.

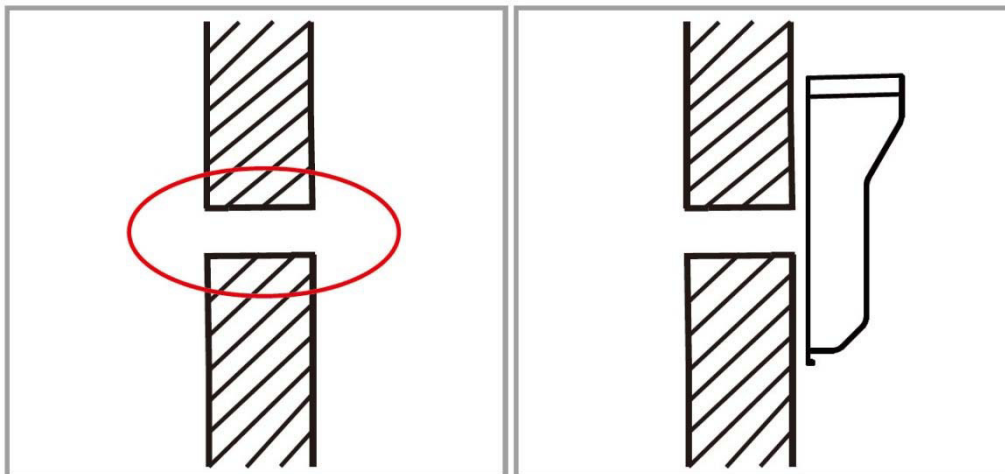

**1.** Choose your mounting spot. Drill a hole for the wires.

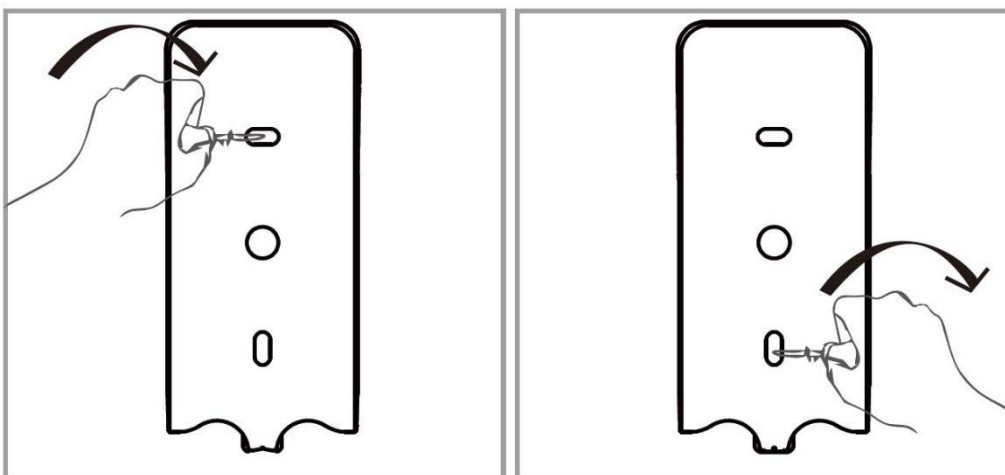

**2.** Fix the harness using two screws.

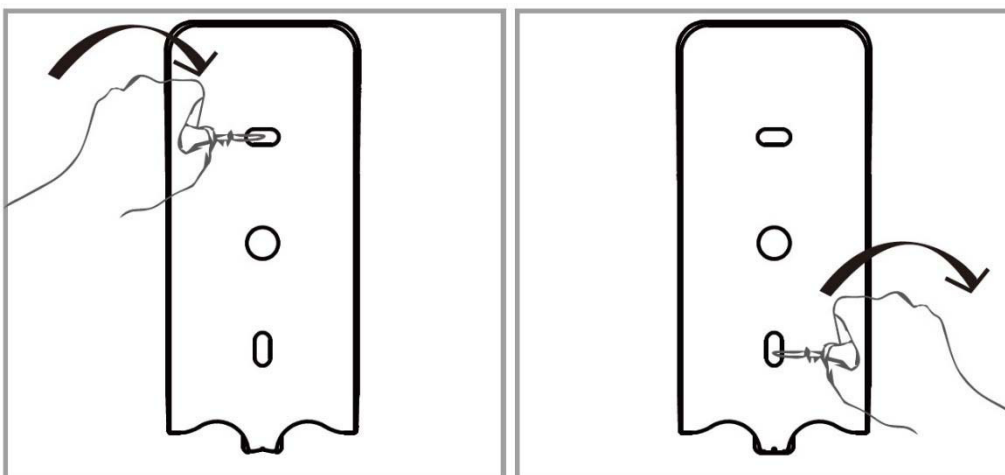

**3.** Lead the wires through the hole in the harness and the wall. Install the camera unit into the harness and fix with the screw.

**4.** Proceed with the connection of the system.

## 7. Wiring the System

1. Connect the antenna and fix it on the wall inside the house.
2. Connect the wires.

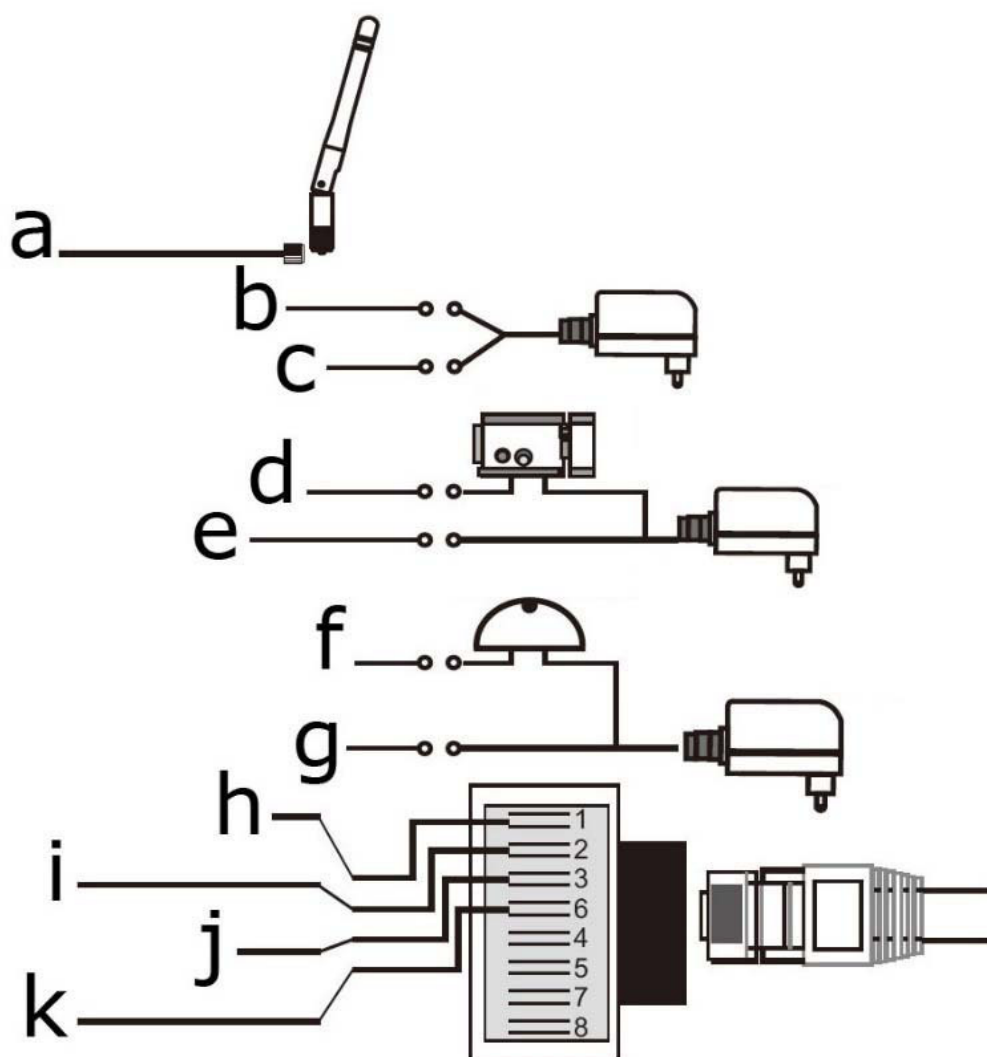

connection scheme description

<b>a</b>	antenna	<b>g</b>	doorbell relay NO (grey)
<b>b</b>	power in DC +12 V (red)	<b>h</b>	Net RJ45 (orange + white)
<b>c</b>	power in DC -12 V (black)	<b>i</b>	Net RJ45 (orange)
<b>d</b>	lock relay COM (yellow)	<b>j</b>	Net RJ45 (green + white)
<b>e</b>	lock relay NO (purple)	<b>k</b>	Net RJ45 (green)
<b>f</b>	doorbell relay COM (grey)		

## 8. Installing the App

Download the SafeSmart app from the Google Play or iTunes store, and install it on your mobile phone. Remember to allow the software to send notifications.

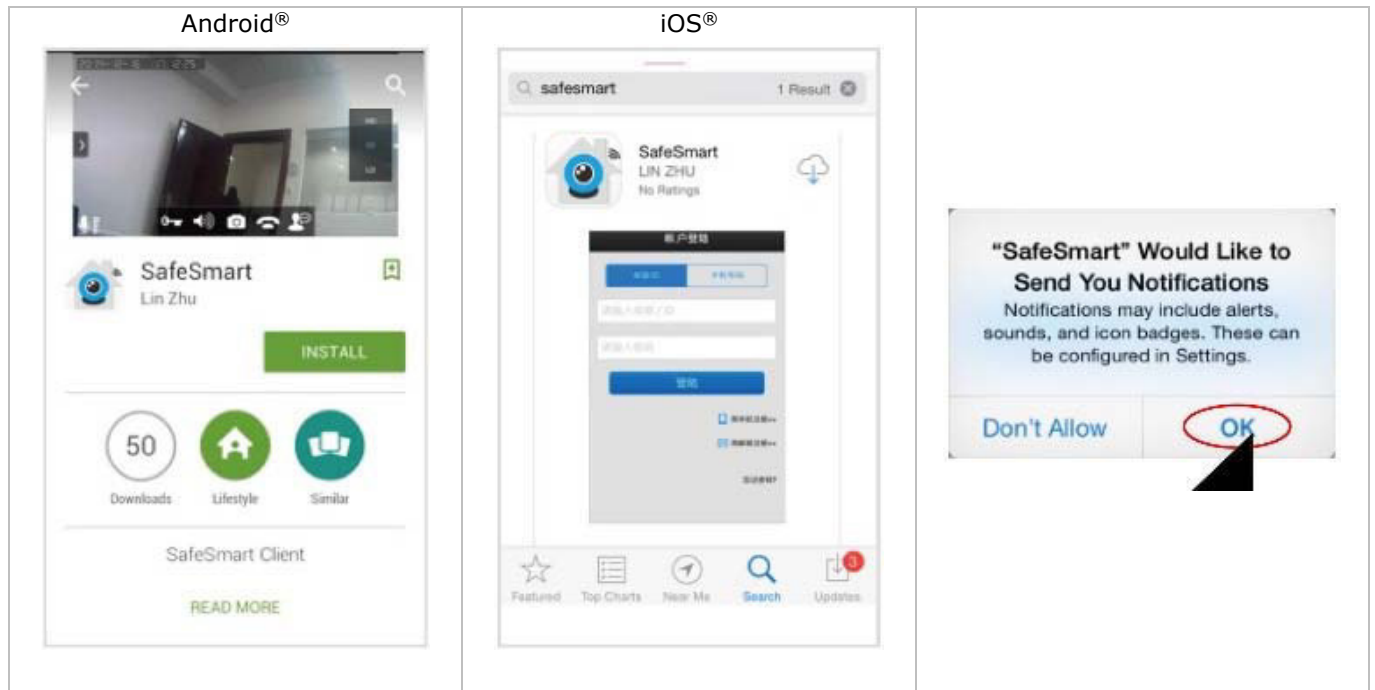

## 9. Wifi Connection to Your Mobile Phone

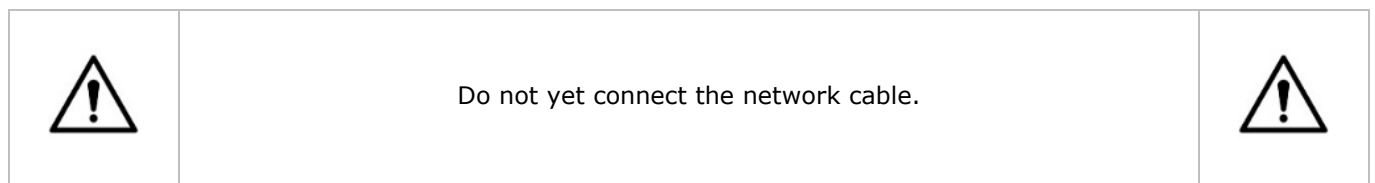

1. Power up the door phone. The system takes 30 seconds to start up.
2. Connect your mobile phone to your router. Registering is done by e-mail.

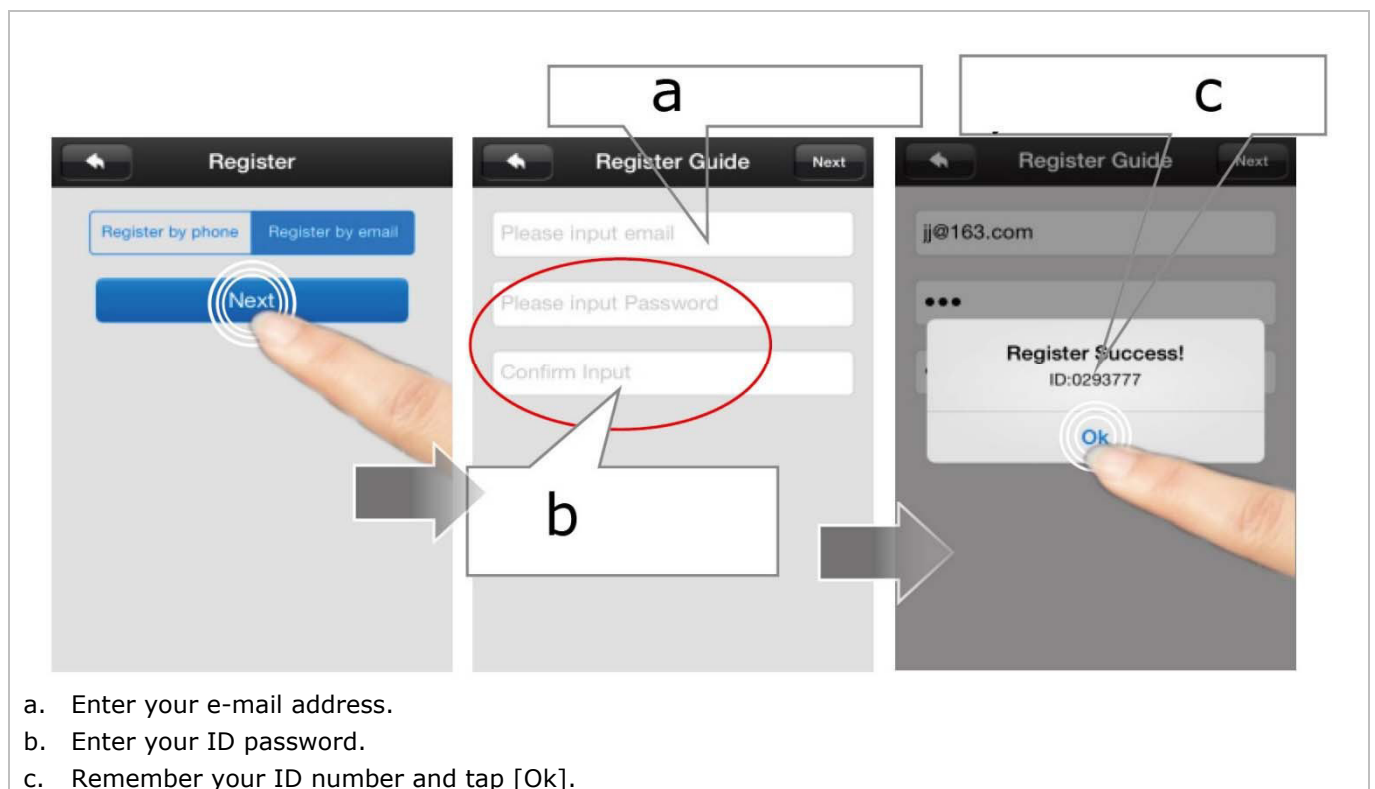

- a. Enter your e-mail address.
- b. Enter your ID password.
- c. Remember your ID number and tap [Ok].



If two or more mobile phones are used to connect to the system, please register a different ID for each in order to receive a notification on the different mobile phones.



**3.** Activate the wifi by QR code.



**4.** The door phone will beep to notice it is ready to scan the QR code.



If the door phone does not beep, press the reset button for 5 seconds and start the scanning procedure.



**5.** Aim your smartphone towards the door phone's camera to scan the QR code.

**6.** Tap [Heard] after the beep. The door phone should be connected to your wifi network.

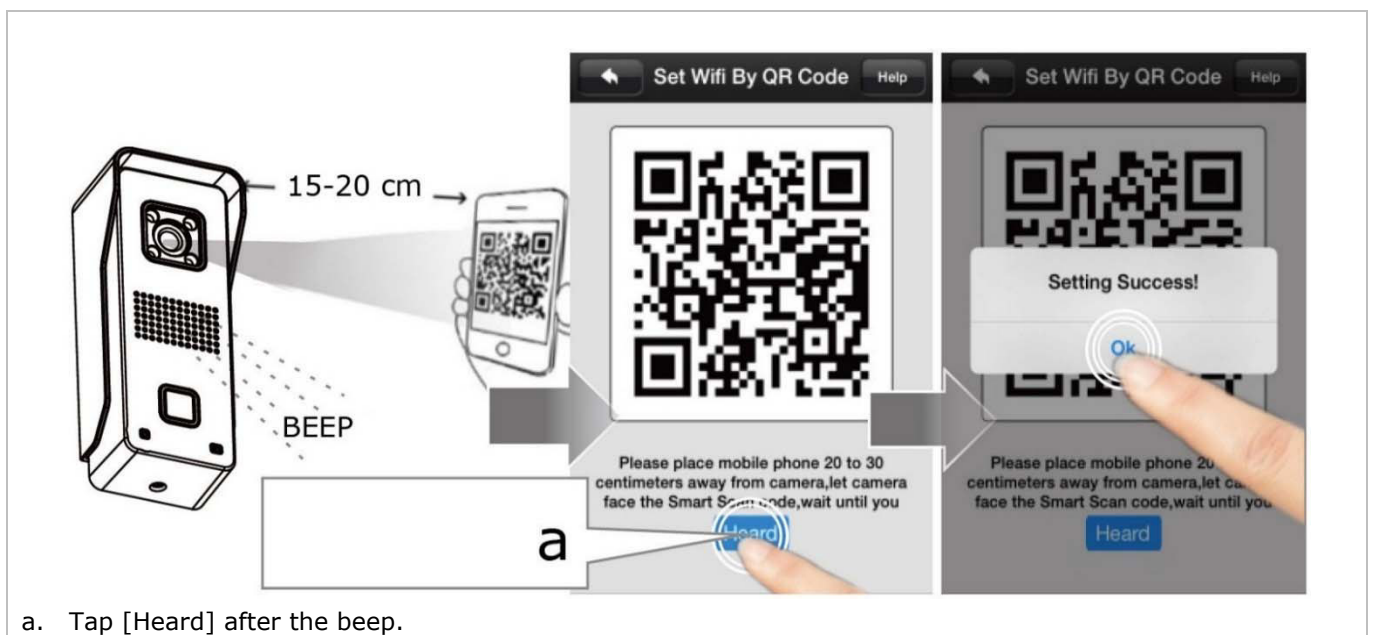



The system will only scan the QR code once. Press the reset button for 5 seconds and restart the scanning procedure.



**7.** Add the door phone in the list.

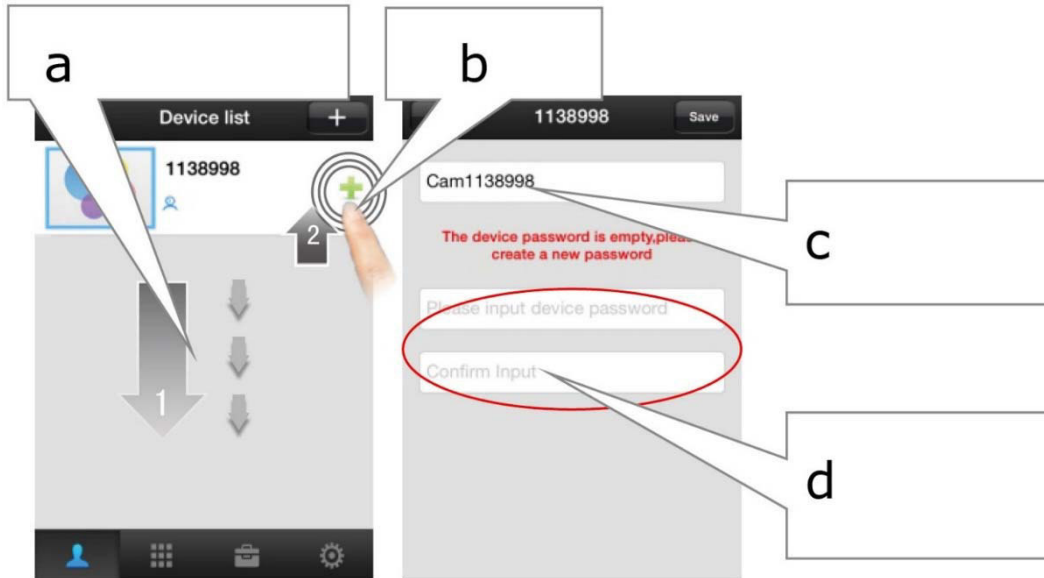

- Slide down to refresh and find the door phone.
- Tap to add the door phone.
- Enter the door phone's name.
- Enter your password, confirm and tap [Save].

**10. Wifi Connection through a Network Cable**



If connecting through scanning the QR code does not succeed, please connect the wifi through a network cable.



- Connect the door phone to the router using an LAN cable.
- After registration, search the door phone in the device list.

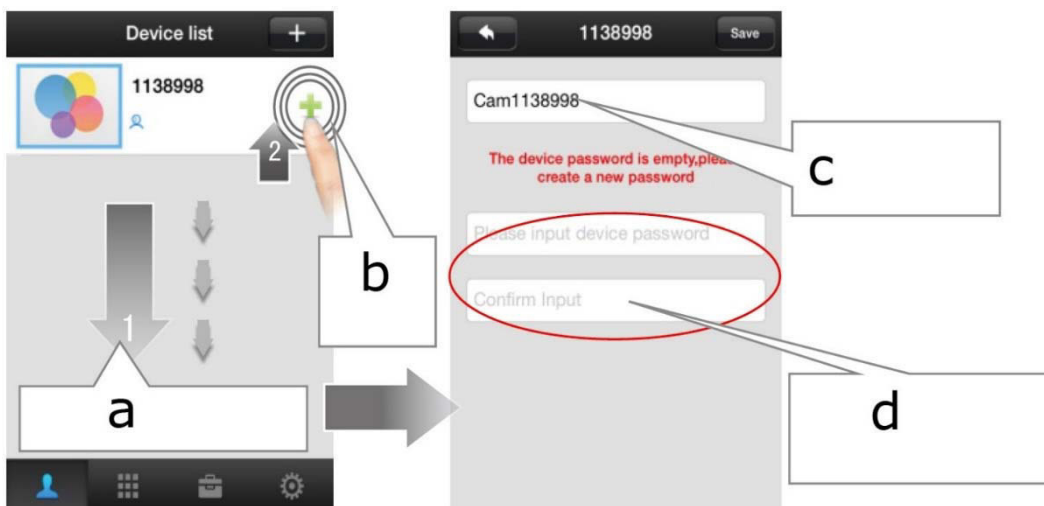

- Slide down to refresh and find the door phone.
- Tap to add the door phone.

- c. Enter the door phone's name.
- d. Enter your password, confirm and tap [Save].

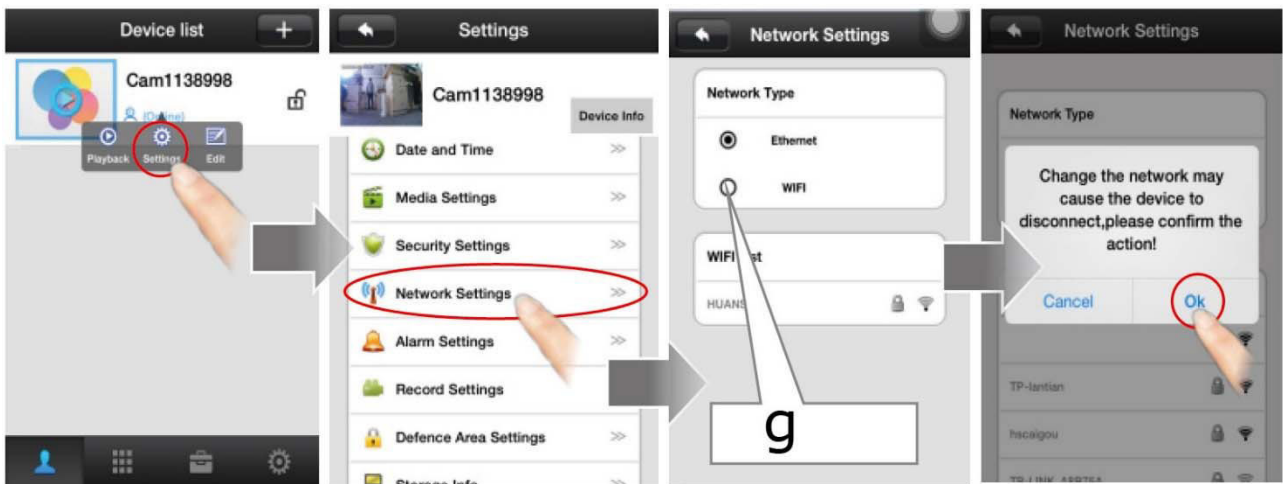

- e. Enter the device list, tap the door phone in the device list and tap [Settings] to enter the settings page.
- f. Tap [Network Settings] to enter the network settings page.
- g. Select your network type, in this case [WIFI].
- h. Tap [Ok] to confirm.

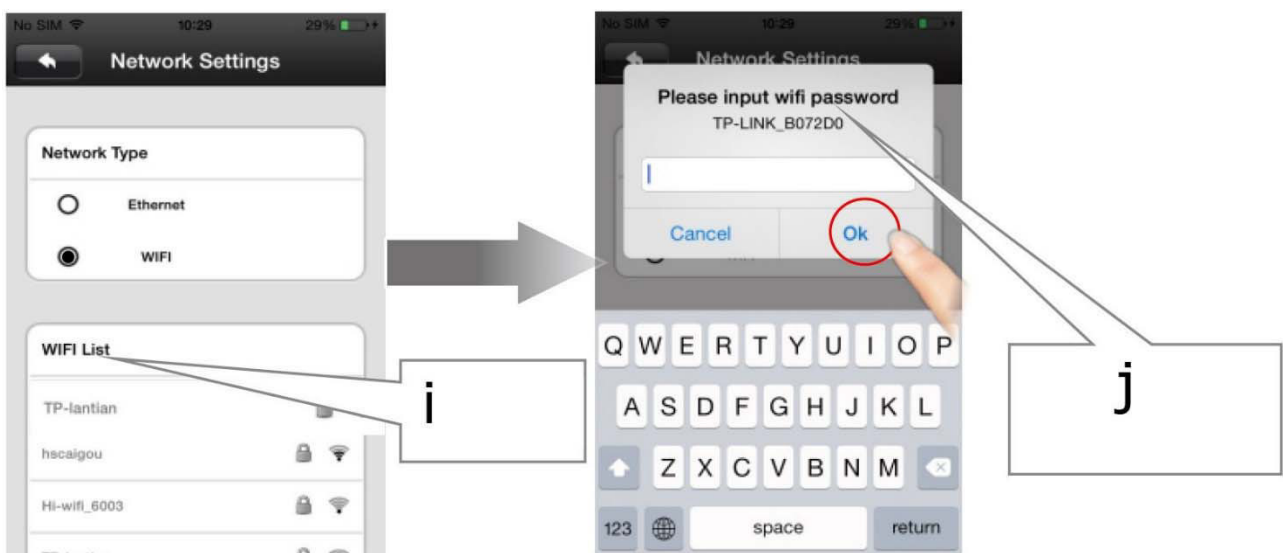

- i. Choose your wifi type from the list.
- j. Enter the wifi password.
- k. Tap [Ok] to confirm.

## 11. Connecting the Door Phone to a Second Mobile Phone

Connecting the door phone to a second smartphone is easy, as you do not need to scan the QR code again. Simply follow the procedure below:

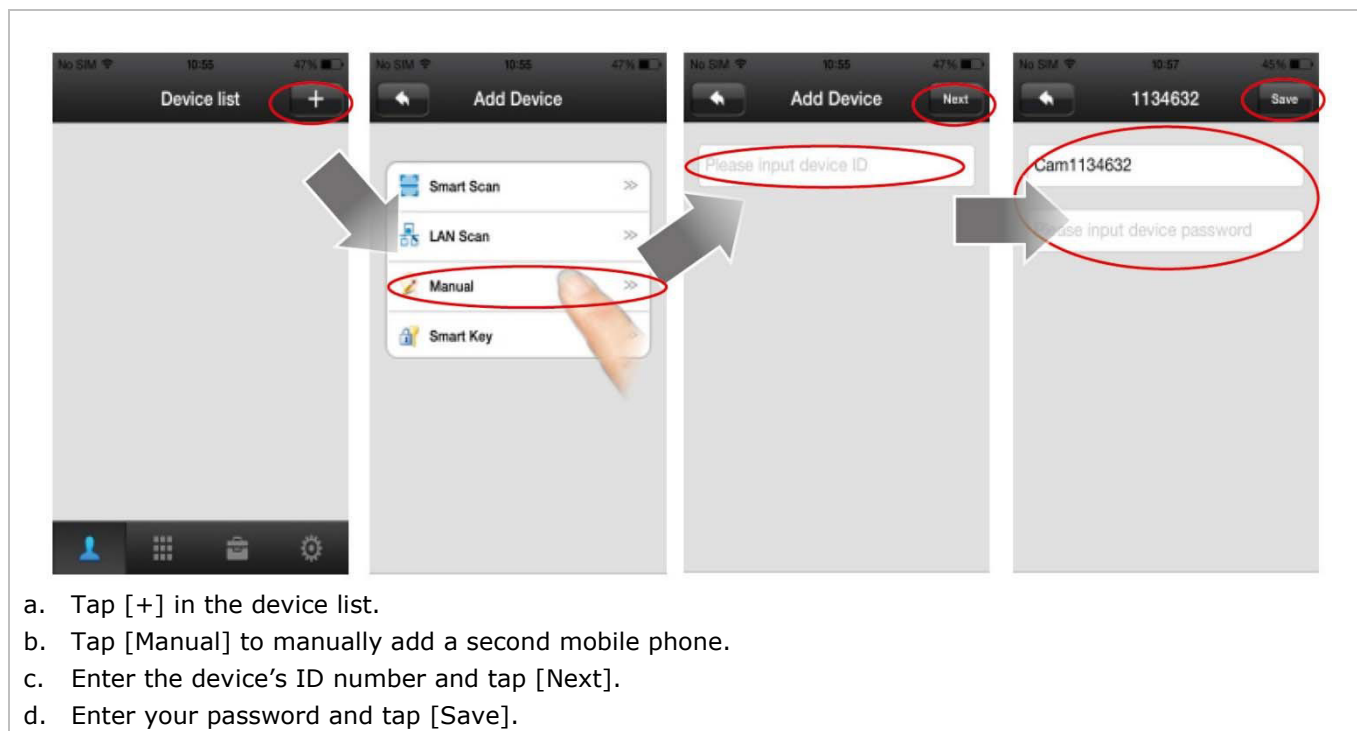

The device's ID can be retrieved from the device list as below:

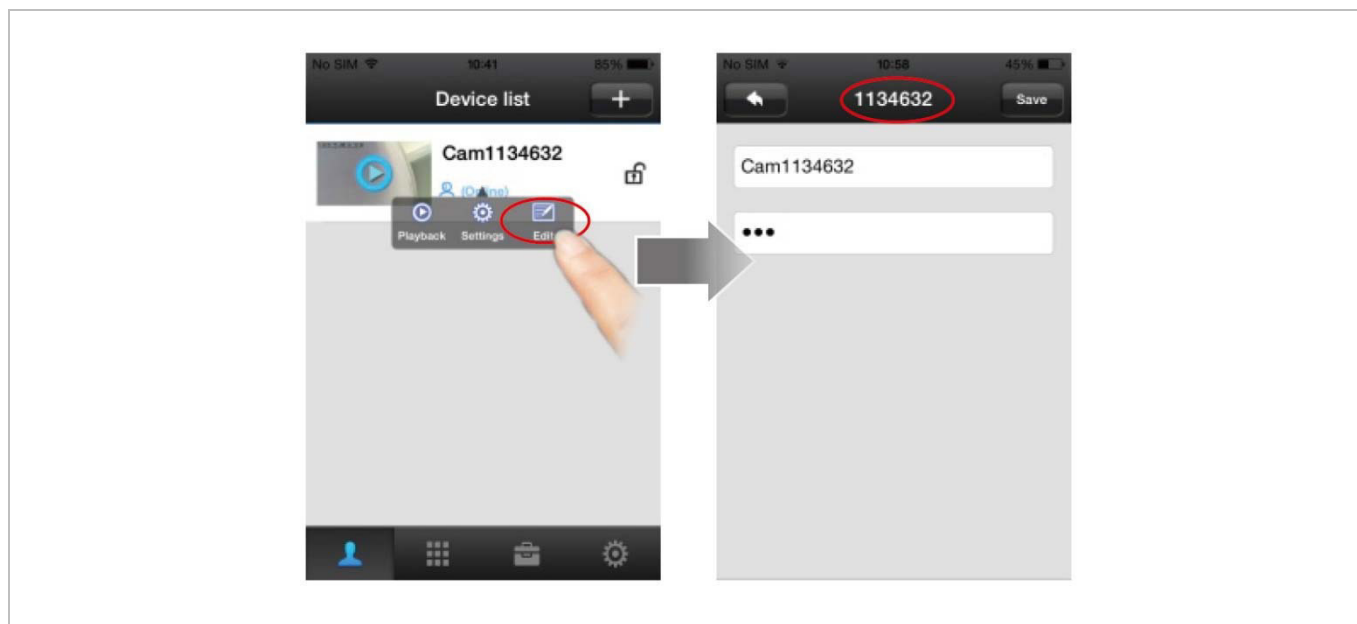

## 12. Setting Date and Time

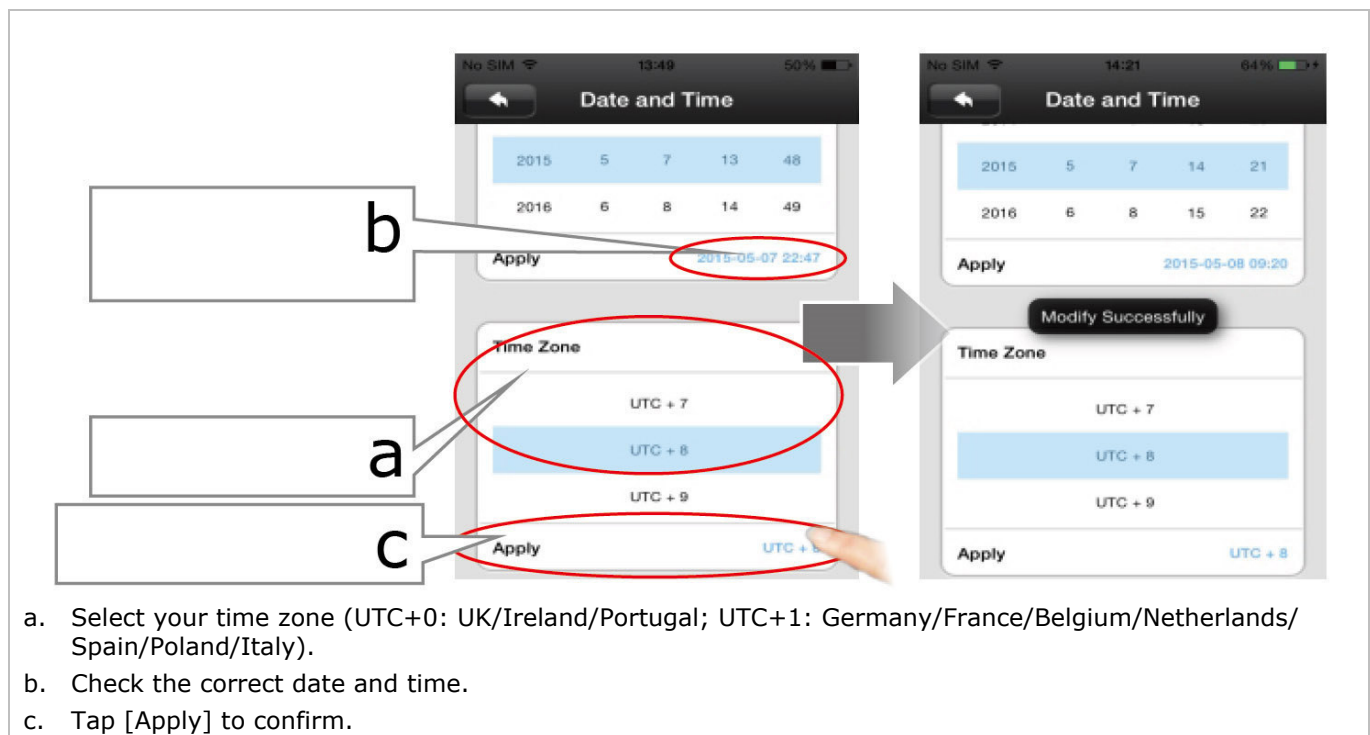
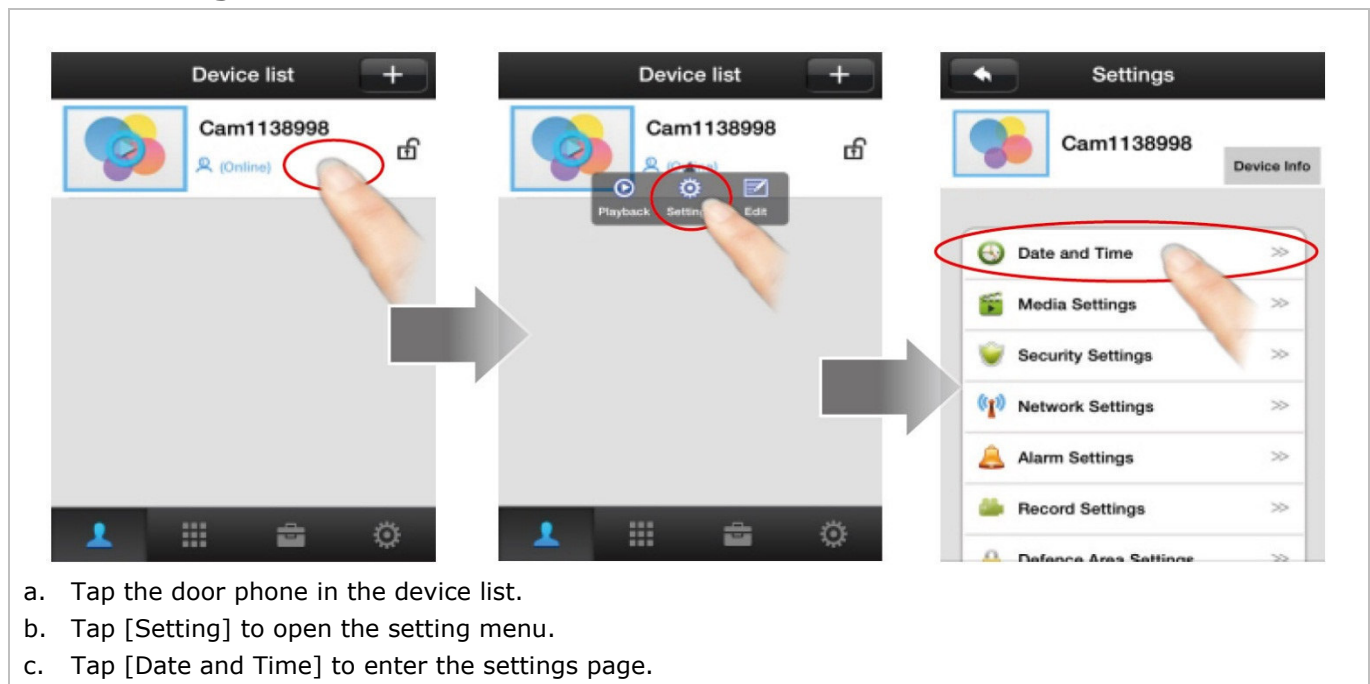

### 13. Push Notification

Activate the function in order to be notified of a visit or an alarm.

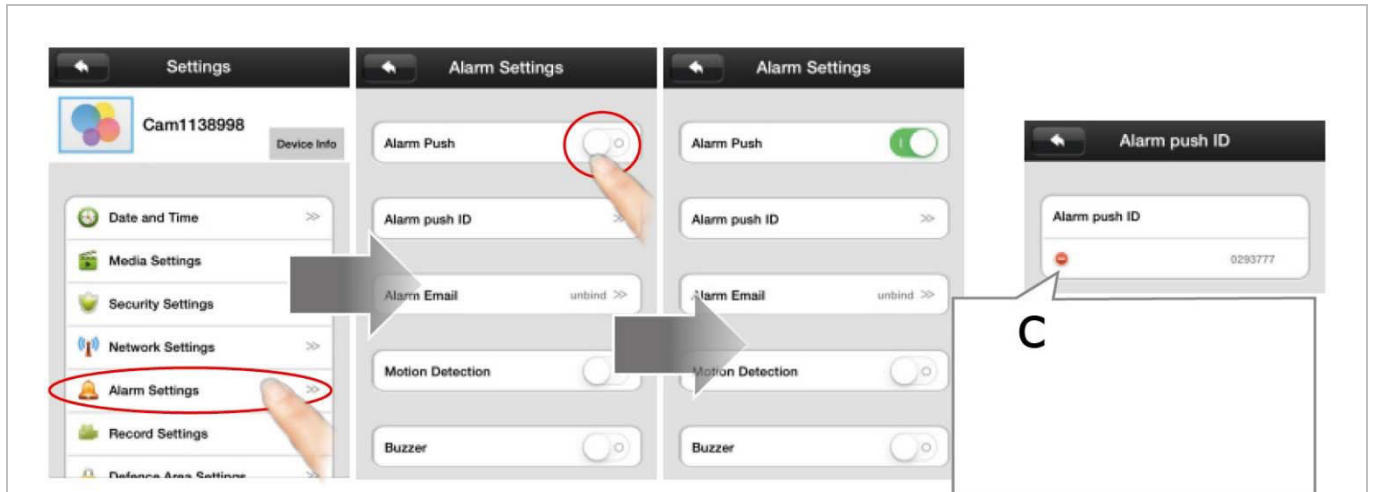

- Tap [Alarm Settings] to enter the alarm settings page.
- Swipe the [Alarm Push] option to activate the function.
- Tap this icon to delete the ID to which the door phone does not need to send a notification.



You will receive a notification message when the door phone button is pressed or an alarm is triggered.

#### For Android®

- Tap [Check] to view the message.

#### For iOS®

- You received a message. Slide to unlock the screen.
- Tap [View] or the device icon to view the message.



Remember to keep the app activated in order to receive the notifications.



### 14. Viewing Interface

int 1

2014-12-08 14:07:14

Number of viewers: 1

int 8

int 7

int 6

int 2

int 3

int 4

int 5

a

a. Tap and hold for 3 seconds to unlock the door. Wait for 6 more seconds to unlock again.

<b>int 1</b>	date and time
<b>int 2</b>	audio
<b>int 3</b>	snapshot
<b>int 4</b>	hang up

<b>int 5</b>	talk
<b>int 6</b>	smooth image (320 x 180)
<b>int 7</b>	clear image (640 x 360)
<b>int 8</b>	HD image (1280 x 720)

### 15. Video Recording and Playback

Prior to starting recording, make sure the SD card is inserted.

a. Enter the device list, tap the door phone in the device list and tap [Settings] to enter the settings page.

b. Tap [Storage Info] to enter the storage information page. This page contains information on the SD card.

c. If necessary, tap [Erase SD Card] to delete the files on the card.



- d. Go back to the settings page and tap [Record Settings].
- e. Choose [Alarm Recording] to start the recording when the door phone button is pressed or an alarm is triggered.
- f. Choose the recording time.

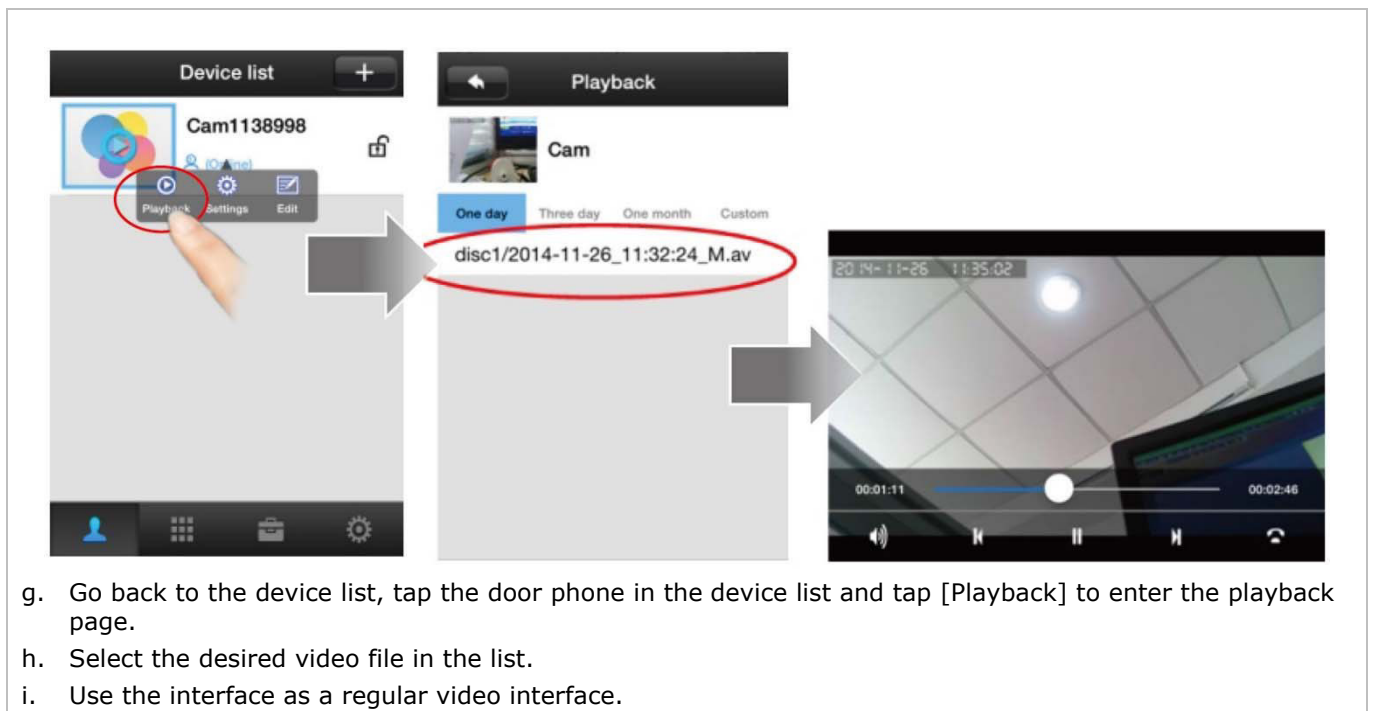

- g. Go back to the device list, tap the door phone in the device list and tap [Playback] to enter the playback page.
- h. Select the desired video file in the list.
- i. Use the interface as a regular video interface.

## 16. Resetting the Door Phone

Press and hold the reset button for 5 seconds. The system will restart 30 seconds after the beep.

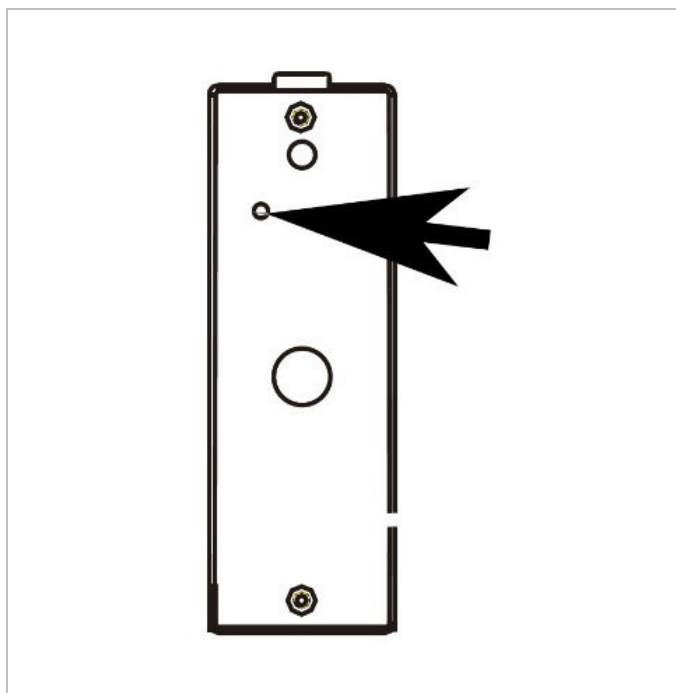

## 17. Tamper Alarm

When the door phone is removed from its harness with evil intent, the tamper switch will be activated. The system will then send an alarm message to your connected phone.

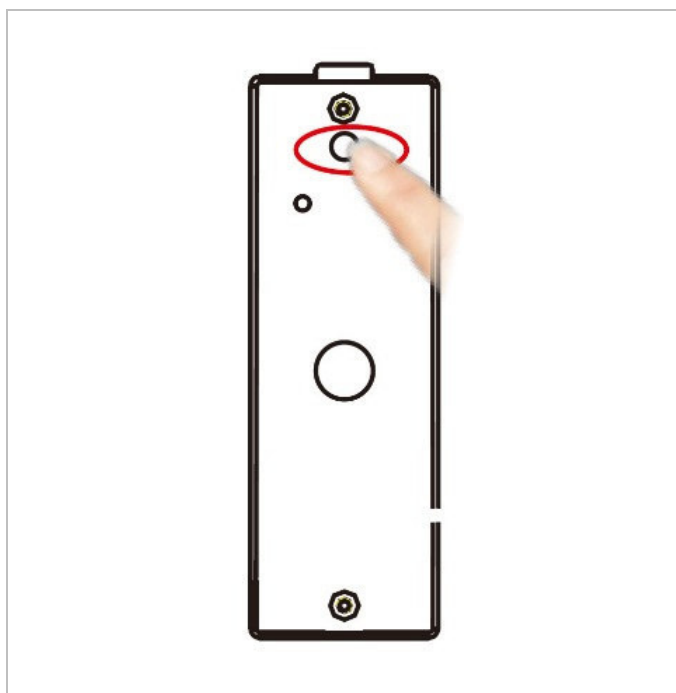

## 18. Troubleshooting

### **I do not receive any notification on my smartphone.**

- Make sure the notification function is enabled on the door phone.
- Make sure the app is enabled on your smart phone.

### **Unclear sound or picture, no sound.**

- The network is not stable. Try to change to a broader bandwidth.
- Possibly, too many devices are connected to the same router.

### **Audio and video delay with long-distance connection.**

- The door phone is installed too far from the antenna. Shorten the connection distance or use a 16 dB antenna instead.

### **Poor-quality audio on my smartphone.**

- Increase the volume level on your smartphone.

**The audio is subject to noise and echo.**

- Your smartphone is possible too close to the door phone's speaker.

**I cannot open the door lock.**

- Tap the key icon for 3 seconds to unlock the door. Wait for 6 more seconds and retry.

**Can I update my app?**

- Yes, you can. Go to the system settings page and tap [Update].

**Can I update my door phone?**

- Yes, go to the device updating page to update to the newest version.

## 19. Cleaning and Maintenance

The device does not need any particular maintenance. However, it is advisable to clean it occasionally to keep it looking like new.

## 20. Technical Specifications

## camera

sensor ..... 1 megapixel

video quality ..... 720p / 30 fps

IR filter ..... yes

night vision distance ..... 2 m

viewing angle ..... 110° wide angle

## audio

2-way audio ..... full duplex (at the same time)

door unlock function ..... relay output

IP rating ..... IP65

working temperature ..... -10 °C to 50 °C

dimensions ..... 128 x 42 x 53 mm

weight ..... 290 g

power supply ..... 12 VDC, 0.5 A (incl.)

**Use this device with original accessories only. Velleman nv cannot be held responsible in the event of damage or injury resulting from (incorrect) use of this device. For more info concerning this product and the latest version of this manual, please visit our website [www.perel.eu](http://www.perel.eu). The information in this manual is subject to change without prior notice.**

## R&amp;TTE Declaration of Conformity

Hereby, Velleman NV declares that the radio equipment type [SCAMSET8] is in compliance with Directive 1999/5/EC.

The full text of the EU declaration of conformity is available at the following internet address:  
[www.velleman.eu](http://www.velleman.eu).

**© COPYRIGHT NOTICE**

**The copyright to this manual is owned by Velleman nv. All worldwide rights reserved.** No part of this manual may be copied, reproduced, translated or reduced to any electronic medium or otherwise without the prior written consent of the copyright holder.

# GEBRUIKERSHANDLEIDING

## 1. Inleiding

Aan alle burgers van de Europese Unie

**Belangrijke milieu-informatie betreffende dit product**



Dit symbool op het toestel of de verpakking geeft aan dat, als het na zijn levenscyclus wordt weggeworpen, dit toestel schade kan toebrengen aan het milieu. Gooi dit toestel (en eventuele batterijen) niet bij het gewone huishoudelijke afval; het moet bij een gespecialiseerd bedrijf terecht komen voor recyclage. U moet dit toestel naar uw dealer of naar een lokaal recyclagepunt brengen. Respecteer de plaatselijke milieuwetgeving.

**Hebt u vragen, contacteer dan de plaatselijke autoriteiten betreffende de verwijdering.**

Bedankt voor uw aankoop! Lees deze handleiding grondig voor u het toestel in gebruik neemt. Werd het toestel beschadigd tijdens het transport, installeer het dan niet en raadpleeg uw dealer.

## 2. Veiligheidsinstructies

	Houd dit toestel buiten het bereik van kinderen en onbevoegden.
	Dit toestel is niet geschikt voor gebruik door personen (kinderen inbegrepen) met verminderde fysieke, zintuiglijke of geestelijke capaciteiten of gebrek aan ervaring en kennis, tenzij zij onder toezicht staan of instructie hebben gekregen over het gebruik van het toestel van een persoon die verantwoordelijk is voor hun veiligheid. Houd toezicht op kinderen om te voorkomen dat ze met het toestel spelen.
	<b>Elektrocutegevaar</b> bij het openen van de behuizing. Raak geen kabels aan die onder stroom staan om dodelijke elektrische schokken te vermijden. Open de behuizing niet zelf. Laat het onderhoud van het toestel over aan een vakman. Wees voorzichtig bij de installatie: raak geen kabels aan die onder stroom staan, om dodelijke elektroshocks te vermijden. De voedingskabel mag niet beschadigd zijn of ingekort worden. <b>Waarschuwing!</b> Indien de voedingskabel beschadigd is, dan moet deze door de fabrikant, diens servicedienst, of een gelijkwaardig bekwaam persoon vervangen worden om gevaar te voorkomen.
	Trek de stekker uit het stopcontact wanneer het toestel niet in gebruik is of voordat u het toestel reinigt. Houd de voedingskabel altijd vast bij de stekker en niet bij de kabel.
	Er zijn geen door de gebruiker vervangbare onderdelen in dit toestel. Voor onderhoud of reserveonderdelen, contacteer uw dealer.
	Laat het toestel installeren/repareren door een technicus.
	Gebruik het toestel niet indien de behuizing of de bekabeling beschadigd is. Probeer in geen geval het toestel zelf te repareren maar contacteer uw verdeler.

## 3. Algemene richtlijnen

Raadpleeg de **Velleman® service- en kwaliteitsgarantie** achteraan deze handleiding.

	Bescherm het toestel tegen stof en extreme temperaturen.
	Bescherm tegen schokken. Vermijd brute kracht tijdens de bediening van het toestel.

- Leer eerst de functies van het toestel kennen voor u het gaat gebruiken.
- Om veiligheidsredenen mag u geen wijzigingen aanbrengen. Schade door wijzigingen die de gebruiker heeft aangebracht aan het toestel valt niet onder de garantie.
- Gebruik het toestel enkel waarvoor het gemaakt is. De garantie vervalt automatisch bij ongeoorloofd gebruik.

- De garantie geldt niet voor schade door het negeren van bepaalde richtlijnen in deze handleiding en uw dealer zal de verantwoordelijkheid afwijzen voor defecten of problemen die hier rechtstreeks verband mee houden.
- Respecteer de technische specificaties.
- Noch Velleman nv noch zijn verdelers kunnen aansprakelijk gesteld worden voor schade (buitengewoon, incidenteel of onrechtstreeks) – van welke aard dan ook (financieel, fysisch...) voortvloeiend uit het bezit, gebruik of falen van dit product.
- We streven voortdurend naar verbetering van onze producten. Daarom kan dit product uiterlijk verschillen van de afbeeldingen.
- De afbeeldingen van het product zijn enkel ter illustratie.
- Bewaar deze handleiding voor verdere raadpleging.

#### 4. Eigenschappen

Plug-&-play video-intercom met wifi- en LAN-aansluiting. Gebruik uw smartphone om te zien wie er voor de deur staat, om met de bezoeker te praten en om de deur te openen, zelfs wanneer u niet thuis bent. Eenvoudige plug-&-play-installatie via gratis apps voor Android of iOS. U ontvangt een bericht wanneer iemand aanbelt.

Het systeem maakt een video-opname wanneer er beweging wordt gedetecteerd of wanneer iemand aanbelt. U kunt een klassieke deurbel aansluiten op de relaisuitgang, om u te informeren wanneer de smartphone niet functioneert.

- camera met IR-leds voor nachtzicht
- de automatische IR-sperfilter: filtert het IR-licht overdag zodat er niets aan de beeldkwaliteit verandert.
- videokwaliteit 720p
- full duplex tweewegaudio-overdracht
- video-opname op SD-kaart
- deurontgrendeling op afstand via smartphone
- audio-prioriteit: functioneert het netwerk niet goed, dan heeft het geluid prioriteit
- plug-&-play-installatie via QR-code of netwerkscanfunctie
- robuuste en vandaalbestendige behuizing

#### 5. Omschrijving

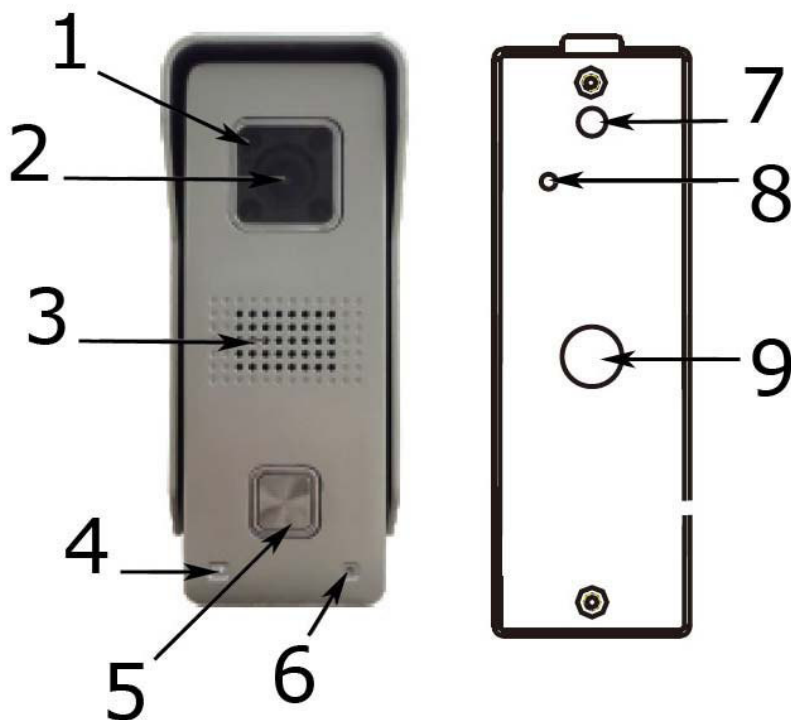

1	IR-led
2	lens
3	luidspreker
4	CdS-fotoweerstand
5	deurbelknop

6	microfoon
7	antisabotageschakelaar
8	resetknop
9	kabelopening

## 6. Wandmontage



Controleer of het wifi-sigitaal voldoende sterk is, voordat u het toestel installeert!  
Plaats de SD-kaart.

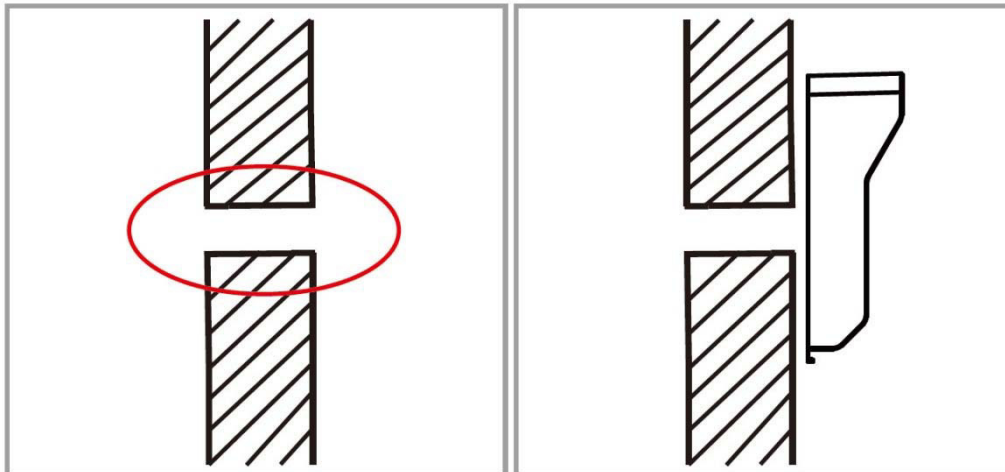

1. Kies een montageplaats. Boor een gat voor de kabels.

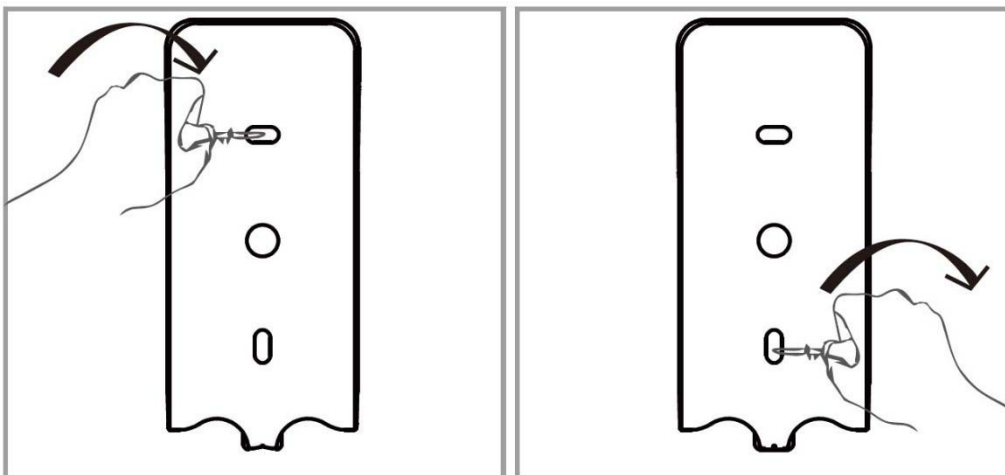

2. Bevestig de behuizing met 2 schroeven.

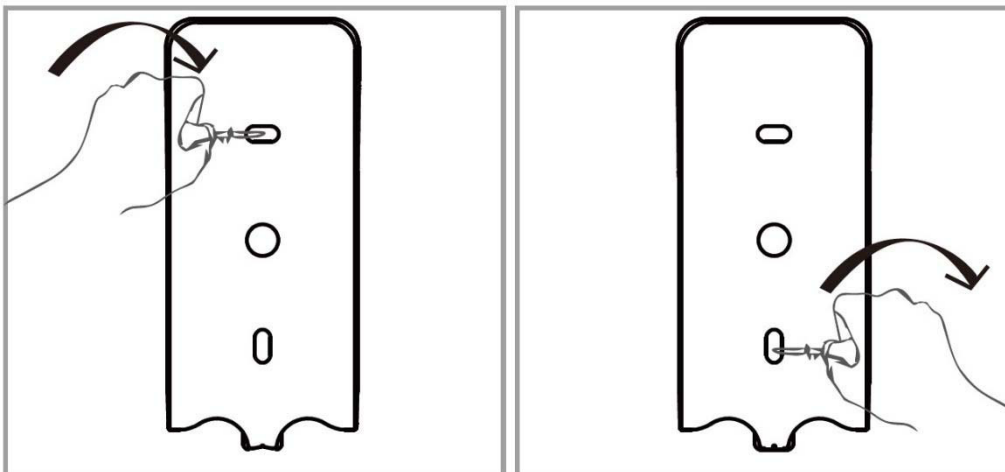

3. Voer de kabels door de opening in de behuizing en de muur. Plaats de camera in de behuizing en bevestig met de schroef.
4. Ga verder met de aansluiting van het systeem.

## 7. Het systeem aansluiten

1. Sluit de antenne aan en bevestig deze aan de muur binnenshuis.
2. Sluit de kabels aan.

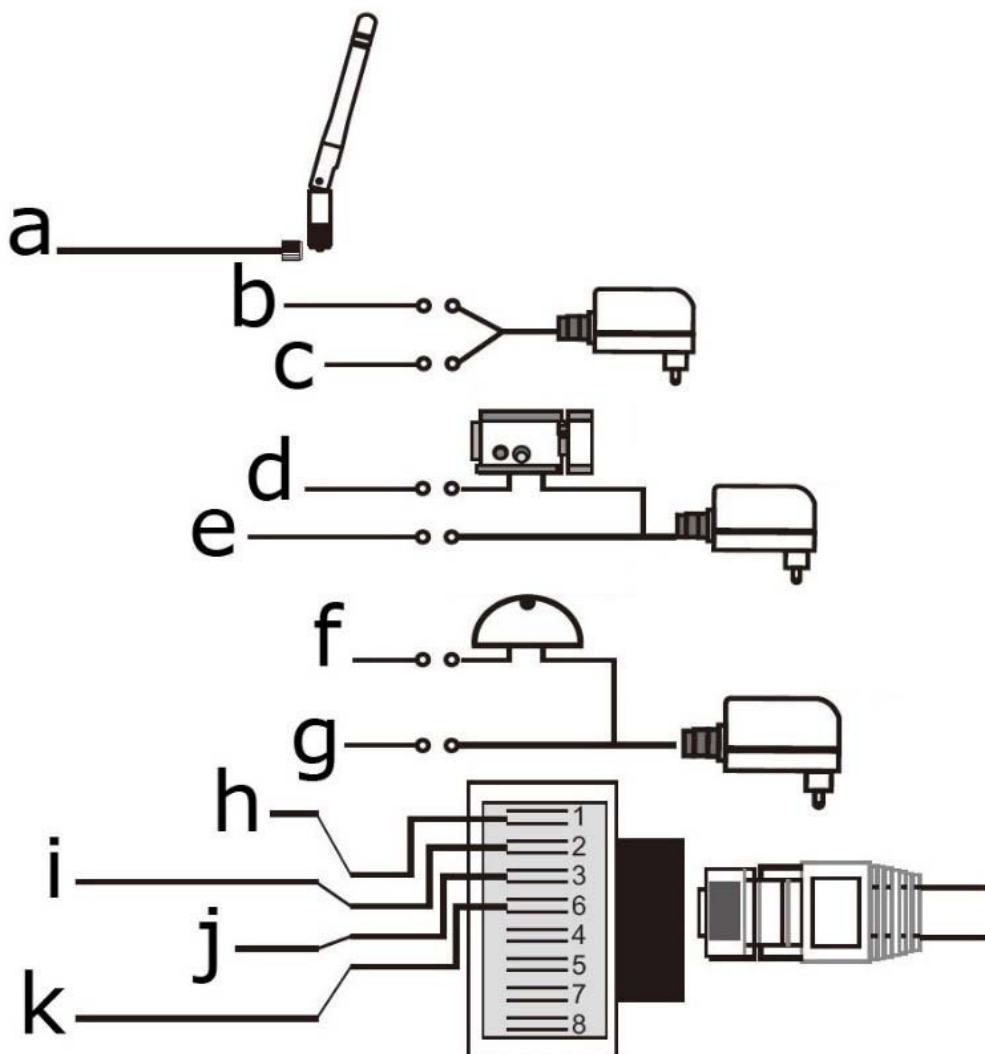

Aansluitschema

<b>a</b>	antenne	<b>g</b>	deurbelrelais NO (grijs)
<b>b</b>	DC-voedingsingang +12 V (rood)	<b>h</b>	Net RJ45 (oranje + wit)
<b>c</b>	DC-voedingsingang -12 V (zwart)	<b>i</b>	Net RJ45 (oranje)
<b>d</b>	vergrendelrelais COM (geel)	<b>j</b>	Net RJ45 (groen + wit)
<b>e</b>	vergrendelrelais NO (purper)	<b>k</b>	Net RJ45 (groen)
<b>f</b>	deurbelrelais COM (grijs)		

## 8. De app installeren

Download de SafeSmart-app via de Google Play of iTunes store, en installeer deze op uw mobiele telefoon. Selecteer OK om berichten te ontvangen.

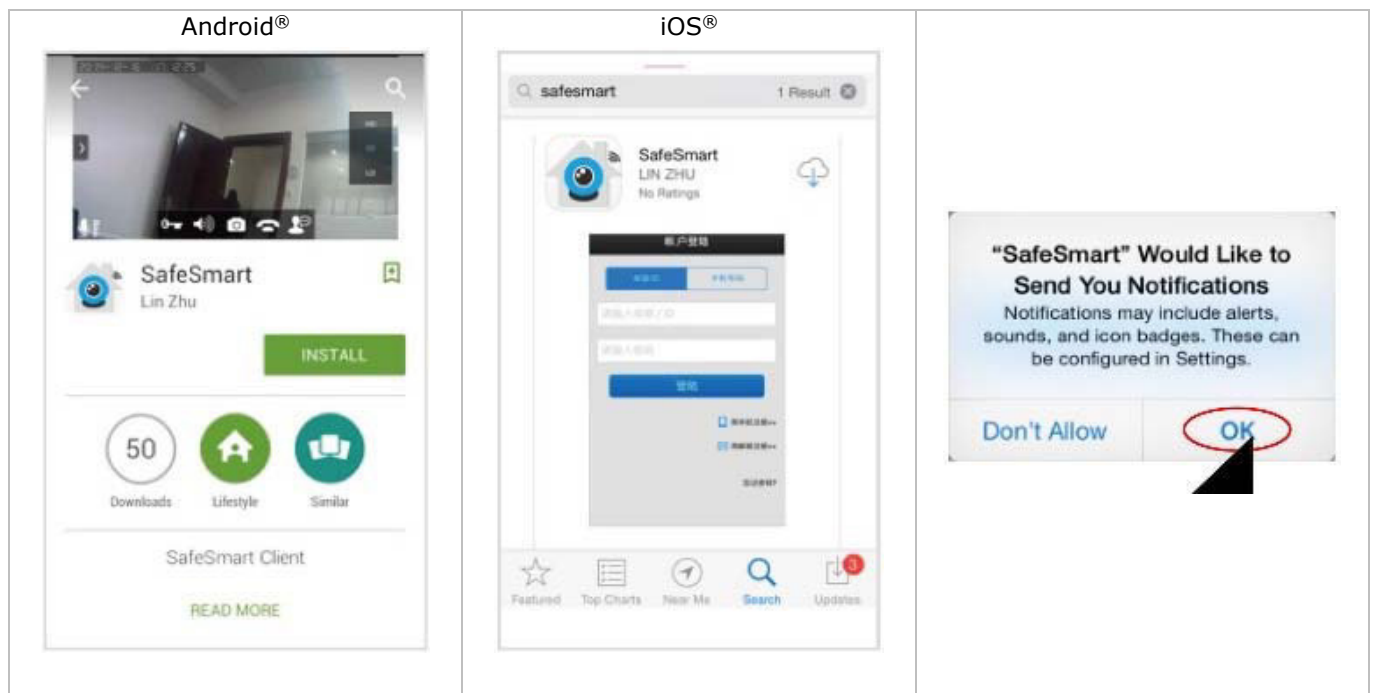

## 9. Wifi-verbinding op uw mobiele telefoon

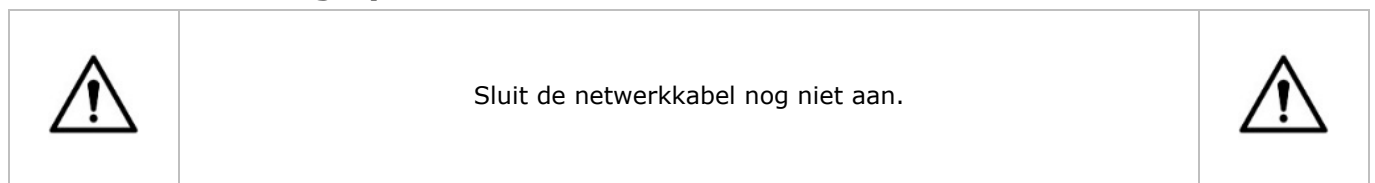

1. Schakel het toestel in. Het opstarten duurt 30 seconden.
2. Sluit de mobiele telefoon aan op de router. Meld u aan via e-mail.

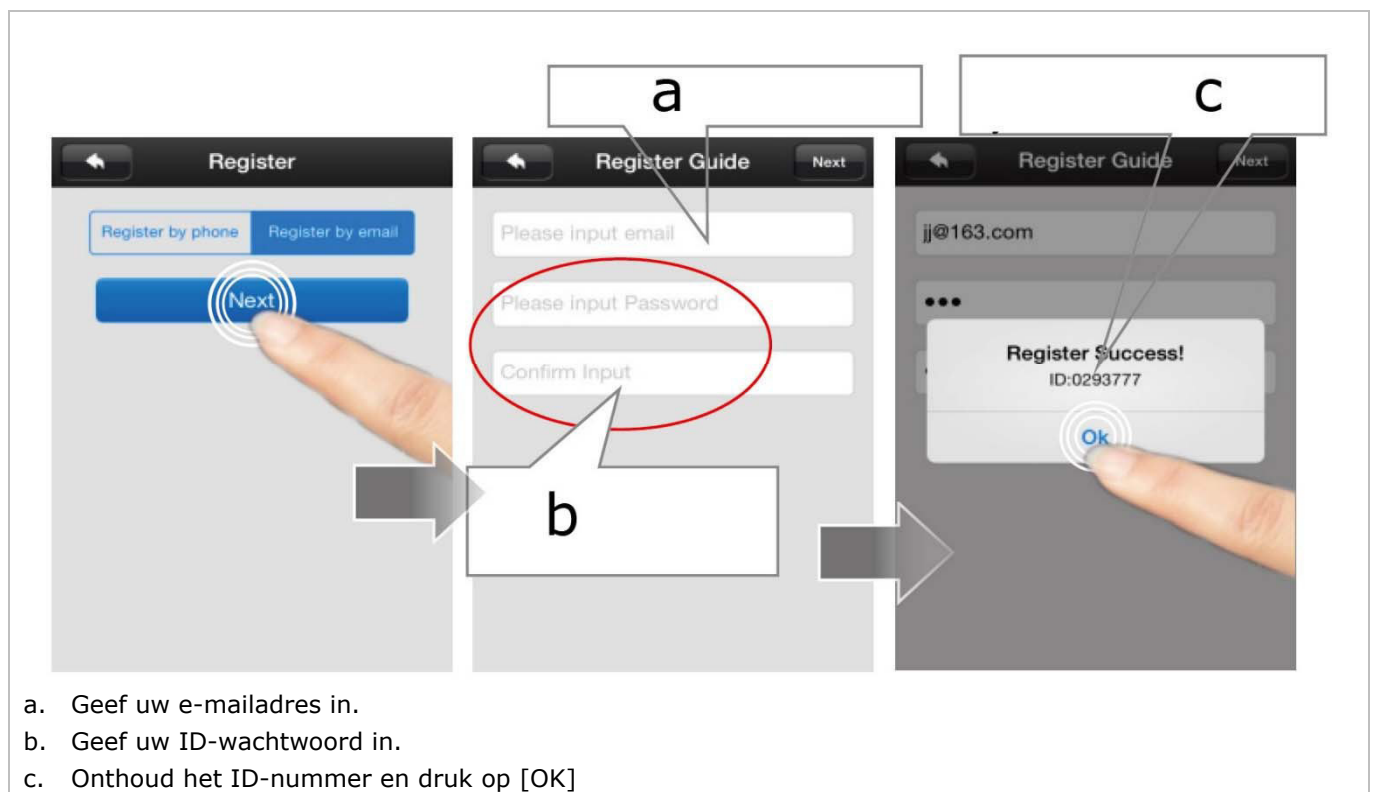

- a. Geef uw e-mailadres in.
- b. Geef uw ID-wachtwoord in.
- c. Onthoud het ID-nummer en druk op [OK]



Als er twee of meer mobiele telefoons aangesloten worden, stel een verschillende ID in om een bericht te ontvangen op de verschillende mobiele telefoons.



**3.** Activeer 'Set Wifi by QR code'.

a. Geef de naam van uw wifi-netwerk in.

b. Geef het wachtwoord van uw wifi-netwerk in en druk op [Next].

**4.** Het toestel piept om aan te geven dat het klaar is om de QR-code te scannen.



Als het toestel niet piept, druk op de resetknop gedurende 5 seconden en start de scanprocedure.



- 5.** Richt de smartphone op de camera in het toestel, om de QR-code te scannen.
- 6.** Druk op [Heard] na de piepton. Het toestel is verbonden met uw wifi-netwerk.

a. Druk op [Heard] na de piepton.



De QR-code kan slechts één keer gescand worden. Druk op de resetknop gedurende 5 seconden en start de scanprocedure opnieuw.



## 7. Voeg het toestel toe aan de lijst.

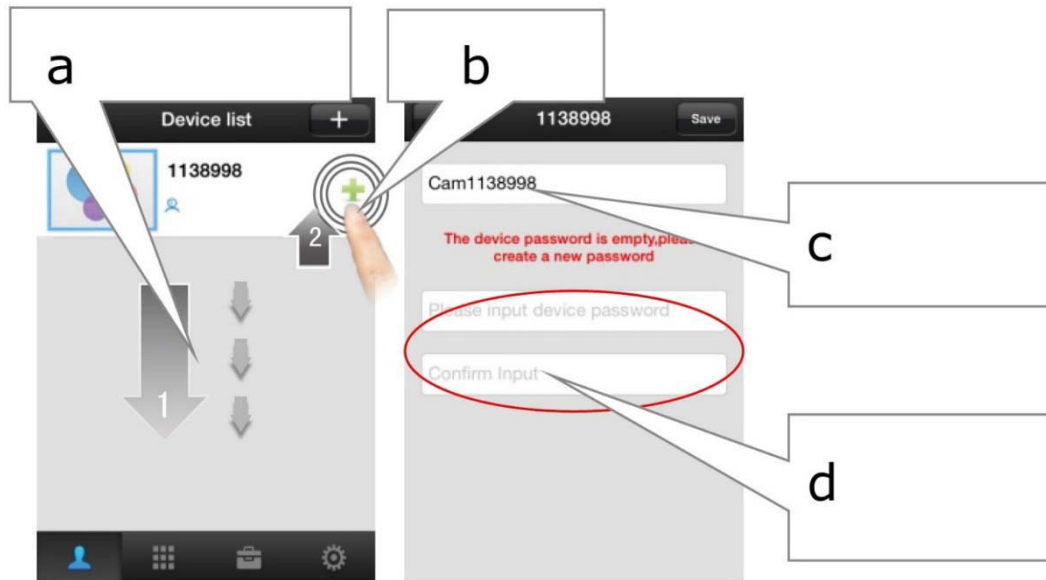

- Schuif naar omlaag om te vernieuwen en om het toestel te vinden.
- Druk om het toestel toe te voegen.
- Geef de naam van het toestel in.
- Geef het wachtwoord in, bevestig en druk op [Save].

## 10. Wifi-verbinding via een netwerkkabel



Als het niet lukt om een verbinding te maken met de QR-code, maak wifi-verbinding via een netwerkkabel.



- Sluit het toestel aan op de router met een LAN-kabel.
- Na de registratie, zoek naar het toestel in de lijst.

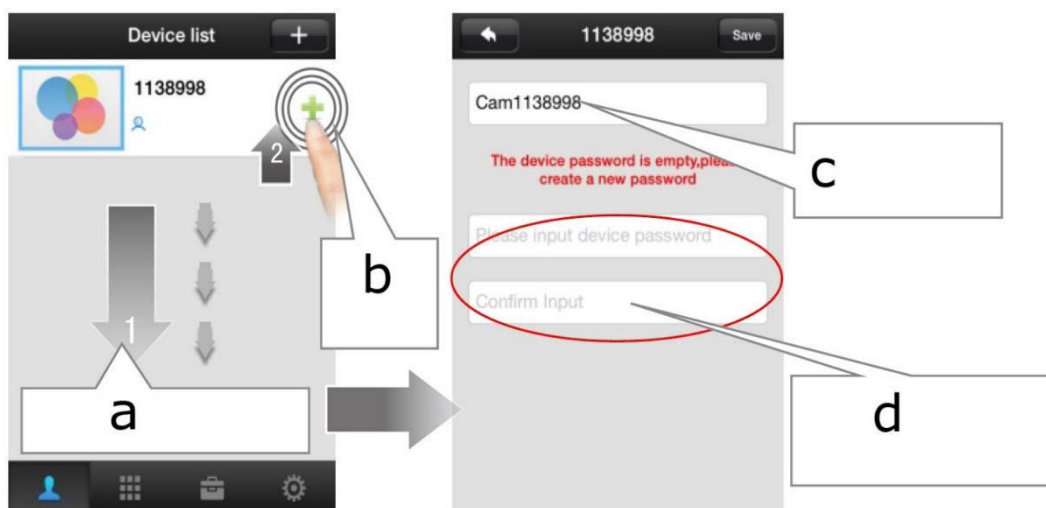

- Schuif naar omlaag om te vernieuwen en om het toestel te vinden.
- Druk op het toestel toe te voegen.

- c. Geef de naam van het toestel in.  
 d. Geef het wachtwoord in, bevestig en druk op [Save].

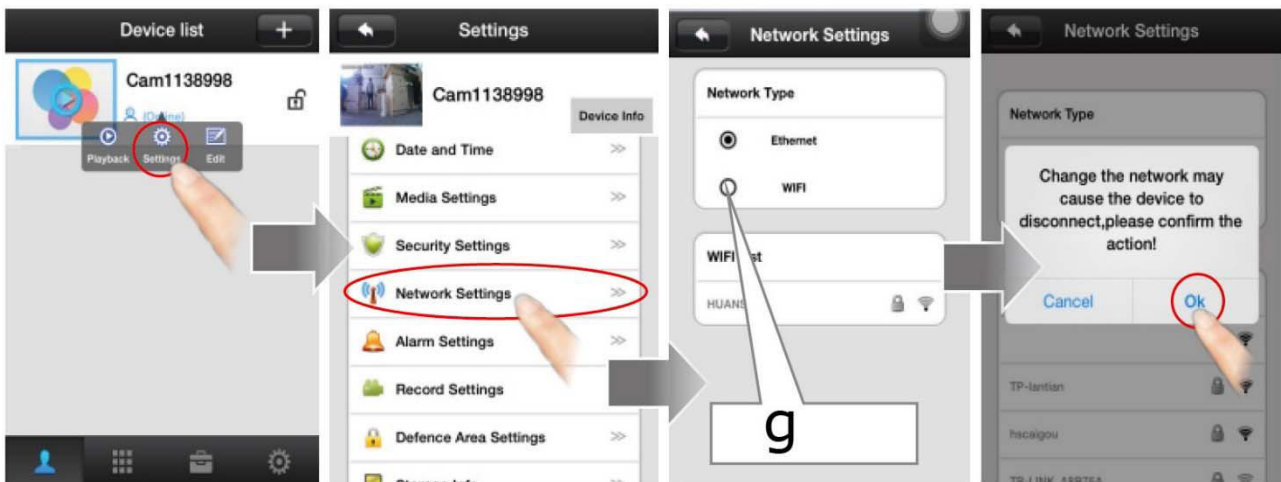

- e. In de lijst met toestellen, selecteer het toestel en druk op [Settings] om de instellingenpagina te openen.  
 f. Druk op [Network Settings] om de netwerkinstellingen te openen.  
 g. Selecteer het netwerktype, in dit geval is dit [WIFI].  
 h. Druk op [OK] om te bevestigen.

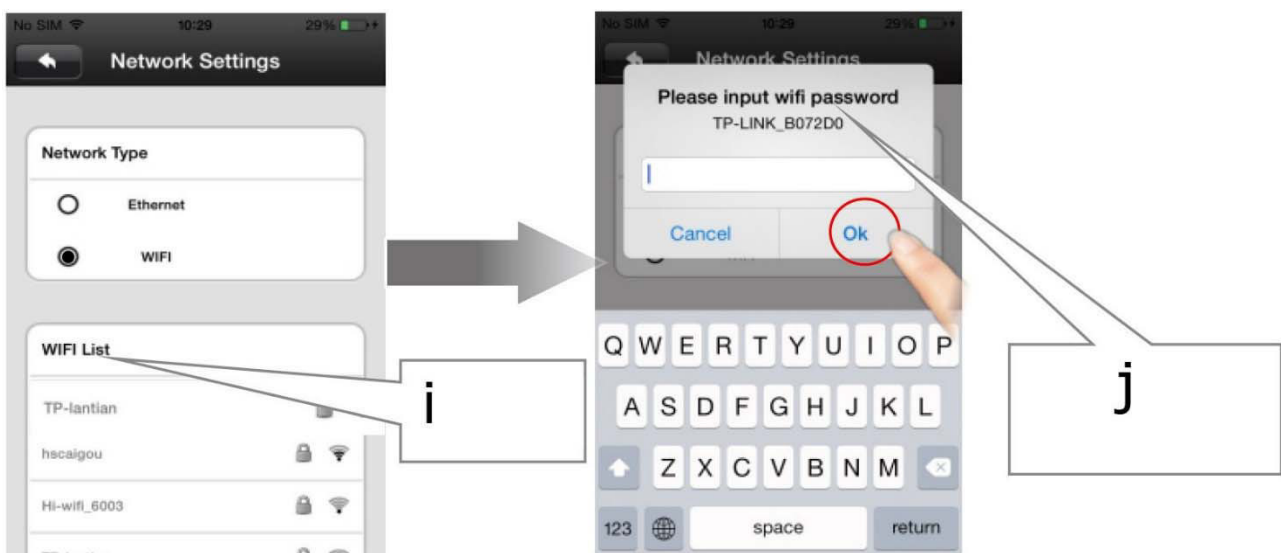

- i. Kies het wifi-netwerk uit de lijst.  
 j. Geef het wachtwoord van het wifi-netwerk in.  
 k. Druk op [OK] en bevestig.

## 11. Het toestel op een tweede mobiele telefoon aansluiten

Het toestel op een tweede mobiele telefoon aansluiten is eenvoudig. U moet de QR-code niet opnieuw scannen. Ga als volgt te werk:

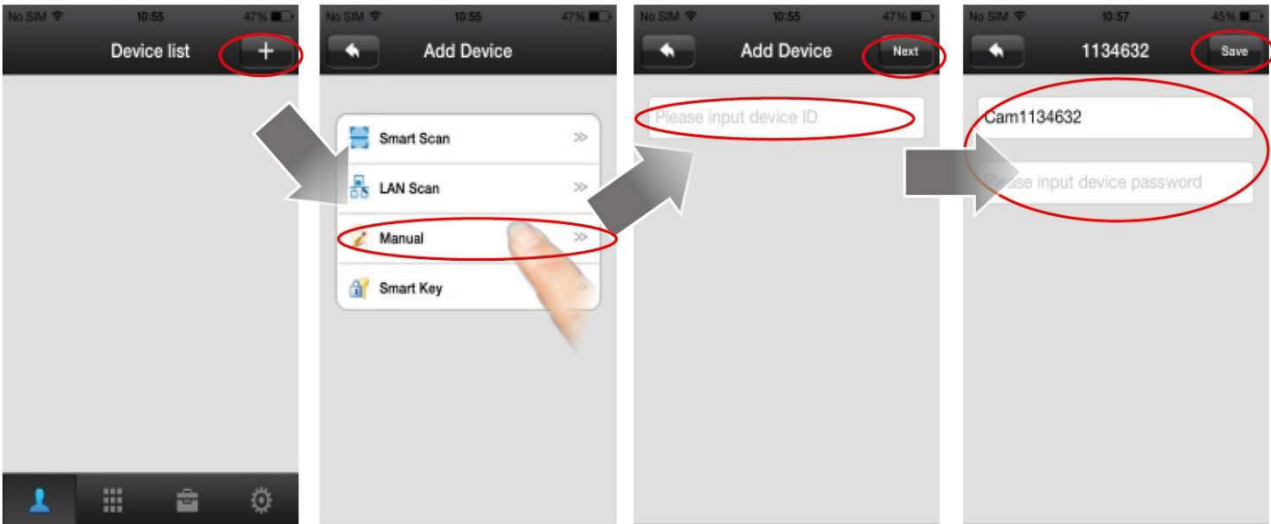

- Druk op [+] in de lijst.
- Druk op [Manual] om een tweede mobiele telefoon manueel toe te voegen.
- Geef het ID-nummer van het toestel in en druk op [Next].
- Geef het wachtwoord in en druk op [Save].

U kunt het ID-nummer terugvinden als volgt:

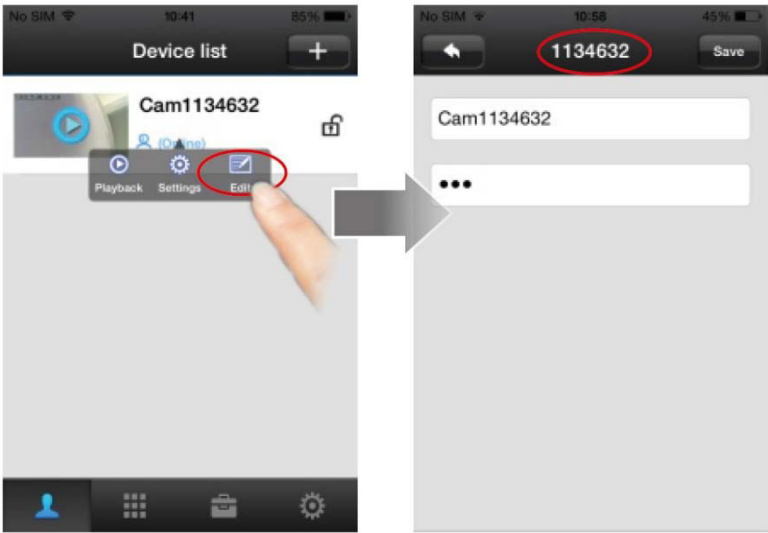

## 12. Datum en tijd instellen

a. Druk op het toestel in de lijst.

b. Druk op [Setting] om het instelmenu te openen.

c. Druk op [Date and Time] om de instellingenpagina te openen.

a. Selecteer de tijdzone (UTC+0: Verenigd Koninkrijk / Ierland / Portugal; UTC+1: Duitsland / Frankrijk / België / Nederland / Spanje / Polen / Italië).

b. Controleer of de datum en het uur correct zijn.

c. Druk op [Apply] om te bevestigen.

### 13. Push melding

Activeer de functie om een bericht te ontvangen wanneer er iemand aanbelt of een alarm geactiveerd wordt.



a. Druk op [Alarm Settings] om de alarminstellingen te openen.

b. Veeg de optie [Alarm Push] om de functie te activeren.

c. Druk op dit icoontje om de ID van de mobiele telefoon te verwijderen waar het toestel geen bericht moet naar sturen.

Android®	iOS®	
		

U ontvangt een bericht wanneer iemand aanbelt of een alarm geactiveerd wordt.

#### Voor Android®

d. Druk op [Check] om het bericht te bekijken.

#### Voor iOS®

d. U ontvangt een bericht. Schuif om het scherm te ontgrendelen.

e. Druk op [View] of op het icoontje om het bericht te bekijken.



Activeer de app om berichten te ontvangen.



## 14. Weergave-interface

int 1

20 14- 12-08 14:07: 14

Number of viewers: 1

HD

SD

LD

int 8

int 7

int 6

a

int 2

int 3

int 4

int 5

a. Houd gedurende 3 seconden ingedrukt om de deur te ontgrendelen. Wacht nog 6 seconden om opnieuw te ontgrendelen.

<b>int 1</b>	datum en tijd
<b>int 2</b>	geluid
<b>int 3</b>	snapshot
<b>int 4</b>	inhaken

<b>int 5</b>	spreken
<b>int 6</b>	vloeiende weergave (320 x 180)
<b>int 7</b>	heldere weergave (640 x 360)
<b>int 8</b>	HD-weergave (1280 x 720)

## 15. Video opnemen en afspelen

Voordat u de opname start, controleer of de SD-kaart is geplaatst.

Device list

Cam1138998

Playback Settings Edit

Settings

Cam1136438

Device Info

Security Settings >>

Network Settings >>

Alarm Settings >>

Record Settings >>

Defence Area Settings >>

Storage Info >>

Device Update >>

Storage Info

SD Capacity: 3774M

SD Remainder Capacity: 203M

Erase SD Card >>

a. In de lijst met toestellen, selecteer het toestel en druk op [Settings] om de instellingenpagina te openen.  
 b. Druk op [Storage Info] om het menu te openen. Dit menu bevat informatie over de SD-kaart.  
 c. Indien nodig, druk op [Erase SD Card] om de bestanden op de kaart te wissen.



- d. Ga terug naar de instellingenpagina en druk op [Record Settings].
- e. Kies [Alarm Recording] om de opname te starten wanneer iemand aanbelt of een alarm geactiveerd wordt.
- f. Kies de opnameduur.



- g. Ga terug naar de lijst met toestellen, selecteer het toestel in de lijst en druk op [Playback] om de afspeelpagina te openen.
- h. Selecteer het gewenste videobestand in de lijst.
- i. Gebruik de interface als een gewone video-interface.

## 16. Het toestel resetten

Houd de resetknop gedurende 5 seconden ingedrukt.  
Het systeem wordt 30 seconden na de pieptoon opnieuw opgestart.

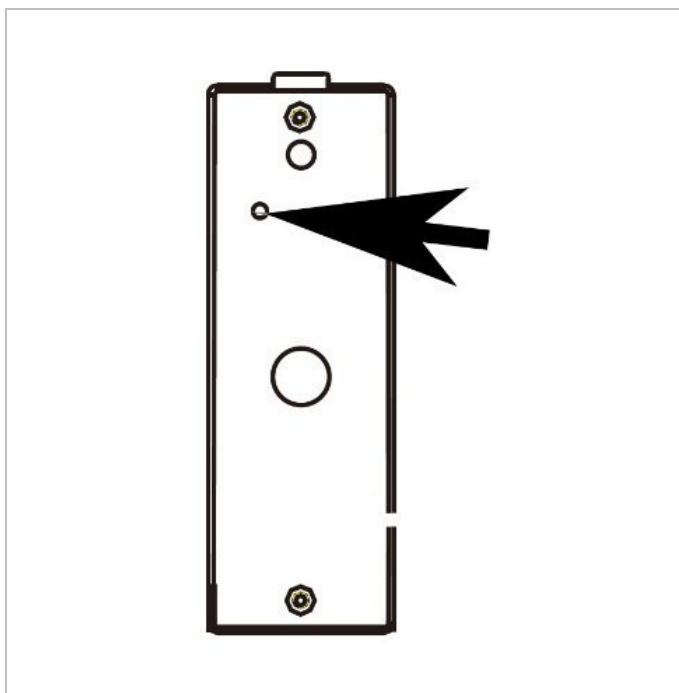

## 17. Sabotagealarm

Wanneer het toestel van de behuizing wordt verwijderd, schakelt het sabotagealarm in. Het systeem stuurt een alarmbericht naar de aangesloten telefoon.

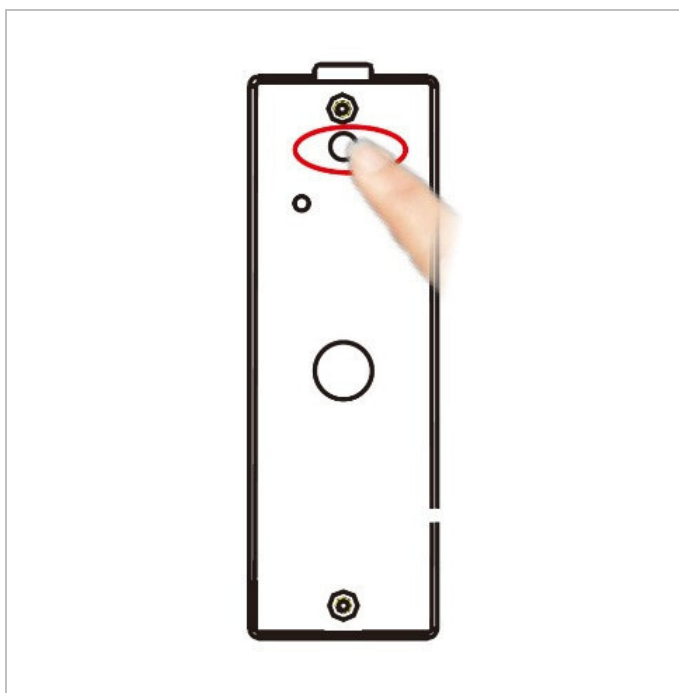

## 18. Probleemoplossing

### Ik ontvang geen berichten op mijn smartphone.

- Activeer de berichtenfunctie op het toestel.
- Zorg ervoor dat de app geactiveerd is op uw smartphone.

### Onduidelijk geluid of beeld, geen geluid.

- Het netwerk is niet stabiel. Verander naar een bredere bandbreedte.
- Mogelijk zijn er teveel toestellen op dezelfde router aangesloten.

### Vertraging geluid en video met aansluiting op afstand.

- Het toestel bevindt zich te ver van de antenne. Verklein de afstand tot de antenne of gebruik een 16 dB-antenne.

### Slechte geluidskwaliteit.

- Verhoog het volume op uw smartphone.

**Het geluid is gevoelig aan ruis en echo.**

- Uw smartphone bevindt zich wellicht te dicht bij de luidspreker van het toestel.

**Ik kan het deurslot niet openen.**

- Druk op het sleutelicoon gedurende 3 seconden, om de deur te ontgrendelen. Wacht 6 seconden en probeer opnieuw.

**Kan ik mijn app bijwerken?**

- Ja. Ga naar de systeeminstellingen en druk op [Update].

**Kan ik mijn toestel bijwerken?**

- Ja, ga naar het update-menu voor de laatste versie.

**19. Reiniging en onderhoud**

Het toestel vereist geen bijzonder onderhoud. Het is echter aan te raden om het toestel regelmatig te reinigen om het er als nieuw te laten uitzien.

**20. Technische specificaties**

## camera

sensor .....	1 megapixel
videokwaliteit .....	720p / 30 fps
IR-filter .....	ja
bereik (nachtzicht) .....	2 m
kijkhoek .....	110° breedhoek

## geluid

tweewegaudio-overdracht .....	full duplex (gelijktijdig)
deurontgrendelingsfunctie .....	uitgangsrelais
IP-norm .....	IP65
werktemperatuur .....	-10 °C tot 50 °C
afmetingen .....	128 x 42 x 53 mm
gewicht .....	290 g
voeding .....	12 VDC / 0.5 A (meegelev.)

**Gebruik dit toestel enkel met originele accessoires. Velleman nv is niet aansprakelijk voor schade of kwetsuren bij (verkeerd) gebruik van dit toestel. Voor meer informatie over dit product en de laatste versie van deze handleiding, zie [www.perel.eu](http://www.perel.eu). De informatie in deze handleiding kan te allen tijde worden gewijzigd zonder voorafgaande kennisgeving.**

R&TTE Verklaring van overeenstemming

Hierbij verklaart Velleman NV, dat dit type toestel [SCAMSET8] conform is met richtlijn 1999/5/EC.

Raadpleeg de volgende website voor de volledige tekst van de EU-conformiteitsverklaring: [www.velleman.eu](http://www.velleman.eu).

**© AUTEURSRECHT**

**Velleman nv heeft het auteursrecht voor deze handleiding. Alle wereldwijde rechten voorbehouden.**

Het is niet toegestaan om deze handleiding of gedeelten ervan over te nemen, te kopiëren, te vertalen, te bewerken en op te slaan op een elektronisch medium zonder voorafgaande schriftelijke toestemming van de rechthebbende.

# MODE D'EMPLOI

## 1. Introduction

### Aux résidents de l'Union européenne

#### Informations environnementales importantes concernant ce produit



Ce symbole sur l'appareil ou l'emballage indique que l'élimination d'un appareil en fin de vie peut polluer l'environnement. Ne pas jeter un appareil électrique ou électronique (et des piles éventuelles) parmi les déchets municipaux non sujets au tri sélectif ; une déchetterie traitera l'appareil en question. Renvoyer l'appareil à votre fournisseur ou à un service de recyclage local. Il convient de respecter la réglementation locale relative à la protection de l'environnement.

#### En cas de questions, contacter les autorités locales pour élimination.

Nous vous remercions de votre achat ! Lire attentivement le présent mode d'emploi avant la mise en service de l'appareil. Si l'appareil a été endommagé pendant le transport, ne pas l'installer et consulter votre revendeur.

## 2. Consignes de sécurité

	Garder l'appareil hors de la portée des enfants et des personnes non autorisées.
	Cet appareil ne convient pas aux personnes (y compris enfants) qui possèdent des capacités physiques, sensorielles ou mentales réduites, ou manquent d'expérience et de connaissances, sauf si elles ont reçu une supervision ou des instructions concernant l'utilisation de l'appareil de la part d'une personne responsable de leur sécurité. Surveiller les enfants pour s'assurer qu'ils ne jouent pas avec l'appareil.
	<b>Risque d'électrocution</b> lors de l'ouverture du boîtier. Toucher un câble sous tension peut causer des électrochocs mortels. Ne jamais démonter ni ouvrir le boîtier soi-même. Confier la réparation de l'appareil à du personnel qualifié. Être prudent lors de l'installation : toucher un câble sous tension peut causer des électrochocs mortels. Le câble d'alimentation ne peut pas être replissé ou endommagé. <b>Avertissement !</b> Un câble d'alimentation endommagé doit être remplacé par le fabricant, un technicien ou une autre personne qualifiée pour éviter tout danger.
	Toujours déconnecter l'appareil lorsque l'appareil n'est pas utilisé ou avant de le nettoyer. Tirer sur la fiche pour débrancher l'appareil ; non pas sur le câble.
	Il n'y a aucune pièce réparable par l'utilisateur. Commander des pièces de rechange éventuelles chez votre revendeur.
	Confier l'installation et la réparation de l'appareil à du personnel qualifié.
	Ne pas utiliser l'appareil si le boîtier ou le câblage sont endommagés. Ne pas essayer de réparer l'appareil soi-même, contacter votre revendeur.

## 3. Directives générales

Se référer à la **garantie de service et de qualité Velleman®** en fin de ce mode d'emploi.

	Protéger cet appareil contre la poussière et les températures extrêmes.
	Protéger l'appareil des chocs et de l'abus. Traiter l'appareil avec circonspection pendant l'opération.

- Se familiariser avec le fonctionnement de l'appareil avant de l'utiliser.
- Toute modification est interdite pour des raisons de sécurité. Les dommages occasionnés par des modifications par le client ne tombent pas sous la garantie.
- N'utiliser l'appareil qu'à sa fonction prévue. Un usage impropre annule d'office la garantie.

- La garantie ne s'applique pas aux dommages survenus en négligeant certaines directives de ce mode d'emploi et votre revendeur déclinera toute responsabilité pour les problèmes et les défauts qui en résultent.
- Respecter les spécifications techniques.
- Ni Velleman ni ses distributeurs ne peuvent être tenus responsables des dommages exceptionnels, imprévus ou indirects, quelles que soient la nature (financière, corporelle, etc.), causés par la possession, l'utilisation ou le dysfonctionnement de ce produit.
- Dans le souci d'une amélioration constante de nos produits, l'apparence du produit peut différer légèrement des images affichées.
- Les images des produits sont à titre indicatif seulement.
- Garder ce mode d'emploi pour toute référence ultérieure.

#### 4. Caractéristiques

Interphone vidéo plug-&-play avec connexion wifi et LAN. Utilisez votre téléphone mobile pour voir qui sonne à la porte, parler et ouvrir la porte, même si vous n'êtes pas à la maison. Installation plug-&-play facile grâce aux applications gratuites pour Android ou iOS. Vous recevrez une notification sur votre smartphone lorsque quelqu'un sonne à la porte.

L'enregistrement vidéo se déclenche lorsqu'un mouvement est détecté ou lorsque quelqu'un sonne à la porte. Il est possible de connecter une sonnette classique à la sortie de relais pour vous informer si le smartphone ne fonctionne pas.

- caméra avec LEDs IR pour une vision nocturne
- filtre IR automatique : filtre la lumière IR durant la journée, pour ne pas déformer la qualité d'image.
- qualité vidéo 720p
- audio bidirectionnel en full duplex
- enregistrement sur carte SD
- déverrouillage de porte à distance depuis téléphone mobile
- priorité audio : le son a priorité en cas d'un mauvais fonctionnement de la connexion réseau
- installation plug-&-play avec code QR ou fonction de balayage du réseau
- boîtier robuste antivandalisme

#### 5. Description

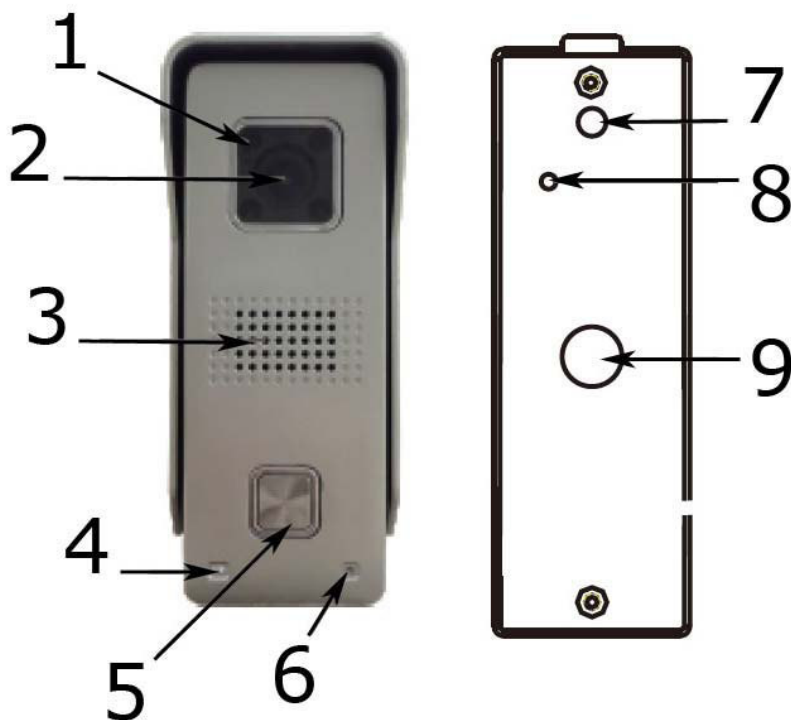

1	LED infrarouge
2	objectif
3	haut-parleur
4	photorésistance CdS
5	bouton de sonnette

6	microphone
7	interrupteur anti-sabotage
8	bouton de réinitialisation
9	trou de câble

## 6. Montage mural



Vérifier la puissance du signal wifi avant d'installer l'appareil !  
S'assurer que la carte SD est insérée.

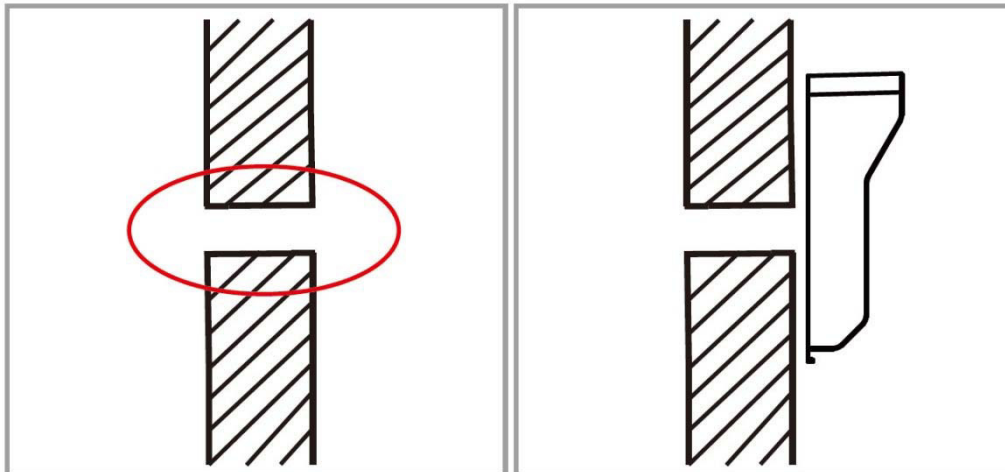

1. Choisir l'emplacement de montage. Percer un trou pour les câbles.

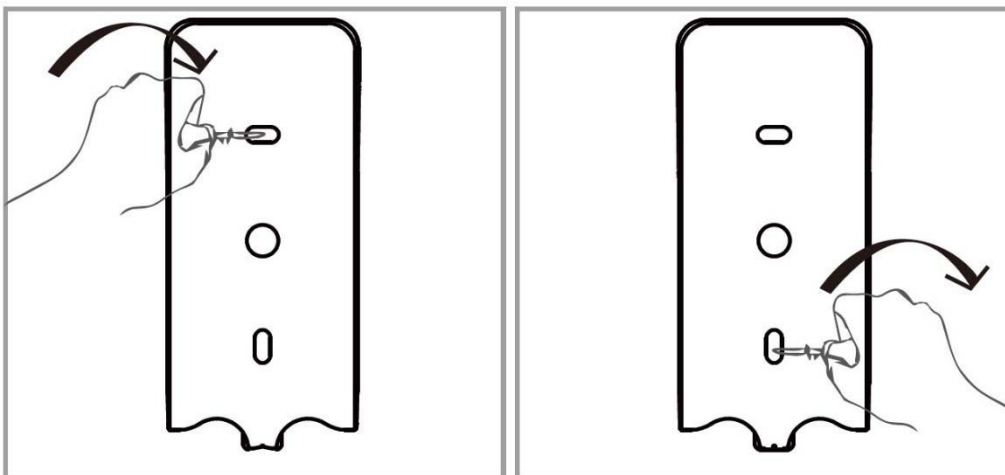

2. Fixer le boîtier avec 2 vis.

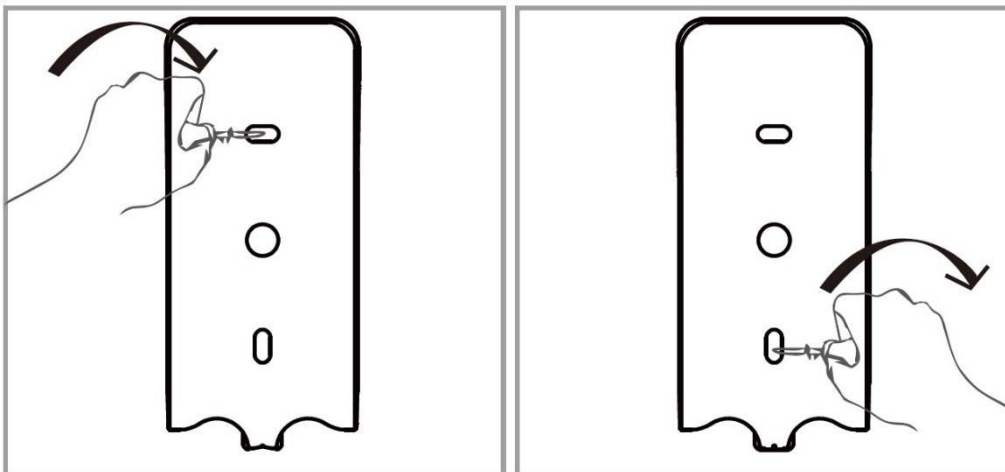

3. Faire passer les câbles par le trou dans le boîtier et le mur. Placer la caméra dans le boîtier et fixer avec la vis.
4. Continuer avec la connexion du système.

## 7. Connecter le système

1. Connecter l'antenne et la fixer au mur à l'intérieur de la maison.
2. Connecter les câbles.



Schéma de connexion

<b>a</b>	antenne	<b>g</b>	contact de relais pour sonnette de porte NO (gris)
<b>b</b>	entrée d'alimentation DC +12 V (rouge)	<b>h</b>	Net RJ45 (orange + blanc)
<b>c</b>	entrée d'alimentation DC -12 V (noir)	<b>i</b>	Net RJ45 (orange)
<b>d</b>	relais de verrouillage COM (jaune)	<b>j</b>	Net RJ45 (vert + blanc)
<b>e</b>	relais de verrouillage NO (pourpre)	<b>k</b>	Net RJ45 (vert)
<b>f</b>	contact de relais pour sonnette de porte COM (gris)		

## 8. Installer l'application

Installer l'application SafeSmart depuis Google Play ou iTunes store sur votre téléphone mobile. Sélectionner OK pour recevoir des messages.

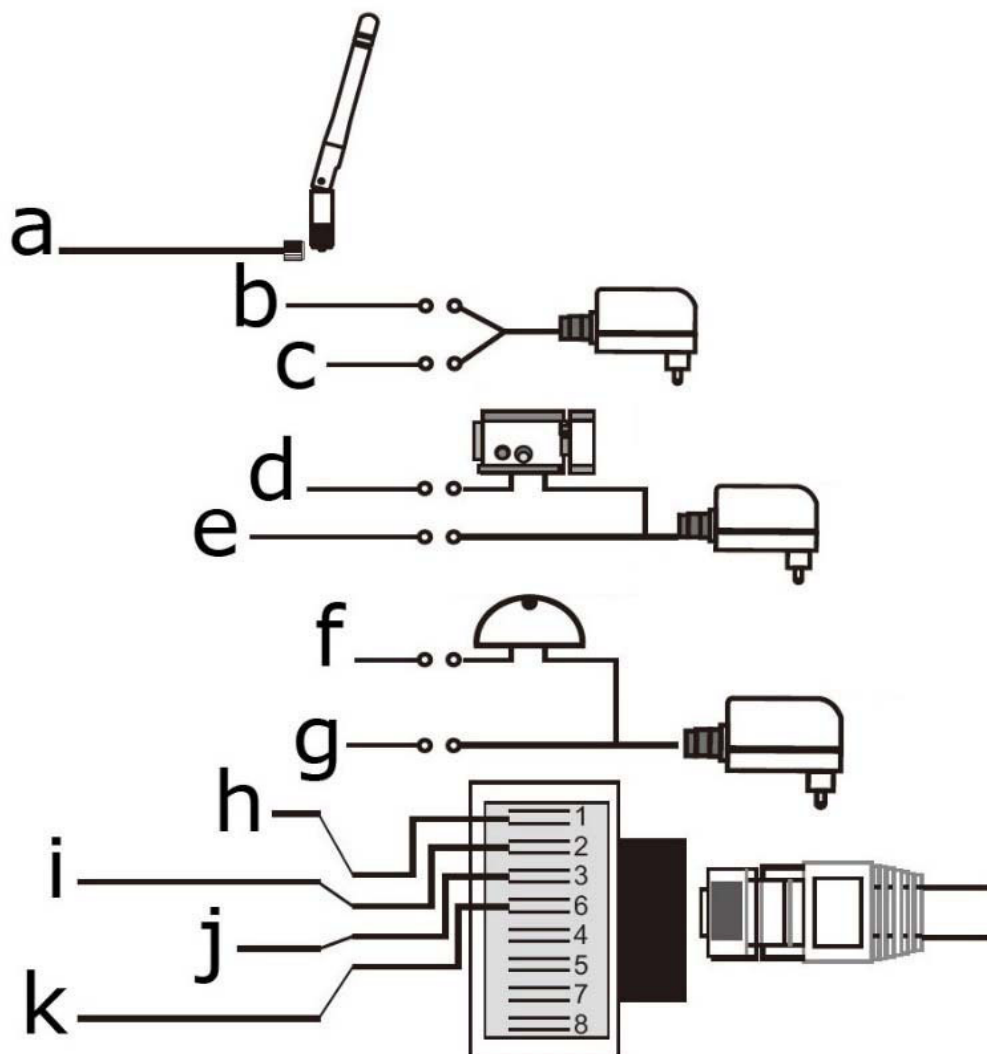
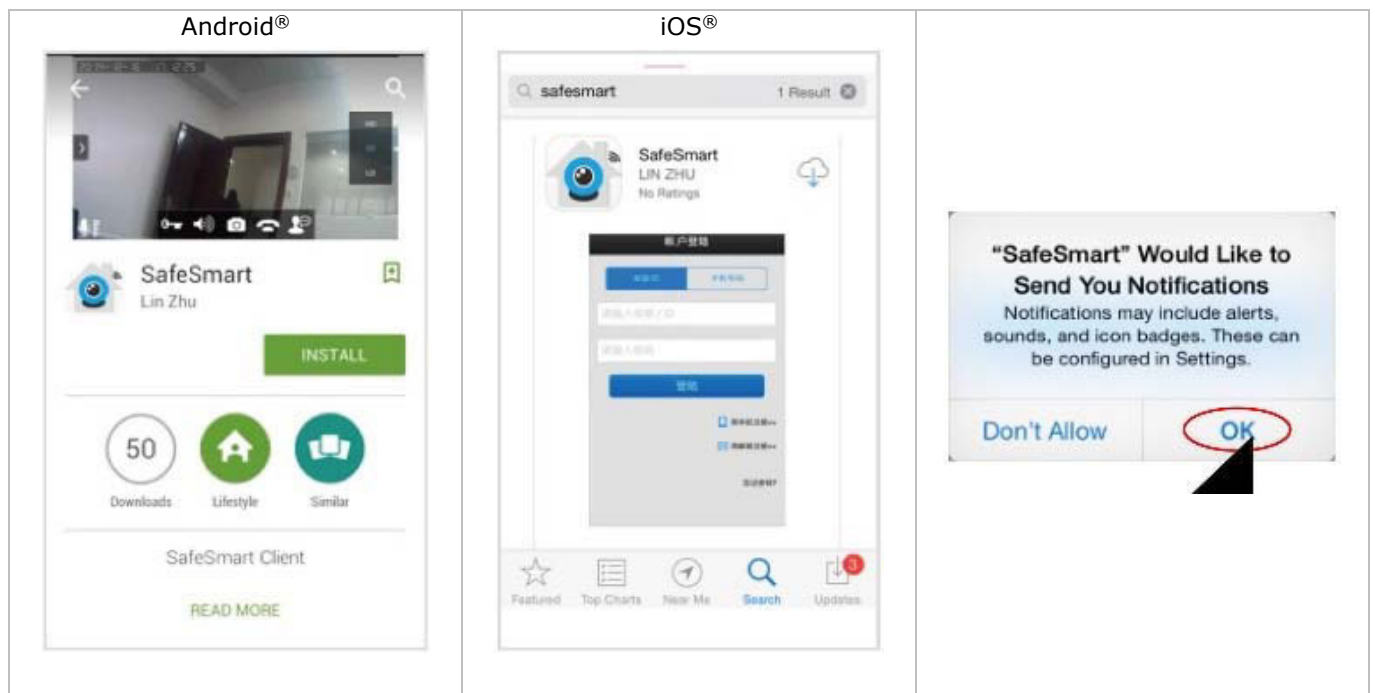

## 9. Connexion wifi sur votre téléphone mobile

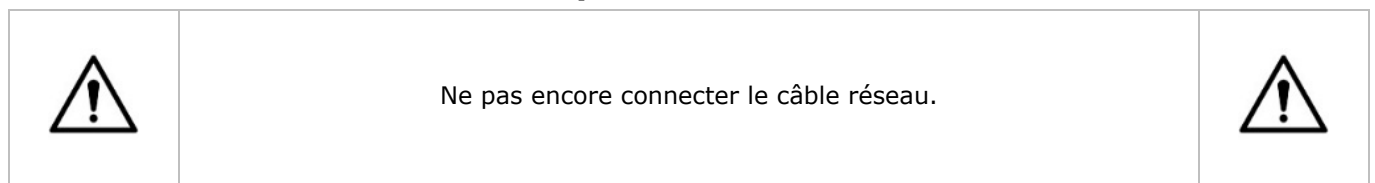

1. Allumer l'appareil. L'appareil a besoin de 30 secondes pour démarrer.
2. Connecter le téléphone mobile au routeur. S'enregistrer par e-mail.

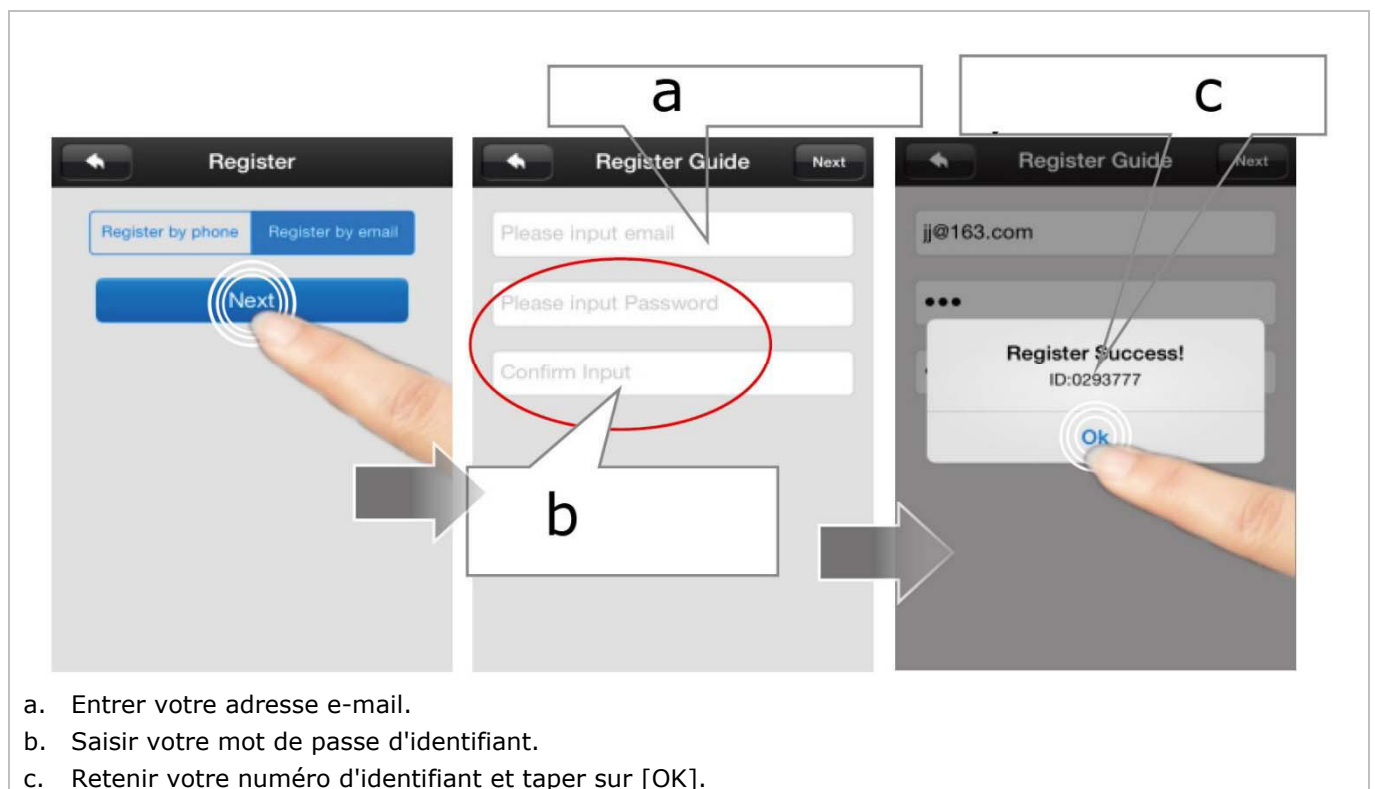

- a. Entrer votre adresse e-mail.
- b. Saisir votre mot de passe d'identifiant.
- c. Retenir votre numéro d'identifiant et taper sur [OK].



Lorsque 2 ou plus de téléphones mobiles sont connectés, enregistrer un différent identifiant pour chaque téléphone afin de recevoir une notification sur les différents téléphones mobiles.



**3.** Activer 'Set Wifi by QR code'.

a. Saisir le nom du réseau wifi.

b. Saisir le mot de passe de votre réseau wifi et taper sur [Next].

**4.** L'appareil émettra un bip pour vous indiquer que le code QR est prêt à être scanné.



Si l'appareil n'émet pas de bip, enfoncer le bouton de réinitialisation durant 5 secondes et commencer la procédure de balayage.



**5.** Pointer votre téléphone mobile vers la caméra de l'appareil pour scanner le code QR.

**6.** Taper sur [Heard] après le bip. L'appareil est connecté à votre réseau wifi.

a. Taper sur [Heard] après le bip.



Le code QR ne peut être balayé qu'une seule fois. Appuyer sur le bouton de réinitialisation durant 5 secondes et redémarrer la procédure de balayage.



## 7. Ajouter l'appareil à la liste.

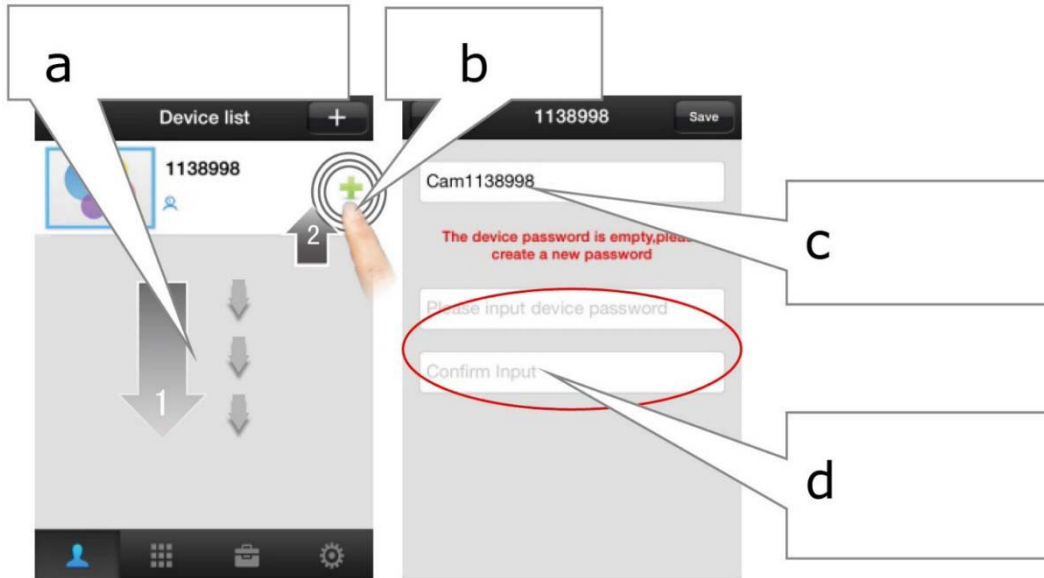

- Faire défiler vers le bas pour actualiser et trouver l'appareil.
- Taper pour ajouter l'appareil.
- Saisir le nom de l'appareil.
- Entrer votre mot de passe, confirmer et taper sur [Save].

## 10. Connexion wifi par un câble réseau



Si la connexion avec le code QR échoue, connecter le wifi avec un câble réseau.



- Connecter l'appareil au routeur avec un câble LAN.
- Après l'enregistrement, rechercher l'appareil dans la liste d'appareils.

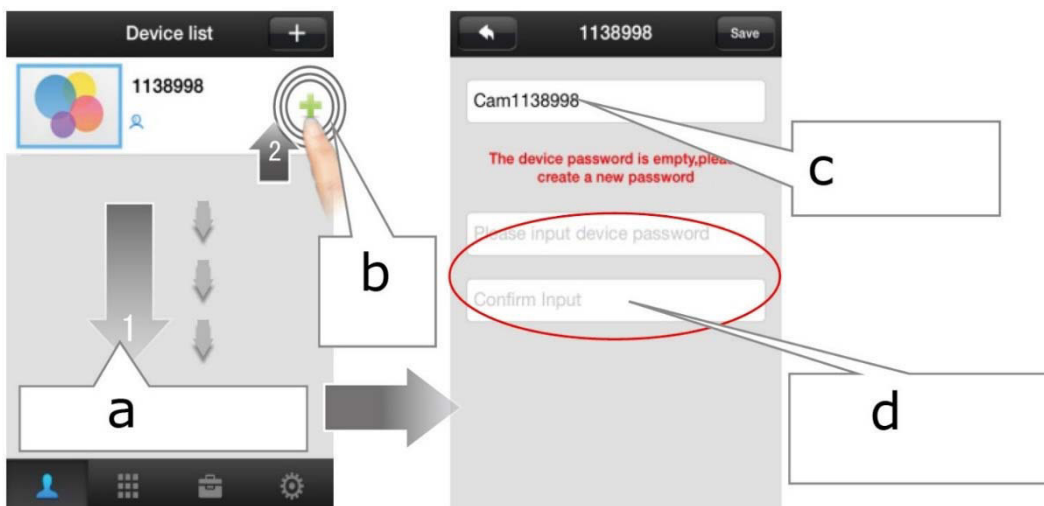

- Faire défiler vers le bas et trouver l'appareil.
- Taper pour ajouter l'appareil.

- c. Saisir le nom de l'appareil.
- d. Entrer votre mot de passe, confirmer et taper sur [Save].

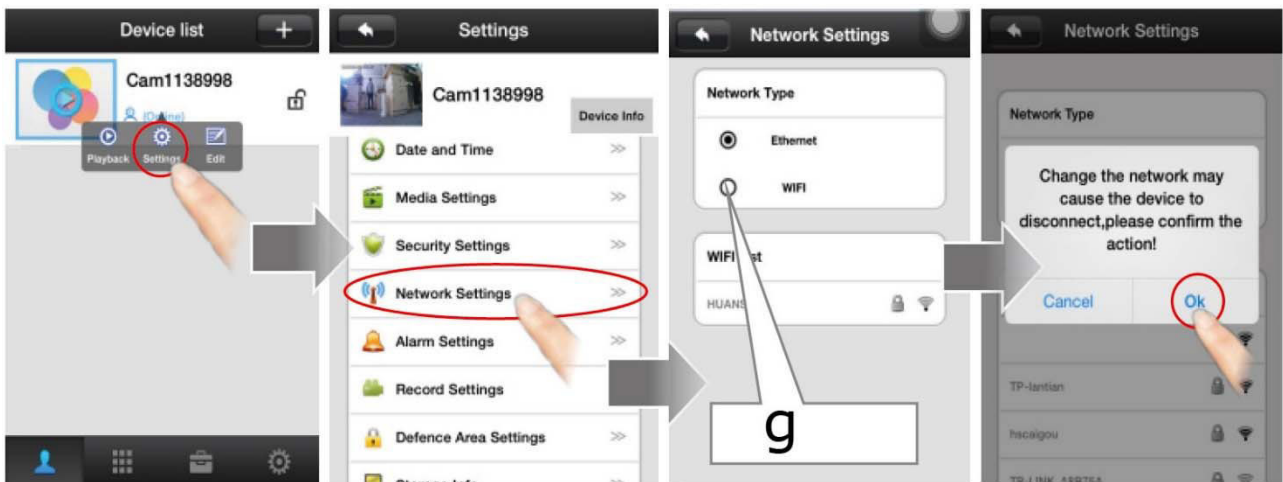

- e. Ouvrir la liste d'appareils, sélectionner l'appareil dans la liste et taper sur [Settings] pour accéder la page de configuration.
- f. Taper sur [Network Settings] pour accéder aux réglages du réseau.
- g. Sélectionner le type de réseau, le cas échéant [WIFI].
- h. Taper sur [OK] pour confirmer.

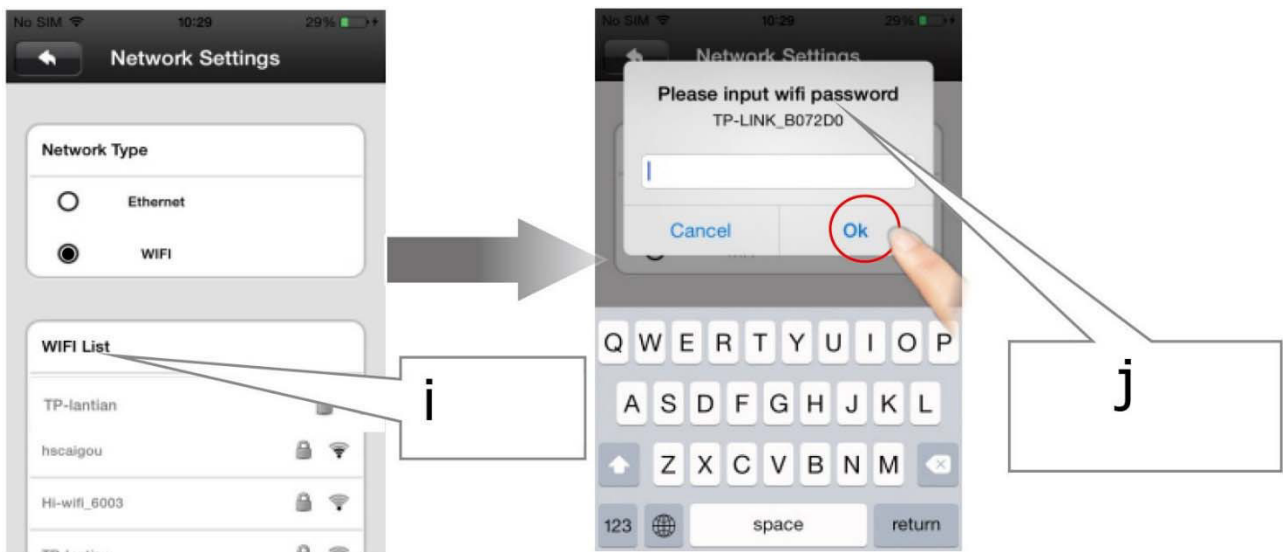

- i. Choisir le réseau wifi dans la liste.
- j. Saisir le mot de passe du réseau wifi.
- k. Taper sur [OK] pour confirmer.

## 11. Connecter l'appareil à un deuxième téléphone mobile

Il est facile de connecter l'appareil à un deuxième téléphone mobile sans avoir à scanner de nouveau le code QR. Procéder comme suit :

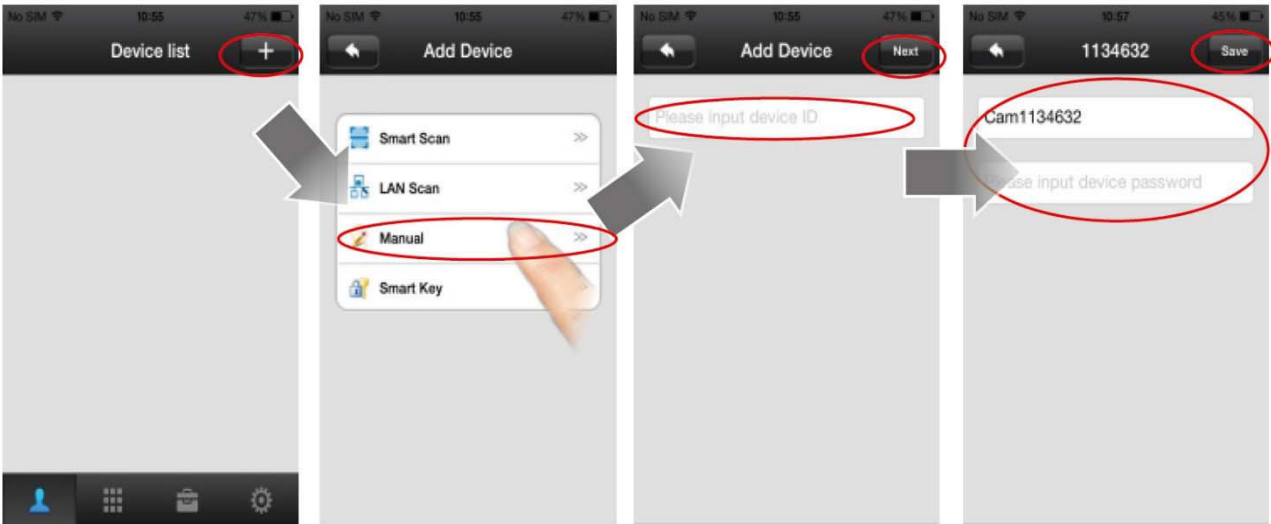

- Taper sur [+] dans la liste d'appareils.
- Taper sur [Manual] pour ajouter manuellement un deuxième téléphone mobile.
- Saisir le numéro d'identifiant de l'appareil et taper sur [Next].
- Saisir votre mot de passe et cliquer sur [Save].

Retrouver l'identifiant de l'appareil dans la liste d'appareils comme suit :

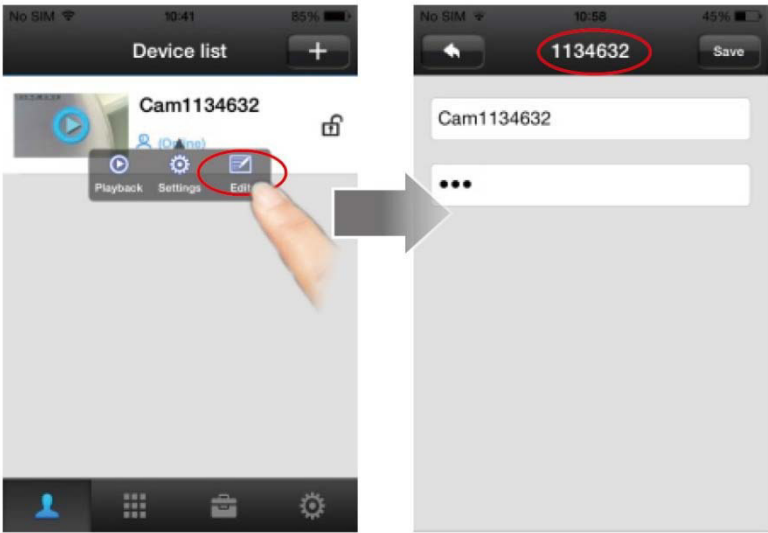

## 12. Régler la date et l'heure

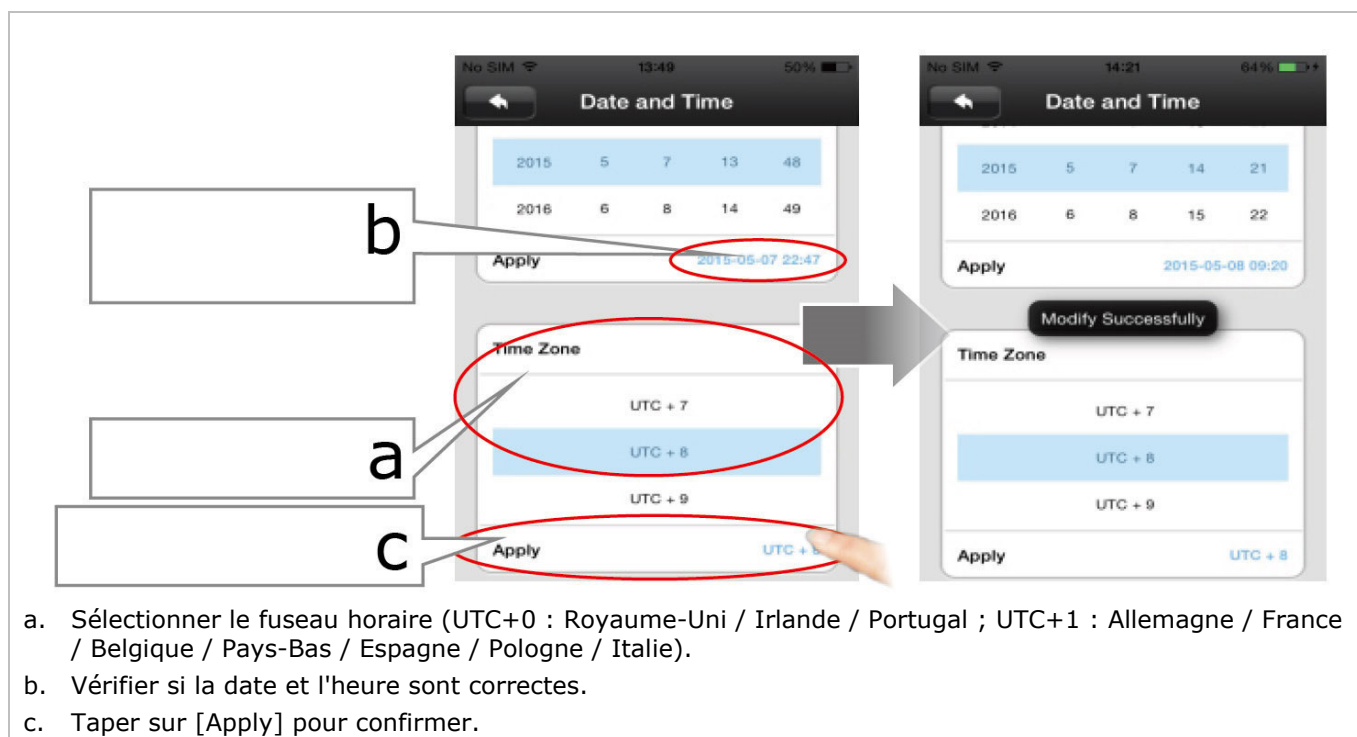
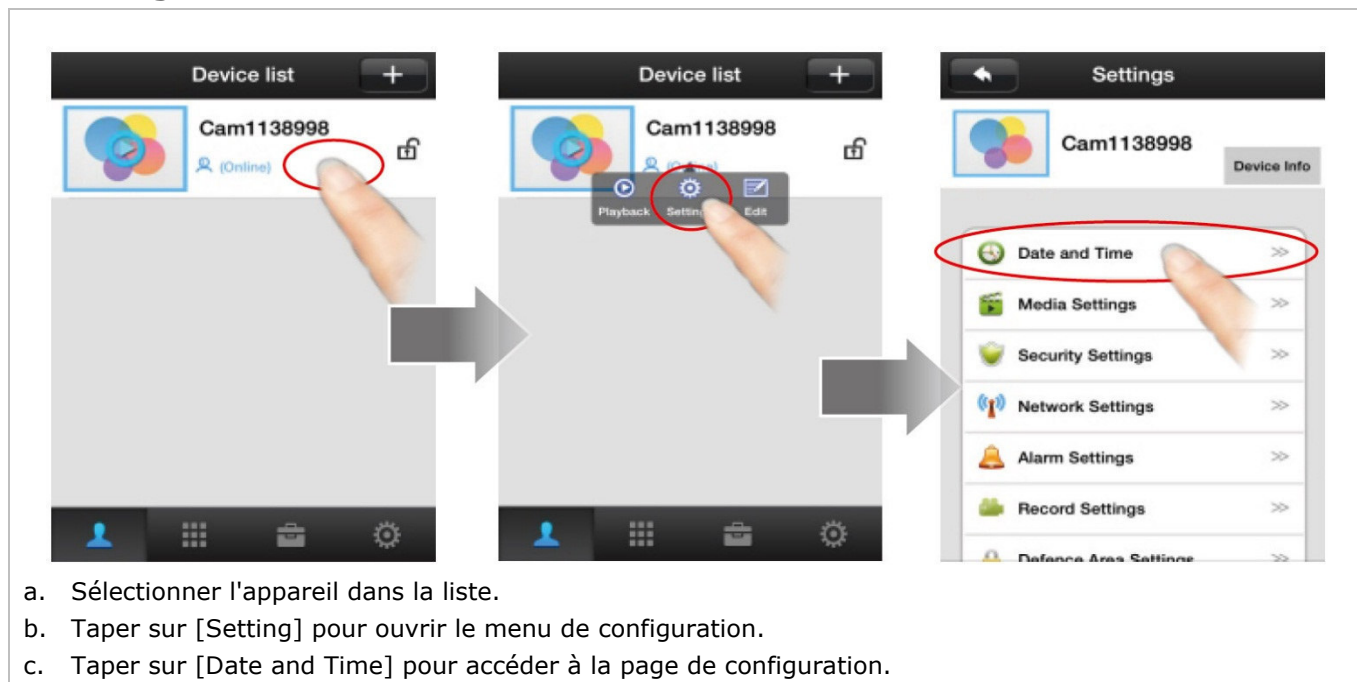

### 13. Push Notification

Activer la fonction pour recevoir une notification lorsque quelqu'un sonne à la porte ou une alarme se déclenche.



a. Taper sur [Alarm Settings] pour accéder aux réglages d'alarme.

b. Balayer l'option [Alarm Push] pour activer la fonction.

c. Taper sur l'icône pour supprimer l'identifiant du téléphone mobile auquel l'appareil ne doit pas envoyer de notifications.

Android®	iOS®	
		

Vous recevrez une notification lorsque quelqu'un sonne à la porte ou une alarme est activée.

#### Pour Android®

d. Taper sur [Check] pour visualiser le message.

#### Pour iOS®

d. Vous avez reçu un message. Faire glisser pour déverrouiller l'écran.

e. Taper sur [View] ou l'icône de l'appareil pour visualiser le message.



Activer l'application pour recevoir des notifications.



## 14. Interface d'affichage

int 1

20 14- 12-08 14:07: 14

Number of viewers: 1

int 8

int 7

int 6

int 5

int 4

int 3

int 2

a

HD

SD

LD

a. Maintenir enfoncé pendant 3 secondes pour déverrouiller la porte. Attendre encore 6 secondes pour déverrouiller de nouveau.

<b>int 1</b>	date et heure
<b>int 2</b>	audio
<b>int 3</b>	instantanée
<b>int 4</b>	raccrocher

<b>int 5</b>	parler
<b>int 6</b>	image fluide (320 x 180)
<b>int 7</b>	image nette (640 x 360)
<b>int 8</b>	image HD (1280 x 720)

## 15. Enregistrement et lecture vidéo

Avant d'enregistrer, s'assurer que la carte SD est insérée.

- Ouvrir la liste d'appareils, sélectionner l'appareil dans la liste et taper sur [Settings] pour accéder la page de configuration.
- Taper sur [Storage Info] pour accéder au menu. Ce menu contient de l'information concernant la carte SD.
- Si nécessaire, taper sur [Erase SD Card] pour supprimer les fichiers de la carte.

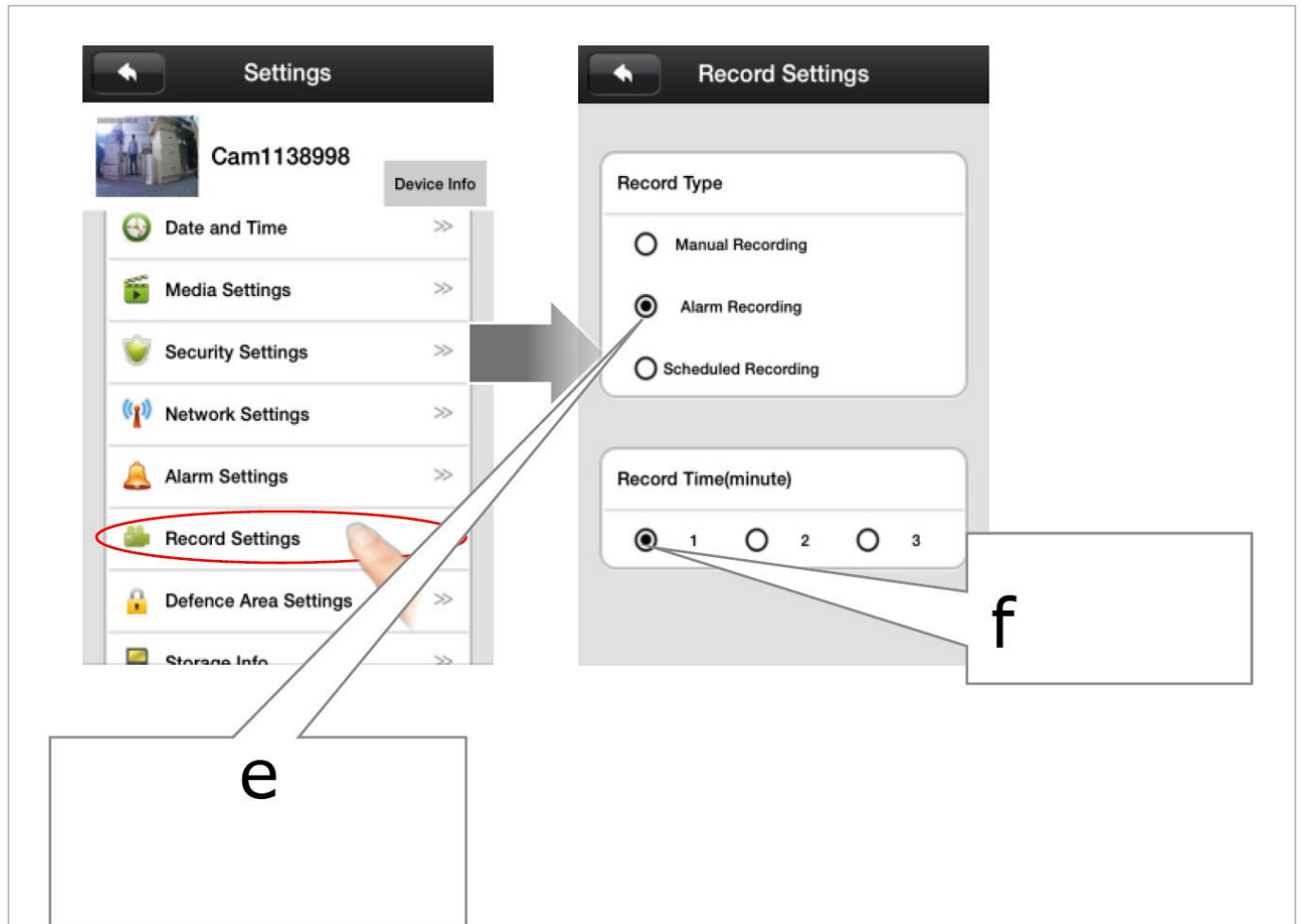

- d. Retourner à la page de configuration et taper sur [Record Settings].
- e. Choisir [Alarm Recording] pour enregistrer lorsque quelqu'un sonne à la porte ou une alarme est activée.
- f. Choisir la durée d'enregistrement.

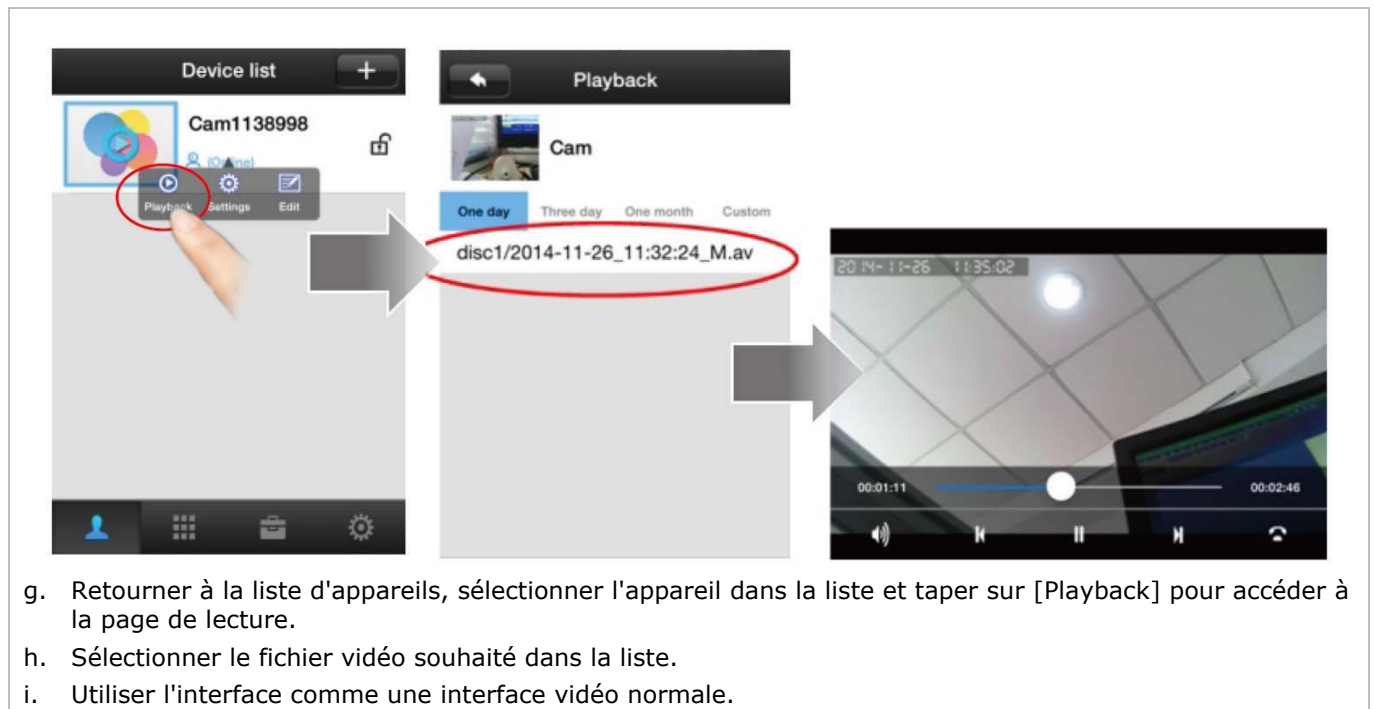

- g. Retourner à la liste d'appareils, sélectionner l'appareil dans la liste et taper sur [Playback] pour accéder à la page de lecture.
- h. Sélectionner le fichier vidéo souhaité dans la liste.
- i. Utiliser l'interface comme une interface vidéo normale.

## 16. Réinitialiser l'appareil

Maintenir enfoncé le bouton de réinitialisation pendant 5 secondes. Le système redémarrera 30 secondes après le bip.

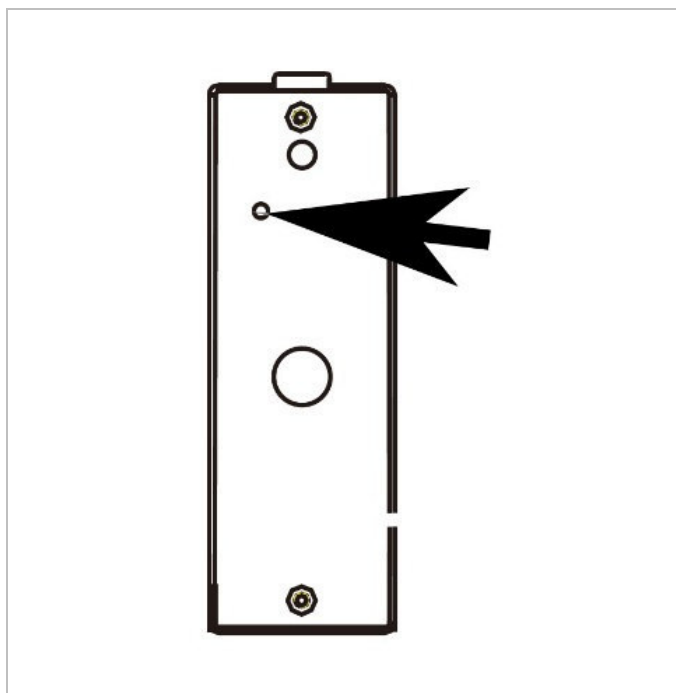

## 17. Alarme anti-sabotage

Lorsque l'appareil est retiré du boîtier, l'interrupteur anti-sabotage se déclenche. Le système envoie un message d'alarme au téléphone connecté.

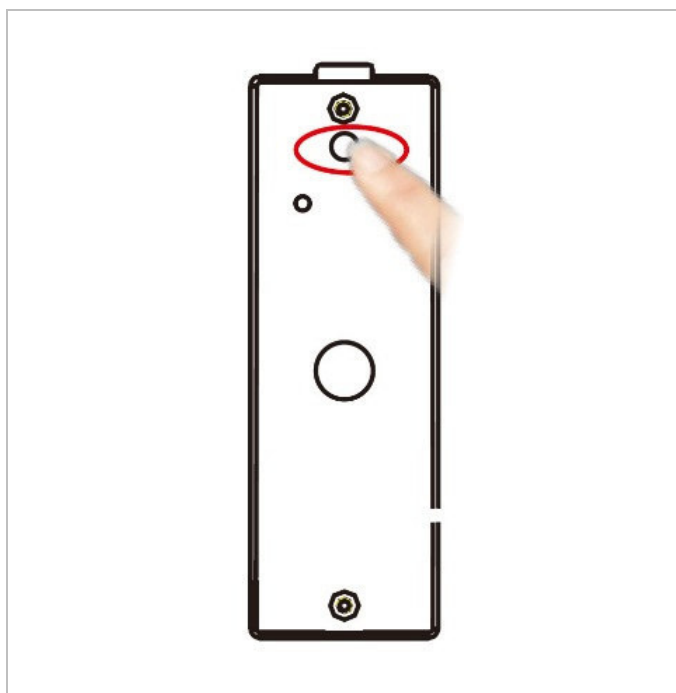

## 18. Problèmes et solutions

### Je ne reçois pas de notifications sur mon téléphone mobile.

- Activer la fonction de notifications sur l'appareil.
- Activer l'application sur votre téléphone mobile.

### Son ou image de mauvaise qualité, pas de son.

- Le réseau n'est pas stable. Utiliser une bande passante plus large.
- Il est possible que trop d'appareils soient connectés au même routeur.

### Retard audio et vidéo avec connexion à distance.

- L'appareil est installé trop loin de l'antenne. Réduire la distance de connexion ou utiliser une antenne de 16 dB.

### Mauvaise qualité de son sur mon téléphone mobile.

- Augmenter le niveau sonore sur votre téléphone mobile.

**Le son est susceptible au bruit et à l'écho.**

- Il est possible que votre téléphone mobile se situe à proximité de l'haut-parleur.

**Il n'est pas possible d'ouvrir la serrure de la porte.**

- Taper sur l'icône clé pendant 3 secondes pour déverrouiller la porte. Attendre encore 6 secondes et réessayer.

**Est-il possible de mettre l'application à jour?**

- Oui. Aller aux réglages du système et taper sur [Update].

**Est-il possible de mettre mon appareil à jour?**

- Oui, aller au menu de mise à jour pour la dernière version.

**19. Nettoyage et entretien**

L'appareil ne nécessite aucun entretien particulier. Toutefois, il est conseillé de le nettoyer régulièrement pour conserver l'aspect neuf.

**20. Spécifications techniques**

## caméra

capteur.....	1 mégapixel
qualité vidéo .....	720p / 30 fps
filtre IR.....	oui
portée (vision nocturne).....	2 m
angle de vue .....	110° grand angle

## audio

audio bidirectionnel .....	full duplex (simultanément)
fonction de déverrouillage de porte.....	sortie relais
Indice IP .....	IP65
température de service .....	de -10 °C à 50 °C
dimensions.....	128 x 42 x 53 mm
poids.....	290 g
alimentation .....	12 VCC, 0.5 A (incl.)

**N'employer cet appareil qu'avec des accessoires d'origine. La SA Velleman ne peut, dans la mesure conforme au droit applicable être tenue responsable des dommages ou lésions (directs ou indirects) pouvant résulter de l'utilisation de cet appareil. Pour plus d'informations concernant cet article et la dernière version de ce mode d'emploi, visiter notre site web [www.perel.eu](http://www.perel.eu). Les spécifications et le contenu de ce mode d'emploi peuvent être modifiés sans notification préalable.**

Déclaration de conformité R&TTE

Par la présente, Velleman SA, déclare que le type d'équipement [SCAMSET8] est conforme à la norme 1999/5/EC.

Le texte complet de la déclaration de conformité est disponible sur la page web suivante : [www.velleman.eu](http://www.velleman.eu).

**© DROITS D'AUTEUR**

**SA Velleman est l'ayant droit des droits d'auteur de ce mode d'emploi. Tous droits mondiaux réservés.** Toute reproduction, traduction, copie ou diffusion, intégrale ou partielle, du contenu de ce mode d'emploi par quelque procédé ou sur tout support électronique que ce soit est interdite sans l'accord préalable écrit de l'ayant droit.

# MANUAL DEL USUARIO

## 1. Introducción

### A los ciudadanos de la Unión Europea

#### Importantes informaciones sobre el medio ambiente concerniente a este producto

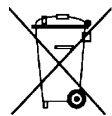

Este símbolo en este aparato o el embalaje indica que, si tira las muestras inservibles, podrían dañar el medio ambiente. No tire este aparato (ni las pilas, si las hubiera) en la basura doméstica; debe ir a una empresa especializada en reciclaje. Devuelva este aparato a su distribuidor o a la unidad de reciclaje local. Respete las leyes locales en relación con el medio ambiente.

**Si tiene dudas, contacte con las autoridades locales para residuos.**

¡Gracias por elegir Perel! Lea atentamente las instrucciones del manual antes de usar el aparato. Si ha sufrido algún daño en el transporte no lo instale y póngase en contacto con su distribuidor.

## 2. Instrucciones de seguridad

	Mantenga el aparato lejos del alcance de personas no capacitadas y niños.
	Este aparato no es apto para personas (niños incl.) con capacidades físicas, sensoriales o mentales reducidas ni personas con una falta de experiencia y conocimientos del producto, salvo si están bajo la vigilancia de una persona que pueda garantizar la seguridad. Para proteger a los niños de los peligros de los aparatos eléctricos, nunca los deje solos con el aparato sin supervisión.
	<b>Riesgo de descargas eléctricas</b> al abrir la caja. Puede sufrir una peligrosa descarga eléctrica al tocar un cable conectado a la red eléctrica. No intente abrir ni reparar el aparato usted mismo. La reparación debe llevarla a cabo un técnico cualificado. Cuidado durante la instalación: puede sufrir una peligrosa descarga eléctrica al tocar un cable conectado a la red eléctrica. No aplaste el cable de alimentación y protéjalo contra posibles daños. <b>¡Advertencia!</b> Un cable de alimentación dañado debe ser reemplazado por el distribuidor, un técnico u otra persona cualificada para evitar cualquier peligro.
	Desconecte el aparato siempre que no esté en uso o antes de limpiarlo o mantenerlo. Tire siempre del enchufe para desconectar el cable de red, nunca del propio cable.
	El usuario no habrá de efectuar el mantenimiento de ninguna pieza. Contacte con su distribuidor si necesita piezas de recambio.
	La instalación y el mantenimiento deben ser realizados por personal especializado.
	No utilice el aparato si la caja o los cables están dañados. No utilice este aparato si la carcasa o el cable están dañados. La reparación debe ser realizada por personal especializado.

## 3. Normas generales

Véase la **Garantía de servicio y calidad Velleman®** al final de este manual del usuario.

	No exponga este equipo a polvo ni temperaturas extremas.
	Proteja el aparato contra choques y golpes. Evite usar excesiva fuerza durante el manejo.

- Familiarícese con el funcionamiento del aparato antes de utilizarlo.
- Por razones de seguridad, las modificaciones no autorizadas del aparato están prohibidas. Los daños causados por modificaciones no autorizadas, no están cubiertos por la garantía.
- Utilice sólo el aparato para las aplicaciones descritas en este manual. Su uso incorrecto anula la garantía completamente.
- Los daños causados por descuido de las instrucciones de seguridad de este manual invalidarán su garantía y su distribuidor no será responsable de ningún daño u otros problemas resultantes.

- Respete las especificaciones.
- Ni Velleman nv ni sus distribuidores serán responsables de los daños extraordinarios, ocasionales o indirectos, sea cual sea la índole (financiera, física, etc.), causados por la posesión, el uso o el fallo de este producto.
- Debido a las continuas mejoras, el producto podría diferir del de las imágenes.
- Las imágenes son meramente ilustrativas.
- Guarde este manual del usuario para cuando necesite consultarlo.

#### 4. Características

Videoportero plug-&-play con conexión Wifi & LAN. Utilice su smartphone para ver, hablar y abrir la puerta, incluso si no está en casa. Fácil instalación plug-&-play gracias a los apps gratis para Android o iOS. Recibirá una notificación en cuanto alguien llame a la puerta.

El videoportero graba un vídeo al detectar un movimiento o si alguien llama a la puerta.

Es posible conectar un timbre clásico a la salida de relé para avisarle si el smartphone no funciona.

- cámara con LEDs IR para visión nocturna
- filtro de paso de IR automático: el filtro de paso de IR automático filtra la luz infrarroja de tal modo que no distorsione los colores de las imágenes
- calidad de vídeo 720p
- audio de dos vías full duplex
- grabación de vídeo en tarjeta SD
- función abrepuertas en el smartphone
- prioridad audio: el sonido tiene prioridad en caso de un mal funcionamiento de la conexión red
- instalación plug-&-play con código QR o función de exploración de la red
- robusta carcasa antivandalismo

#### 5. Descripción

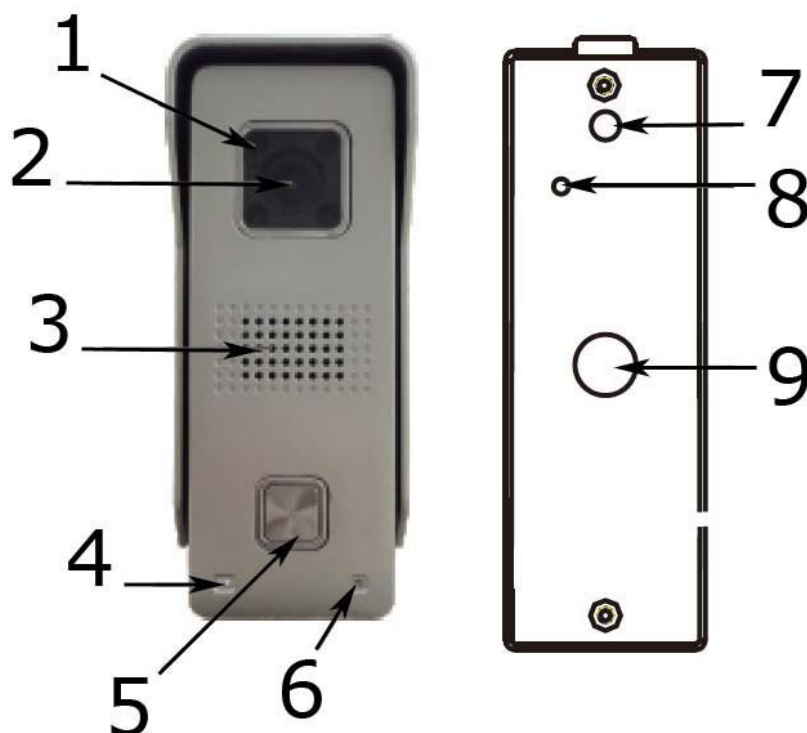

1	LED IR
2	óptica
3	altavoz
4	fotorresistencia CdS
5	pulsador

6	micrófono
7	interruptor de manipulación (tamper)
8	botón de reinicio (reset)
9	agujero roscado

## 6. Montaje en pared



¡Antes de la instalación, asegúrese de que reciba una buena señal wifi!  
Asegúrese también de que haya introducido la tarjeta SD.

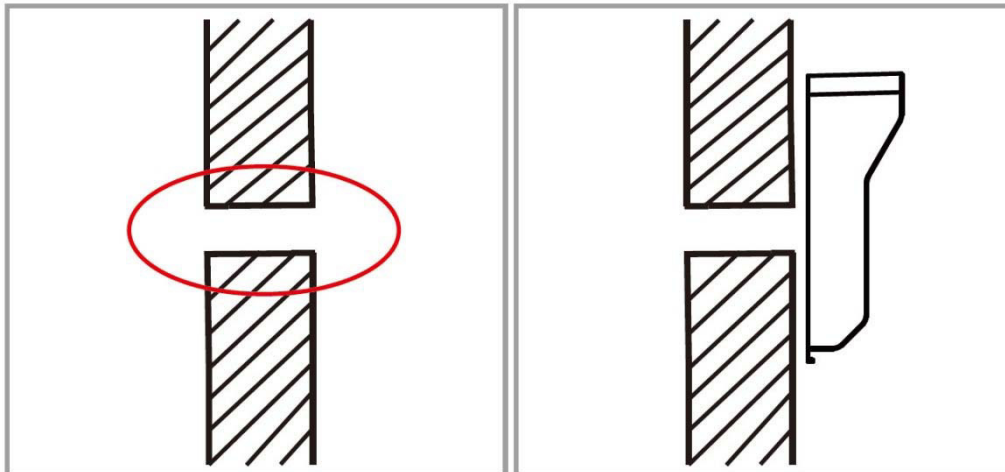

**1.** Seleccione un lugar de montaje. Taladre un agujero para los cables.

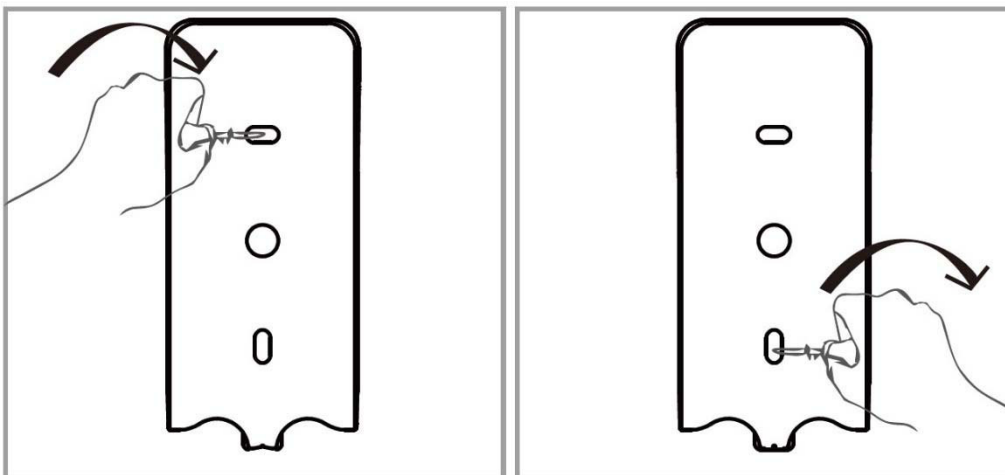

**2.** Fije el soporte con dos tornillos.

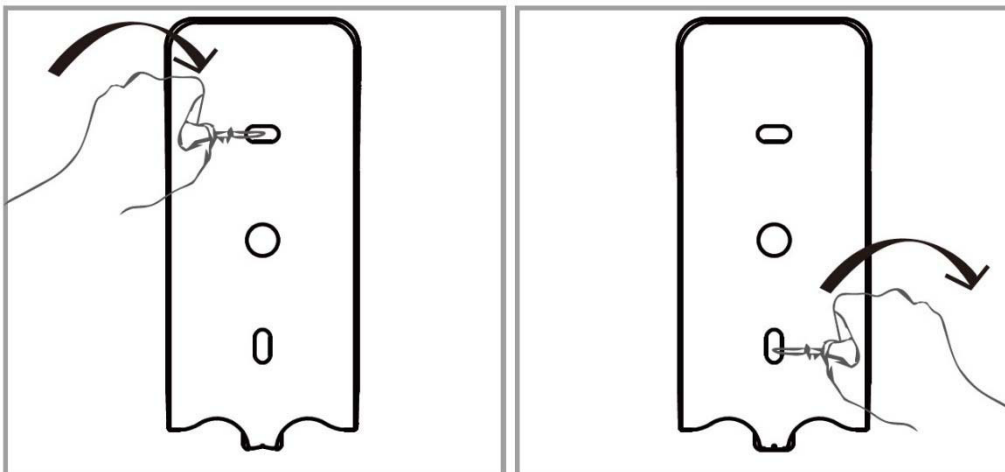

**3.** Pase los cables por el agujero del soporte y la pared. Fije la cámara al soporte con el tornillo.  
**4.** Proceda con la conexión del sistema.

## 7. Cablear el sistema

1. Conecte la antena y fíjela a la pared dentro de la casa.
2. Conecte los cables.

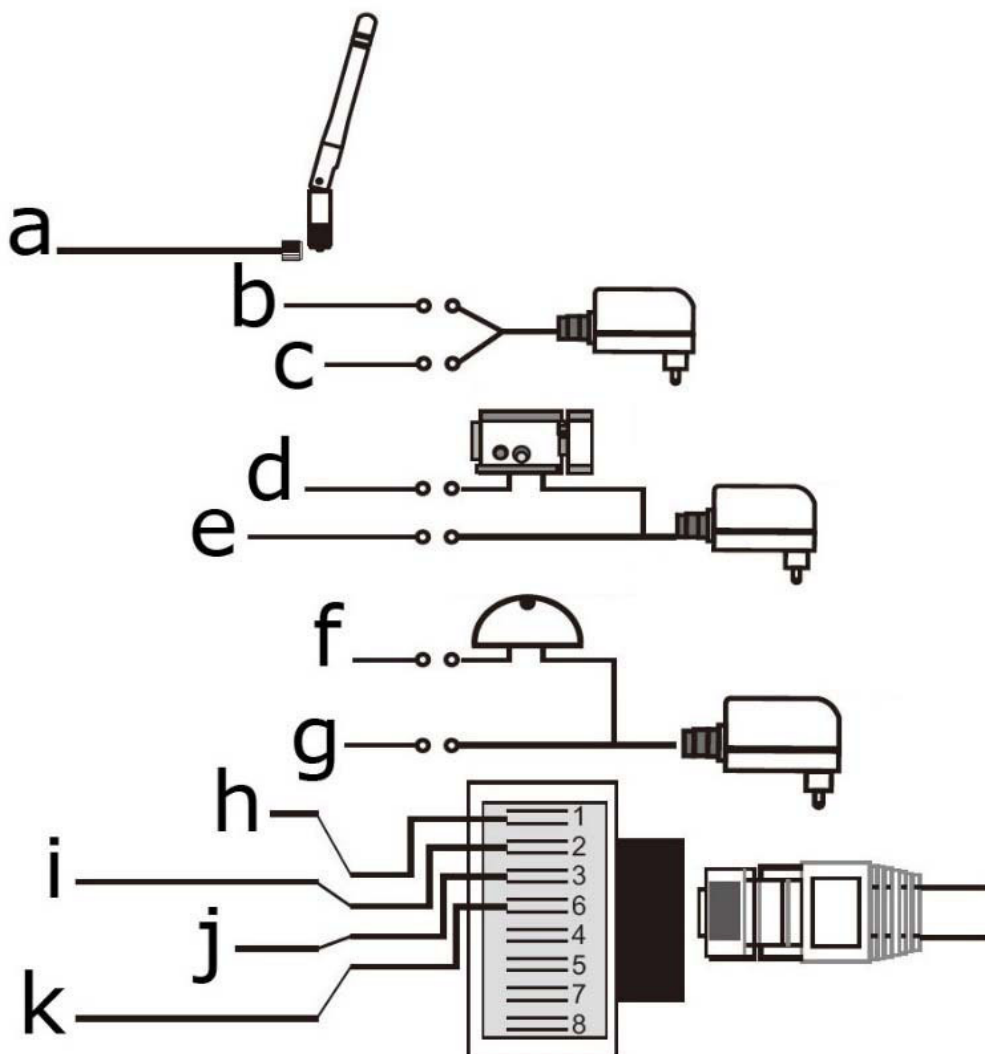

Descripción del esquema de conexión

<b>a</b>	antena	<b>g</b>	relé del timbre NA (gris)
<b>b</b>	entrada de alimentación DC +12 V (rojo)	<b>h</b>	Red RJ45 (naranja + blanco)
<b>c</b>	entrada de alimentación DC -12 V (negro)	<b>i</b>	Red RJ45 (naranja)
<b>d</b>	relé de la cerradura COM (amarillo)	<b>j</b>	Red RJ45 (verde + blanco)
<b>e</b>	relé de la cerradura NA (morado)	<b>k</b>	Red RJ45 (verde)
<b>f</b>	relé del timbre COM (gris)		

## 8. Instalar la app

Descargue la app 'SafeSmart' (Google Play o iTunes) e instálela en el smartphone. Advertencia: asegúrese de que el software pueda enviar notificaciones.

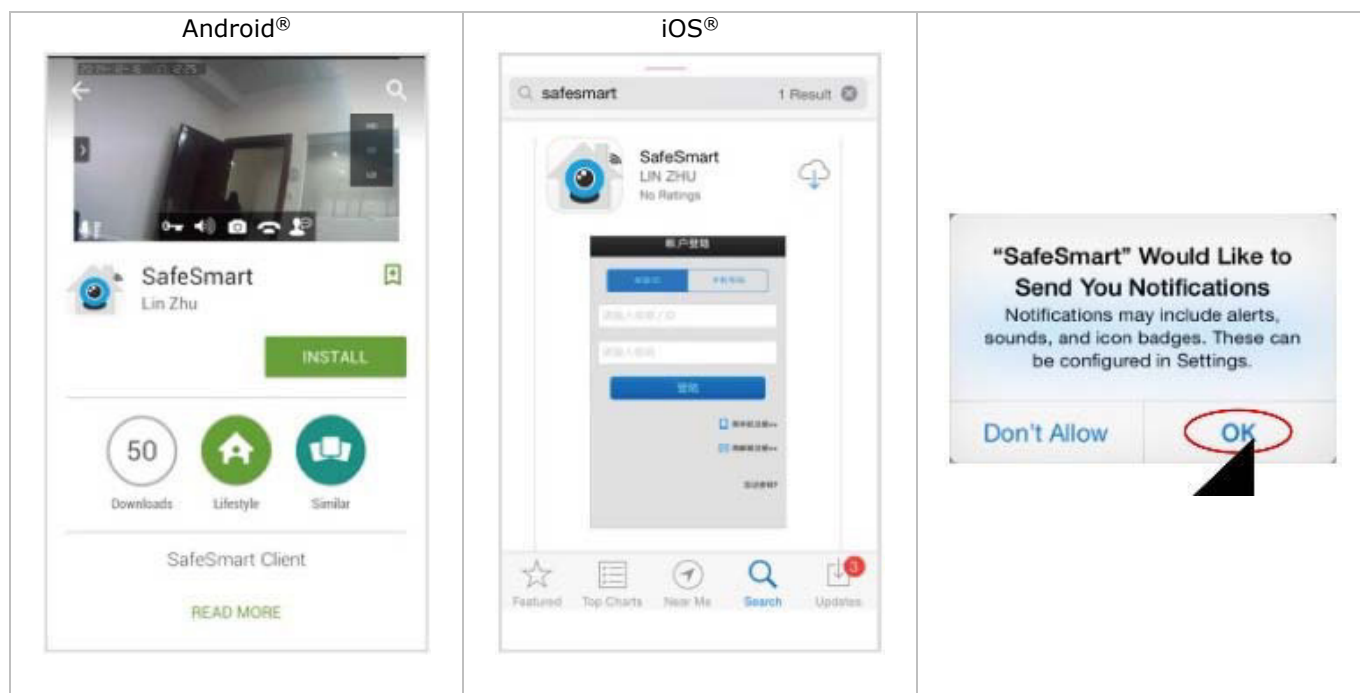

## 9. Conectar el smartphone a la red wifi

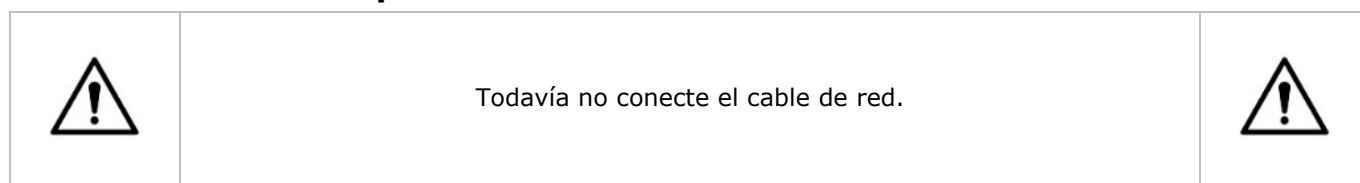

1. Encienda el videoportero. El sistema tarda 30 segundos en iniciarse.
2. Conecte el smartphone al router. Puede registrarse por correo electrónico.

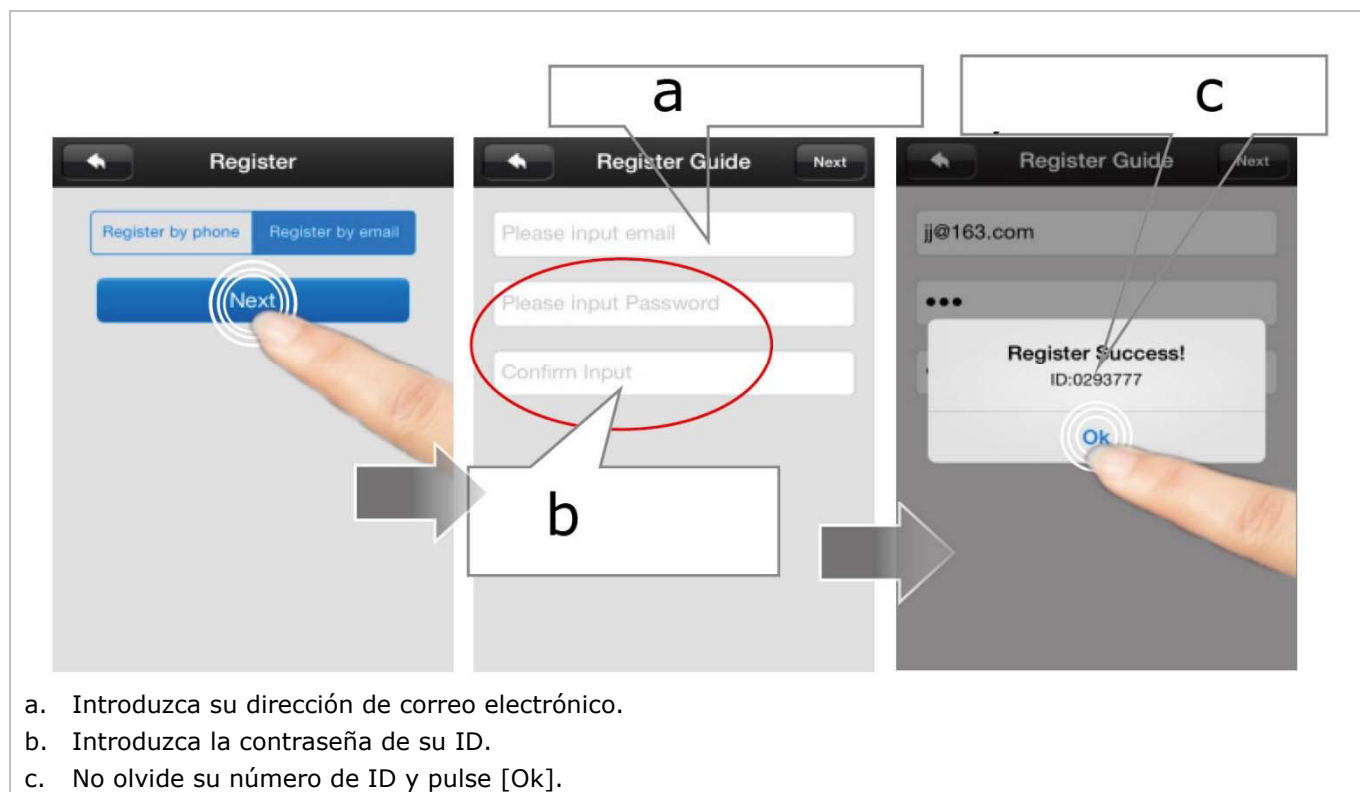

- a. Introduzca su dirección de correo electrónico.
- b. Introduzca la contraseña de su ID.
- c. No olvide su número de ID y pulse [Ok].



Si utiliza dos o más smartphones para conectarse al sistema, introduzca un código ID para cada smartphone. De esa manera, cada smartphone recibirá una notificación.



**3.** Active la conexión wifi con el código QR.

a. Introduzca el nombre wifi.  
b. Introduzca la contraseña de la red wifi y pulse [Next].

**4.** El videoportero emitirá un tono para indicar que está listo para escanear el código QR.



Si el videoportero no emite un tono, pulse el botón de reinicio durante 5 segundos e inicie el procedimiento para escanear.



**5.** Dirija el smartphone a la cámara del videoportero para escanear el código QR.

**6.** Pulse [Heard] después del bip. Ahora, el videoportero debería estar conectado a la red wifi.

a. Pulse [Heard] después del bip.



El sistema escaneará el código QR sólo una vez. pulse el botón de reinicio durante 5 segundos e vuelva a iniciar el procedimiento para escanear



## 7. Añada el videoportero a la lista.

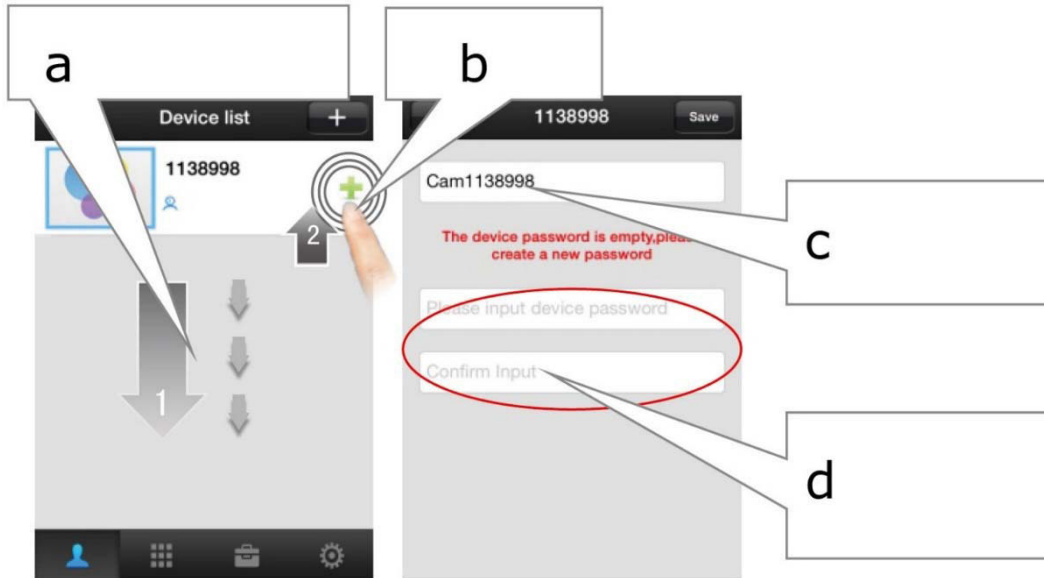

- Deslice hacia abajo para actualizar y buscar el videoportero.
- Pulse para añadir el videoportero.
- Introduzca el nombre del videoportero.
- Introduzca la contraseña, confirme y pulse [Save].

## 10. Conectarse a la red wifi con un cable de red



Conéctese con un cable de red a la red wifi si no logra conectarse con el código QR.



- Conecte el videoportero al router con un cable LAN.
- Después de que se haya registrado, busque el videoportero en la lista de aparatos.

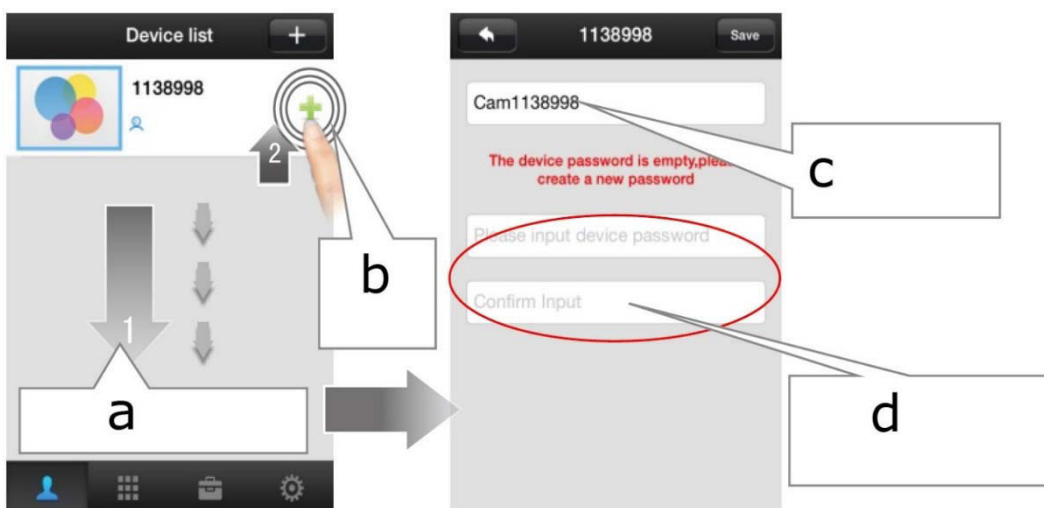

- Deslice hacia abajo para actualizar y buscar el videoportero.
- Pulse para añadir el videoportero.

- c. Introduzca el nombre del videoportero.
- d. Introduzca la contraseña, confirme y pulse [Save].

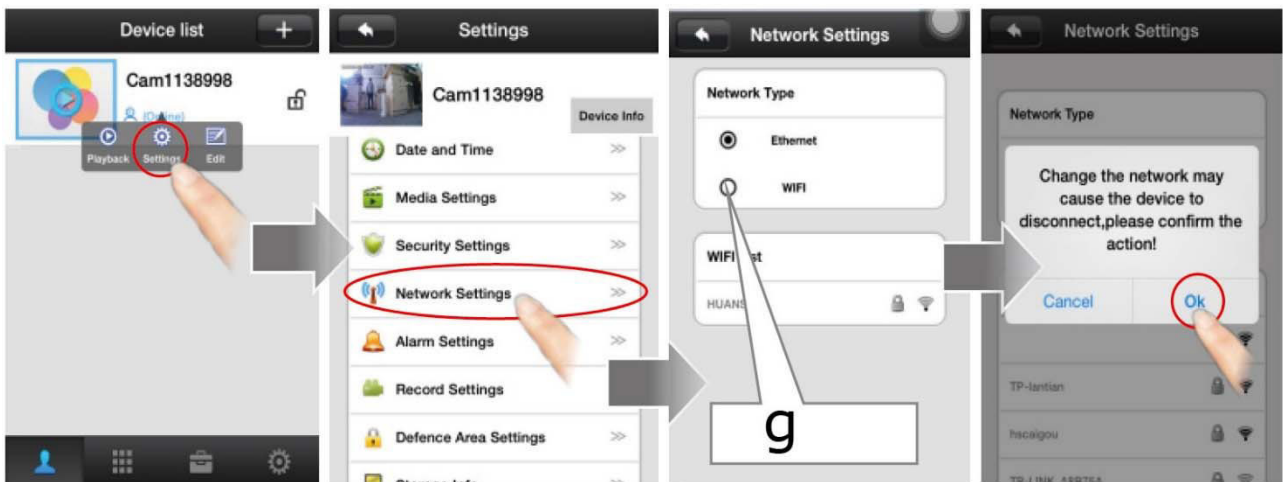

- e. Abra la lista de aparatos y seleccione el videoportero deseado. Luego, pulse [Settings] para entrar en la página de los ajustes.
- f. Pulse [Network Settings] para entrar en la página de los ajustes de red.
- g. Seleccione su tipo de red (en este caso [WIFI]).
- h. Pulse [Ok] para confirmar.

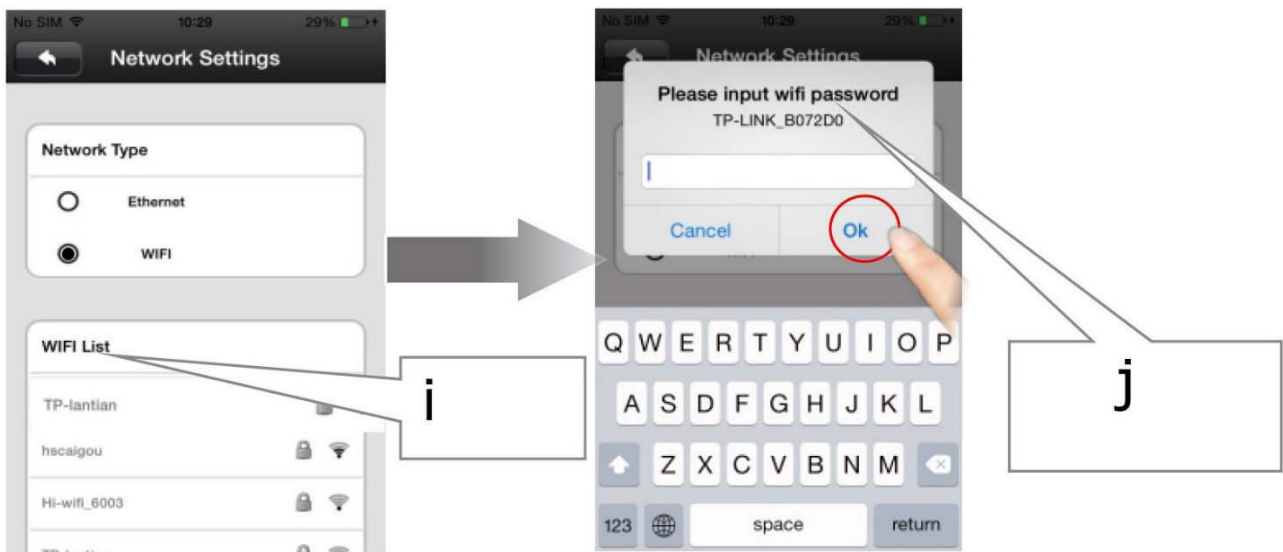

- i. Seleccione el tipo de wifi en la lista.
- j. Introduzca la contraseña de la red wifi.
- k. Pulse [Ok] para confirmar.

## 11. Conectar el videoportero a un segundo smartphone

Es fácil conectar el videoportero a un segundo smartphone porque ya no es necesario escanear el código QR de nuevo. Proceda sencillamente de la forma siguiente:



- Pulse [+] en la lista de aparatos.
- Pulse [Manual] para añadir un segundo smartphone de manera manual.
- Introduzca el número de ID del aparato y pulse [Next].
- Introduzca la contraseña, confirme y pulse [Save].

Es posible recuperar la ID del aparato de la lista (véase abajo):

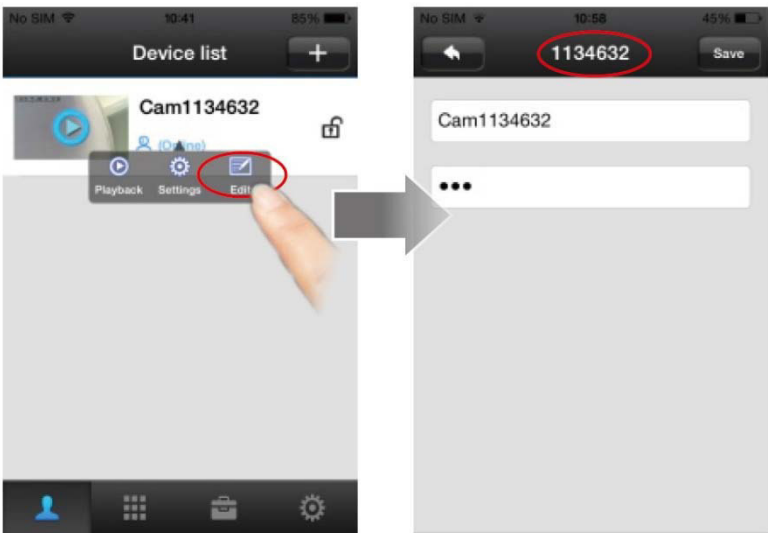

## 12. Ajustar la fecha y la hora

The first screenshot shows the 'Device list' screen with a finger pointing to the device 'Cam1138998'. The second screenshot shows the 'Device list' screen with a finger pointing to the 'Settings' icon in the bottom right corner of the device card. The third screenshot shows the 'Settings' screen with a finger pointing to the 'Date and Time' option.

- Pulse el videoportero en la lista de aparatos.
- Pulse [Setting] para abrir el menú de ajustes.
- Pulse [Date and Time] para entrar en la página de los ajustes.

The first screenshot shows the 'Date and Time' settings screen. A calendar is displayed with the date 2015-05-07 22:47 circled in red. A box labeled 'b' points to this date and time. Below the calendar, the 'Time Zone' section shows 'UTC + 8' selected, with a box labeled 'a' pointing to it. At the bottom, the 'Apply' button is circled in red, with a box labeled 'c' pointing to it. The second screenshot shows the 'Date and Time' settings screen after the changes, with the date and time updated to 2015-05-08 09:20 and the time zone set to 'UTC + 8'. A 'Modify Successfully' message is displayed at the top.

- Seleccione su huso horario (UTC+0: Reino Unido/Irlanda/Portugal; UTC+1: Alemania/Francia/Bélgica/Los Países Bajos/España/Polonia/Italia).
- Controle la fecha y la hora correctas.
- Pulse [Apply] para confirmar.

### 13. La notificación 'Push'

Active esta función a fin de recibir una notificación en caso de una visita o una alarma.

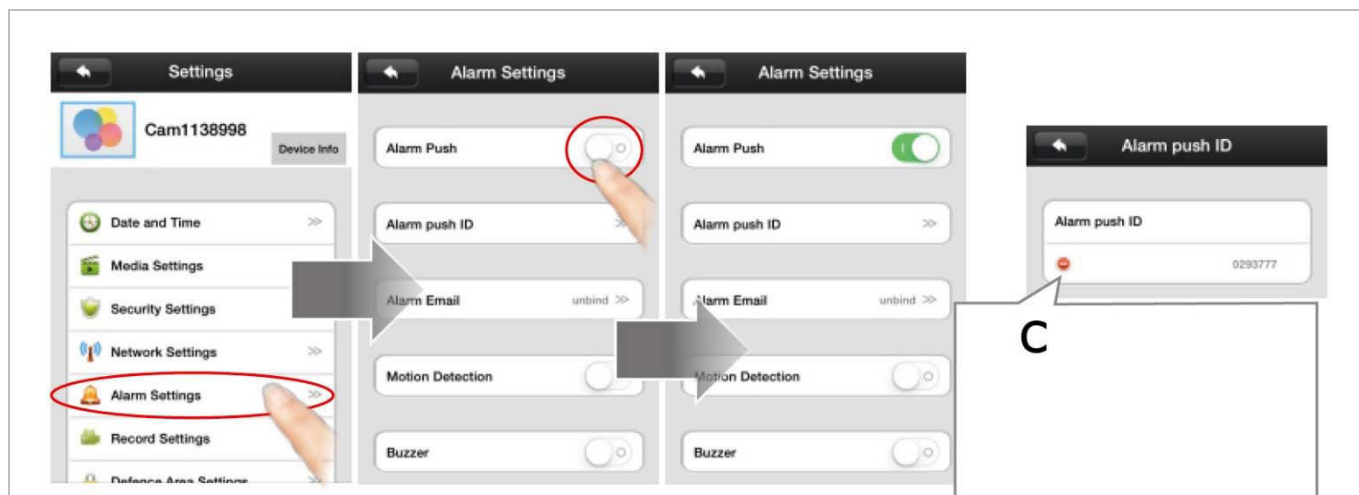

- Pulse [Alarm Settings] para entrar en la página de los ajustes de alarma.
- Active la función [Alarm Push] al deslizar el botón.
- Pulse este icono para borrar la ID a la que el videoportero no debe enviar una notificación.



Recibirá una notificación en cuanto se pulse el timbre o en caso de alarma.

#### Para Android®

- Pulse [Check] para visualizar el mensaje.

#### Para iOS®

- Ha recibido un mensaje Deslice para desbloquear la pantalla.
- Pulse [View] o el icono del aparato para visualizar el mensaje.



Advertencia: asegúrese de que la app quede activada para recibir notificaciones.



## 14. Interfaz de visualización

int 1

int 8

int 7

int 6

int 5

int 4

int 3

int 2

a

a. Mantenga pulsado este botón durante 3 segundos para desbloquear la puerta. Espere 6 segundos más para volver a desbloquear.

<b>int 1</b>	fecha y hora
<b>int 2</b>	audio
<b>int 3</b>	capturar una imagen
<b>int 4</b>	colgar

<b>int 5</b>	hablar
<b>int 6</b>	imagen suave (320 x 180)
<b>int 7</b>	imagen nítida (640 x 360)
<b>int 8</b>	imagen HD (1280 x 720)

## 15. Grabar y reproducir vídeos



Antes de empezar a grabar, asegúrese de que haya introducido una tarjeta SD.



a. Abra la lista de aparatos y seleccione el videoportero deseado. Luego, pulse [Settings] para entrar en la página de los ajustes.

b. Seleccione [Storage Info] para entrar en la página de información de almacenamiento. Esta página incluye información sobre la tarjeta SD.

c. Si fuera necesario, pulse [Erase SD Card] para borrar los ficheros.

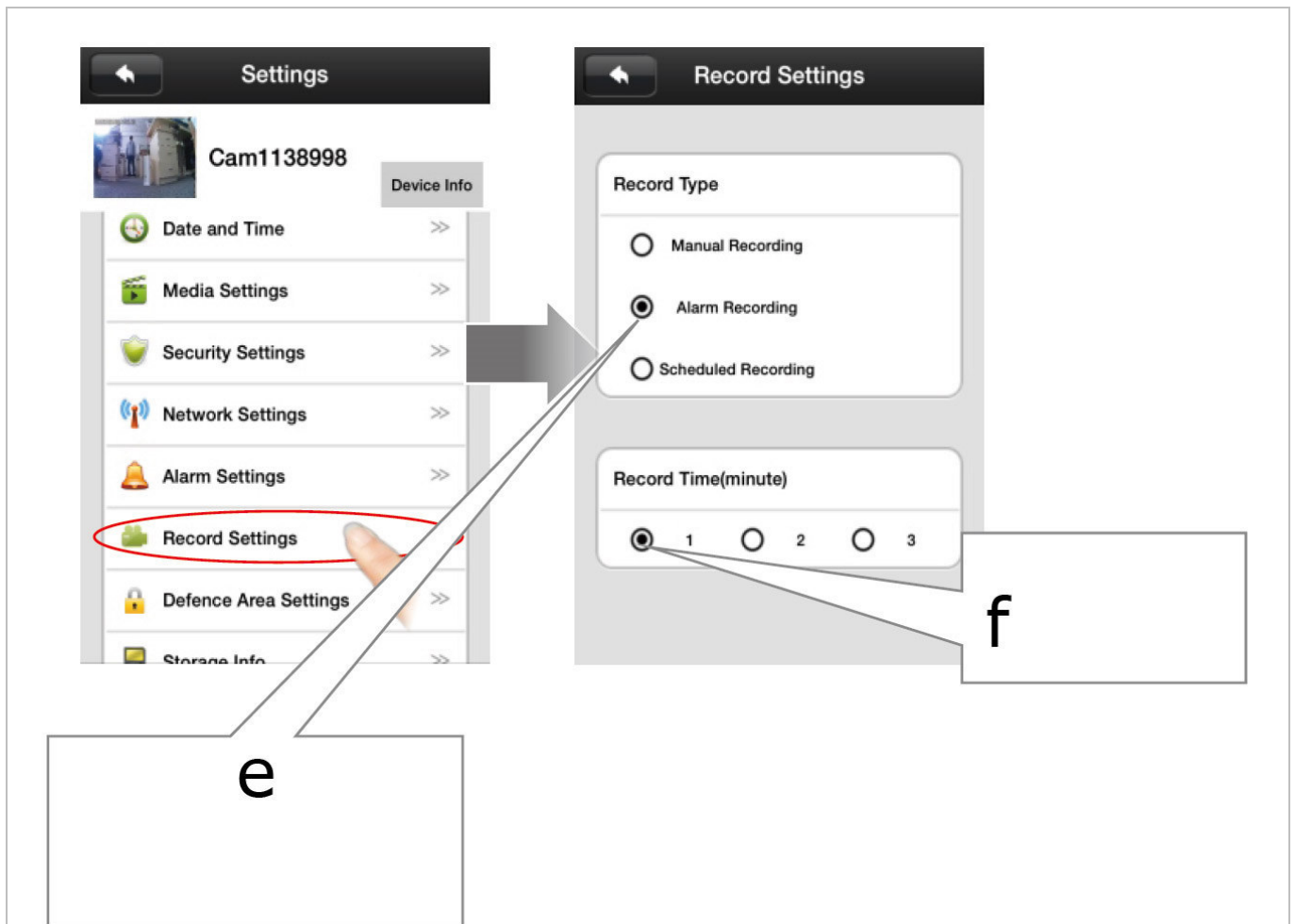

d. Vuelva a la página de los ajustes y pulse [Record Settings].

e. Seleccione [Alarm Recording] para iniciar la grabación en cuanto se pulse el timbre o en caso de alarma.

f. Seleccione la duración de grabación.



g. Vuelva a la lista de aparatos, seleccione el videoportero deseado y pulse [Playback] para entrar en la página de reproducción.

h. Seleccione el fichero de vídeo deseado.

i. Utilice la interfaz como interfaz de vídeo normal.

## 16. Reiniciar el videoportero

Mantenga pulsado el botón de reinicio durante 5 segundos. El sistema se reiniciará 30 segundos después del bip.

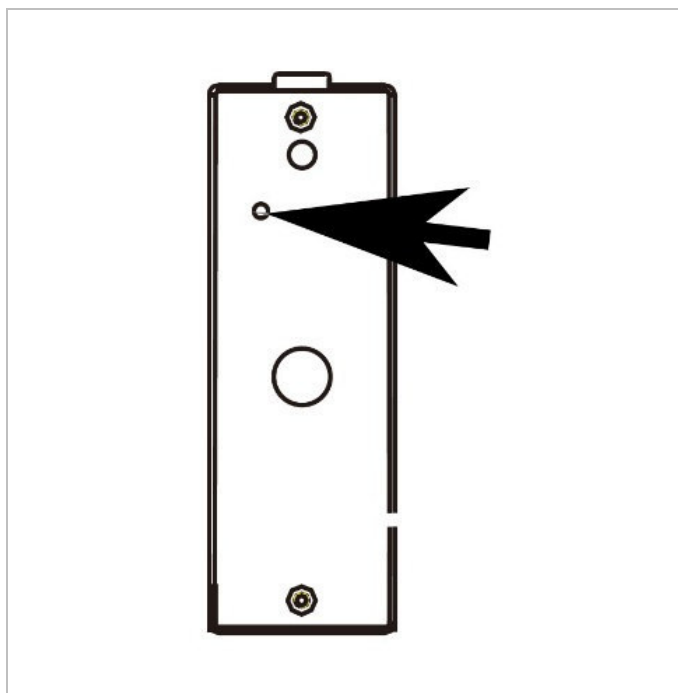

## 17. Interruptor de manipulación

El interruptor de manipulación se activará si alguien intenta quitar el videoportero del soporte. El sistema enviará una notificación de alarma al smartphone conectado.

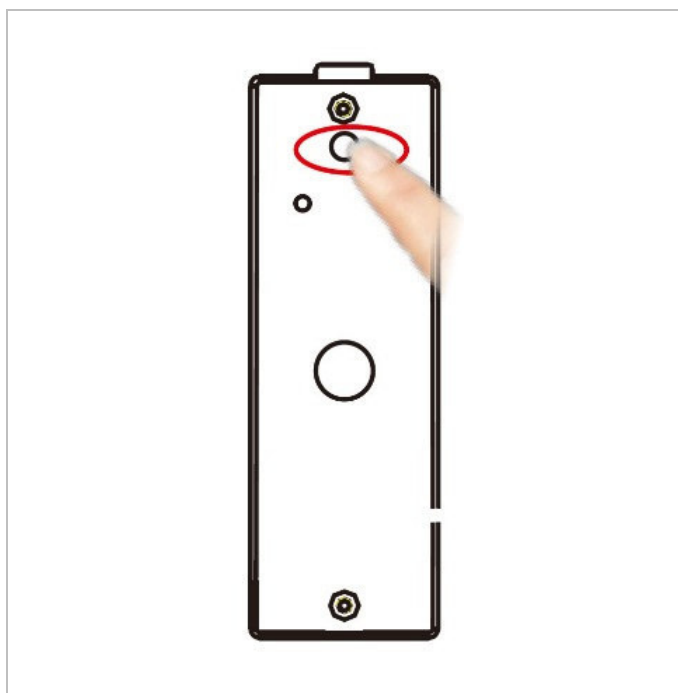

## 18. Solución de problemas

### No recibe ninguna notificación en el smartphone.

- Asegúrese de que la función de notificación esté activada.
- Asegúrese de que la app esté activada en el smartphone.

### Sonido o imagen vagos, no hay sonido.

- La red no es estable. Seleccione otro ancho de banda.
- Es posible que estén conectados demasiados aparatos en el mismo router.

### Una temporización de audio y vídeo en caso de una conexión a larga distancia.

- El videoportero está instalado demasiado lejos de la antena. Disminuya la distancia de conexión o utilice una antena de 16 dB.

### Baja calidad de audio en el smartphone

- Aumente el nivel de volumen en el smartphone.

**Hay interferencias y eco**

- Es posible que el smartphone se encuentre demasiado cerca del altavoz del videoportero.

**No puede abrir la cerradura.**

- Pulse el icono de la llave durante 3 segundos para desbloquear la puerta. Espere unos 6 segundos más y vuelva a intentar.

**¿Es posible actualizar la app?**

- Sí Seleccione la página de los ajustes del sistema y pulse [Update].

**¿Es posible actualizar el videoportero?**

- Sí. Seleccione la página de actualización del aparato para descargar la versión más reciente.

**19. Limpieza y mantenimiento**

El aparato no necesita mantenimiento especial. Sin embargo, es conveniente limpiar de vez en cuando para mantener su aspecto como nuevo.

**20. Especificaciones**

## cámara

sensor .....	1 megapíxel
calidad de vídeo .....	720p / 30 fps
filtro IR.....	sí
alcance (visión nocturna) .....	2 m
ángulo de visión.....	gran angular 110°

## audio

audio de 2 vías .....	full duplex (simultáneamente)
función abrepuertas.....	salida de relé
grado de protección IP .....	IP65
temperatura de funcionamiento.....	de -10 °C a 50 °C
dimensiones .....	128 x 42 x 53 mm
peso.....	290 g
alimentación.....	12 VDC / 0.5 A (incl.)

**Utilice este aparato sólo con los accesorios originales. Velleman NV no será responsable de daños ni lesiones causados por un uso (indebido) de este aparato. Para más información sobre este producto y la versión más reciente de este manual del usuario, visite nuestra página [www.perel.eu](http://www.perel.eu). Se pueden modificar las especificaciones y el contenido de este manual sin previo aviso.**

## Declaración de conformidad R&amp;TTE

Por la presente, Velleman NV declara que el tipo de equipo de radio [SCAMSET8] cumple con la norma 1999/5/EC.

El texto completo de la declaración de conformidad está disponible en la siguiente página web: [www.velleman.eu](http://www.velleman.eu).

**© DERECHOS DE AUTOR**

**Velleman NV dispone de los derechos de autor para este manual del usuario. Todos los derechos mundiales reservados.** Está estrictamente prohibido reproducir, traducir, copiar, editar y guardar este manual del usuario o partes de ello sin el consentimiento previo por escrito del propietario del copyright.

# BEDIENUNGSANLEITUNG

## 1. Einführung

An alle Einwohner der Europäischen Union

### Wichtige Umweltinformationen über dieses Produkt



Dieses Symbol auf dem Produkt oder der Verpackung zeigt an, dass die Entsorgung dieses Produktes nach seinem Lebenszyklus der Umwelt Schaden zufügen kann. Entsorgen Sie die Einheit (oder verwendeten Batterien) nicht als unsortierter Hausmüll; die Einheit oder verwendeten Batterien müssen von einer spezialisierten Firma zwecks Recycling entsorgt werden. Diese Einheit muss an den Händler oder ein örtliches Recycling-Unternehmen retourniert werden. Respektieren Sie die örtlichen Umweltvorschriften.

**Falls Zweifel bestehen, wenden Sie sich für Entsorgungsrichtlinien an Ihre örtliche Behörde.**

Vielen Dank, dass Sie sich für Perel entschieden haben! Lesen Sie diese Bedienungsanleitung vor Inbetriebnahme sorgfältig durch. Überprüfen Sie, ob Transportschäden vorliegen. Sollte dies der Fall sein, verwenden Sie das Gerät nicht und wenden Sie sich an Ihren Händler.

## 2. Sicherheitshinweise

	Halten Sie Kinder und Unbefugte vom Gerät fern.
	Dieses Gerät ist nicht dafür bestimmt, durch Personen (einschließlich Kinder) mit eingeschränkten physischen, sensorischen oder geistigen Fähigkeiten oder ohne Erfahrung und Wissen benutzt zu werden, es sei denn, sie werden durch eine für ihre Sicherheit zuständige Person beaufsichtigt oder erhalten von ihr Anweisungen, wie das Gerät zu benutzen ist. Das Produkt ist kein Spielzeug, es gehört nicht in Kinderhände. Lassen Sie in Anwesenheit von Kindern besondere Vorsicht walten.
	<b>Stromschlaggefahr</b> beim Öffnen des Gehäuses. Das Berühren von unter Spannung stehenden Leitungen könnte zu lebensgefährlichen elektrischen Schlägen führen. Versuchen Sie nie, selbst das Gerät zu öffnen oder demontieren. Die Reparatur darf nur von einer Fachkraft durchgeführt werden. Seien Sie während der Installation des Gerätes sehr vorsichtig: das Berühren von unter Spannung stehenden Leitungen könnte zu lebensgefährlichen elektrischen Schlägen führen. Achten Sie darauf, dass die Netzleitung nicht gequetscht werden kann. <b>Achtung!</b> Ist der Stromkabel beschädigt, dann soll der Hersteller, eine Fachkraft oder eine andere geeignete Person das Kabel ersetzen.
	Trennen Sie das Gerät bei Nichtbenutzung und vor jeder Reinigung vom Netz. Fassen Sie dazu den Netzstecker an der Grifffläche an und ziehen Sie nie an der Netzleitung.
	Es gibt keine zu wartenden Teile. Bestellen Sie eventuelle Ersatzteile bei Ihrem Fachhändler.
	Lassen Sie das Gerät von einem Fachmann installieren und warten.
	Verwenden Sie das Gerät nicht wenn das Gehäuse oder das Kabel beschädigt ist. Lassen Sie dieses Gerät von einem Fachmann reparieren.

## 3. Allgemeine Richtlinien

Siehe **Velleman® Service- und Qualitätsgarantie** am Ende dieser Bedienungsanleitung.

	Schützen Sie das Gerät vor Staub und extremen Temperaturen.
	Vermeiden Sie Erschütterungen. Wenden Sie bei der Bedienung keine Gewalt an.

- Nehmen Sie das Gerät erst in Betrieb, nachdem Sie sich mit seinen Funktionen vertraut gemacht haben.
- Eigenmächtige Veränderungen sind aus Sicherheitsgründen verboten. Bei Schäden verursacht durch eigenmächtige Änderungen erlischt der Garantieanspruch.

- Verwenden Sie das Gerät nur für Anwendungen beschrieben in dieser Bedienungsanleitung. Bei falscher Anwendung dieses Gerätes erlischt der Garantieanspruch.
- Bei Schäden, die durch Nichtbeachtung der Bedienungsanleitung verursacht werden, erlischt der Garantieanspruch. Für daraus resultierende Folgeschäden übernimmt der Hersteller keine Haftung.
- Beachten Sie die technische Daten.
- Weder Velleman nv noch die Händler können für außergewöhnliche, zufällige oder indirekte Schäden irgendwelcher Art (finanziell, physisch, usw.), die durch Besitz, Gebrauch oder Defekt verursacht werden, haftbar gemacht werden.
- Durch ständige Verbesserungen, kann das Produkt von den Abbildungen abweichen.
- Die Abbildungen dienen nur zur Illustration.
- Bewahren Sie diese Bedienungsanleitung für künftige Einsichtnahme auf.

#### 4. Eigenschaften

Plug-&-Play Video-Türsprechanlage mit Wifi- & LAN-Verbindung. Verwenden Sie Ihr Smartphone, um zu sehen, zu sprechen und die Tür zu öffnen, auch wenn Sie nicht zu Hause sind. Einfache Plug-&-Play-Installation über gratis Apps für Android oder iOS. Sie empfangen eine Alarmmeldung wenn ein Besucher klingelt. Die Video-Türsprechanlage macht ein Video bei Bewegungserkennung oder wenn ein Besucher klingelt. Es kann eine klassische Türklingel mit dem Relaisausgang verbunden werden, um Sie zu benachrichtigen, wenn das Smartphone nicht funktioniert.

- Kamera mit IR-LEDs für Nachtsicht
- automatischer IR-Sperrfilter: der automatische IR-Sperrfilter, filtert das IR-Licht heraus, sodass die Farben der Bilder so wiedergegeben werden, wie das menschliche Auge sie sieht
- Videoqualität: 720p
- full duplex 2-Wege-Audioübertragung
- Video-Aufnahme auf SD-Karte
- Türöffner-Funktion über Smartphone
- Audio-Priorität: funktioniert das Netzwerk nicht gut, dann hat den Sound Priorität
- Plug-&-Play-Installation über QR-Code oder Netzwerk-Scanfunktion
- robustes und vandalsicheres Gehäuse

#### 5. Beschreibung

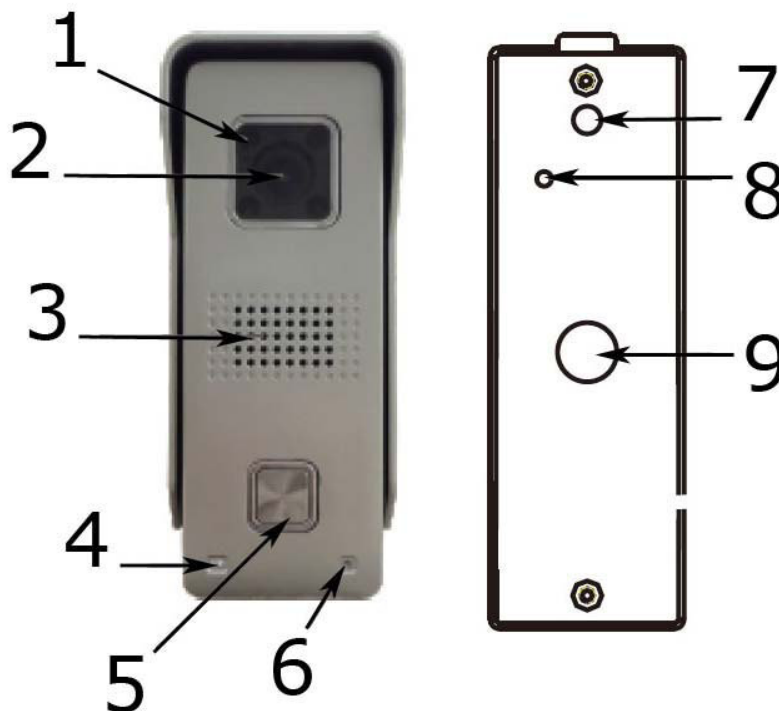

1	IR-LED
2	Lupe
3	Lautsprecher
4	CdS-Fotowiderstand
5	Druckknöpf

6	Mikrofon
7	Sabotagekontakt
8	Reset-Taste
9	Gewindebohrung

## 6. Wandmontage



Stellen Sie vor der Installation sicher, dass Sie ein gutes Wifi-Signal empfangen.  
Vergewissern Sie sich auch davon, dass Sie die SD-Karte eingelegt haben.

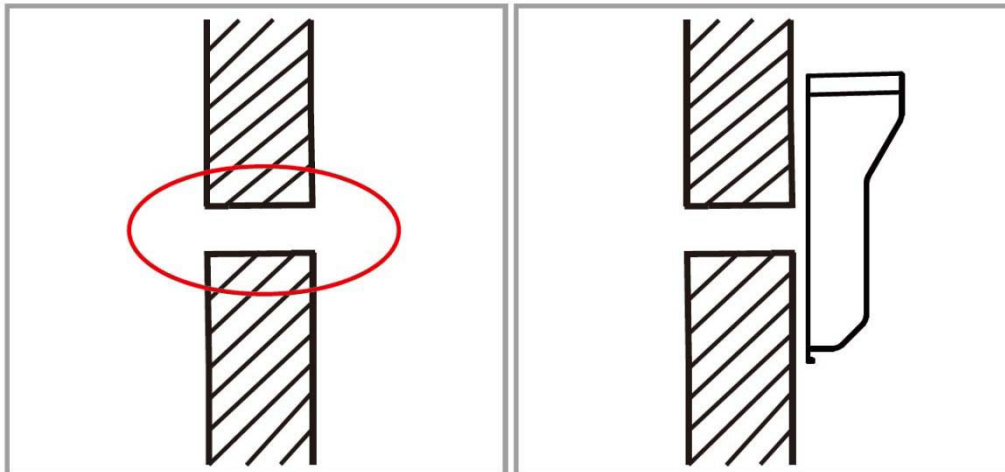

**1.** Wählen Sie Ihren Montageort. Bohren Sie ein Loch für die Leitungen.

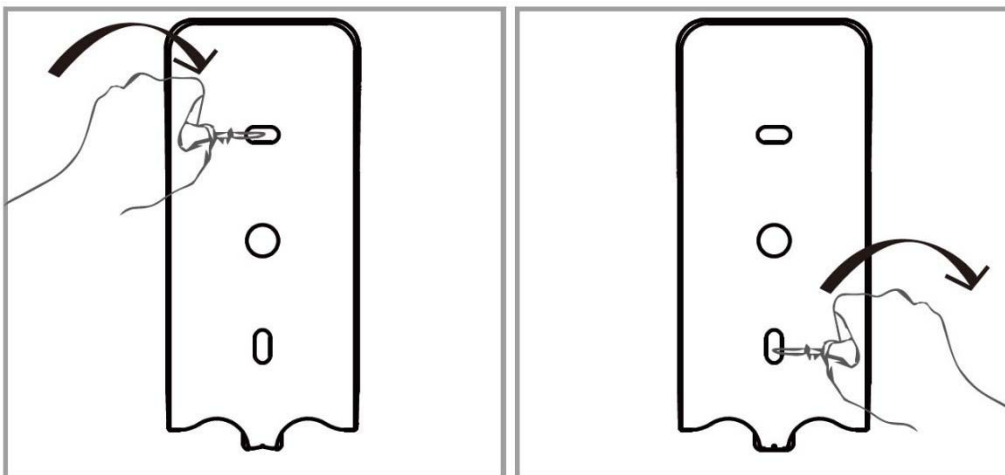

**2.** Befestigen Sie die Halterung mit zwei Schrauben.

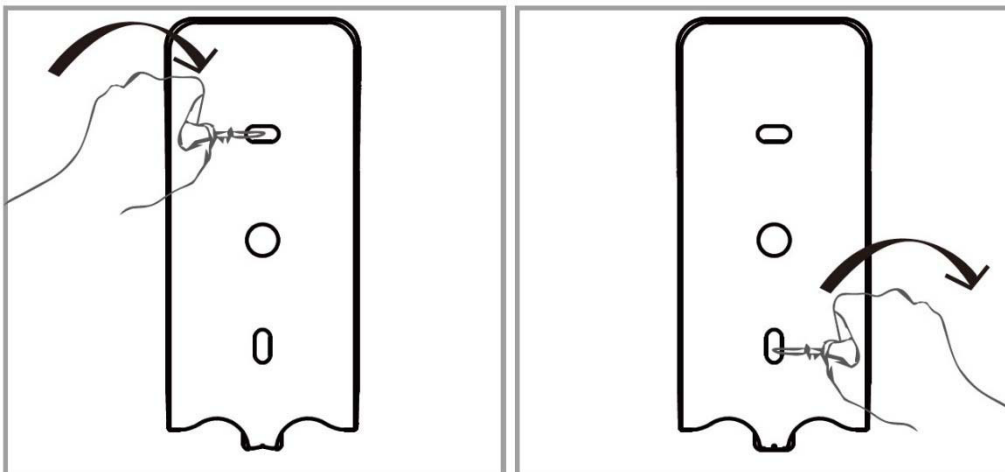

**3.** Führen Sie die Leitungen durch das Loch der Halterung und der Wall. Befestigen Sie die Kamera mit der Schraube an der Halterung.

**4.** Machen Sie mit dem Anschluss des Systems weiter.

## 7. Das System verdrahten

1. Schließen Sie die Antenne an und befestigen Sie diese an der Wand im Haus.
2. Schließen Sie die Leitungen an.

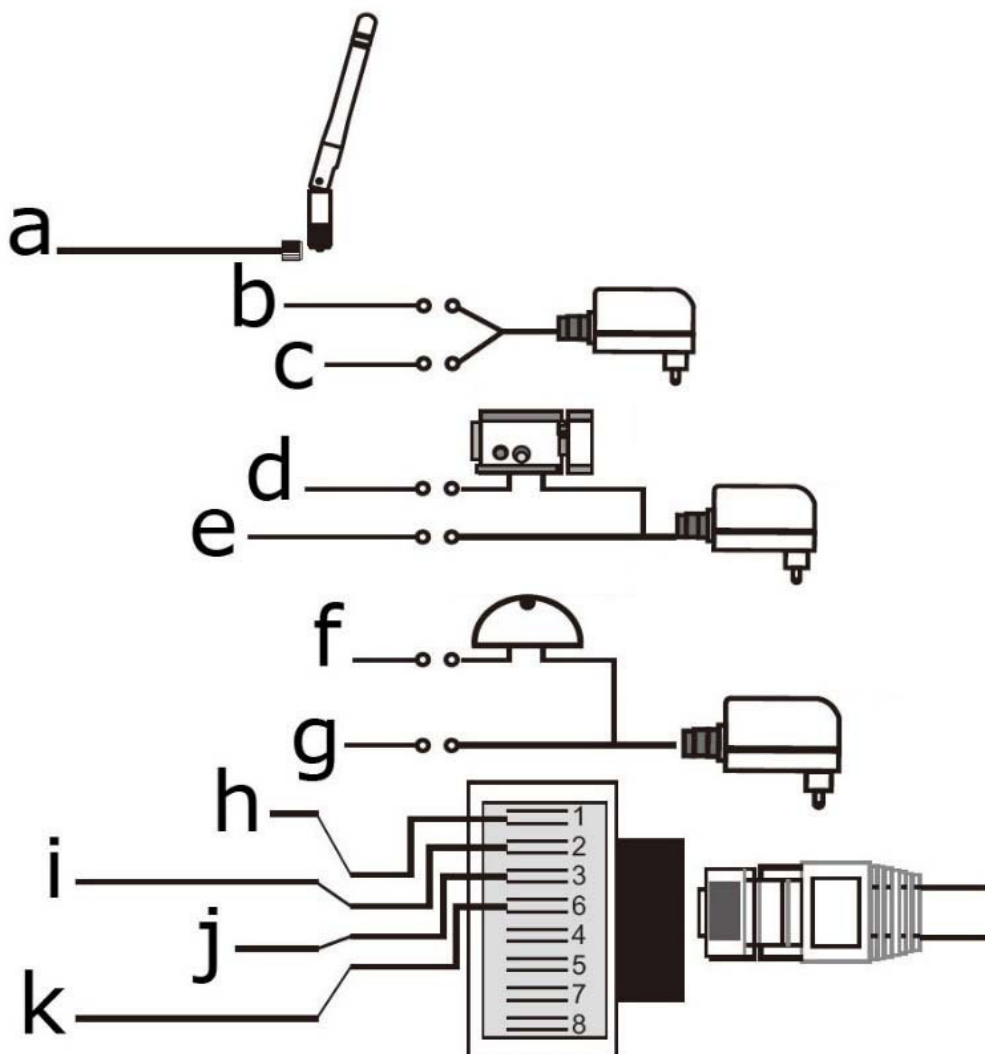

Beschreibung des Anschlussplans

<b>a</b>	Antenne	<b>g</b>	Relais der Klingel NO (grau)
<b>b</b>	Stromversorgungseingang DC +12 V (rot)	<b>h</b>	Netz RJ45 (orange + weiß)
<b>c</b>	Stromversorgungseingang DC -12 V (schwarz)	<b>i</b>	Netz RJ45 (orange)
<b>d</b>	Relais des Schlosses COM (gelb)	<b>j</b>	Netz RJ45 (grün + weiß)
<b>e</b>	Relais des Schlosses NO (violett)	<b>k</b>	Netz RJ45 (grün)
<b>f</b>	Relais der Klingel COM (grau)		

## 8. Die App installieren

Laden Sie die SafeSmart-App herunter (Google Play oder iTunes) und installieren Sie diese. Achtung: Stellen Sie sicher, dass die Software Alarmmeldungen senden kann.

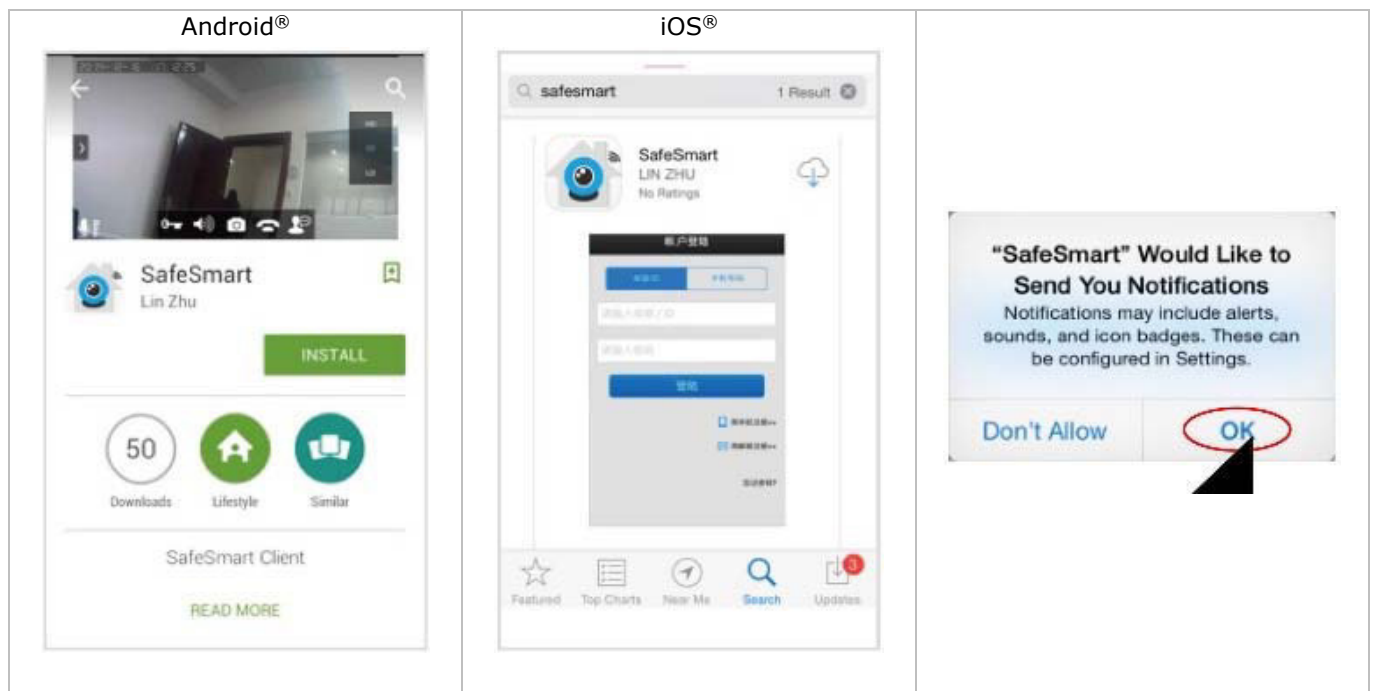

## 9. Das Smartphone mit dem Wifi-Netzwerk verbinden

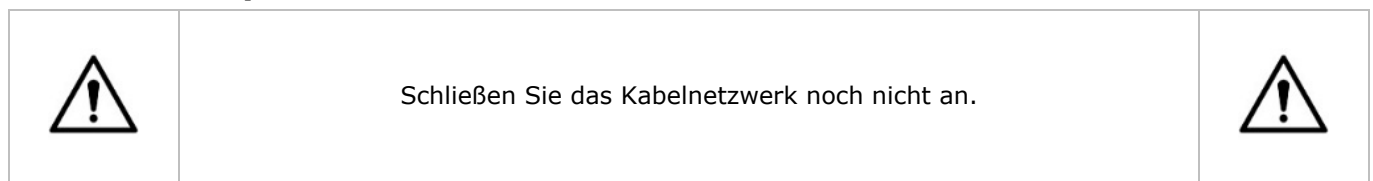

1. Schalten Sie die Türsprechanlage ein. Es dauert 30 Sekunden bis das System startet.
2. Verbinden Sie das Smartphone mit dem Router. Registrieren Sie sich über E-Mail.

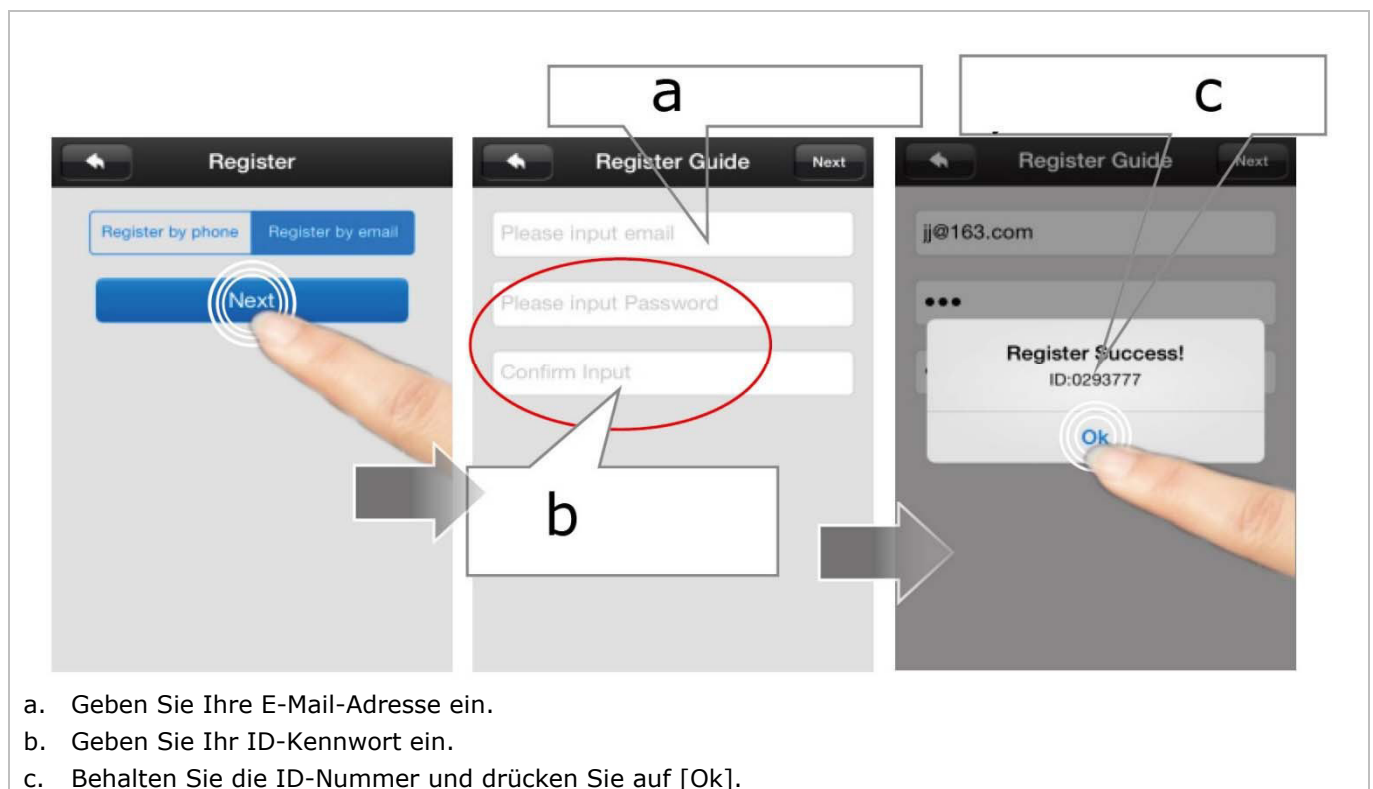

- a. Geben Sie Ihre E-Mail-Adresse ein.
- b. Geben Sie Ihr ID-Kennwort ein.
- c. Behalten Sie die ID-Nummer und drücken Sie auf [Ok].



Möchten Sie zwei oder mehr Smartphones mit dem System verbinden, registrieren Sie dann für jedes Smartphone eine andere ID-Nummer. Somit wird jedes Smartphone eine Alarmmeldung empfangen.



**3.** Aktivieren Sie die Wifi-Verbindung über den QR-Code.

a. Geben Sie den Wifi-Namen ein.

b. Geben Sie Ihr Wifi-Kennwort ein und drücken Sie auf [Next].

**4.** Es ertönt ein akustisches Signal, um anzuzeigen, dass Sie den QR-Code scannen können.



Ertönt kein akustisches Signal, dann drücken Sie die Reset-Taste während 5 Sekunden und starten Sie das Scannen.



**5.** Richten Sie das Smartphone auf die Kamera, um der QR-Code zu scannen.

**6.** Drücken Sie nach dem Ertönen des akustischen Signals auf [Heard]. Die Türsprechanlage ist nun mit dem Wifi-Netzwerk verbunden.

a. Drücken Sie nach dem Ertönen des akustischen Signals auf [Heard].



Das System scannt den QR-Code nur ein Mal. Drücken Sie die die Reset-Taste während 5 Sekunden und starten Sie das Scannen nochmals.



## 7. Fügen Sie die Türsprechanlage hinzu.

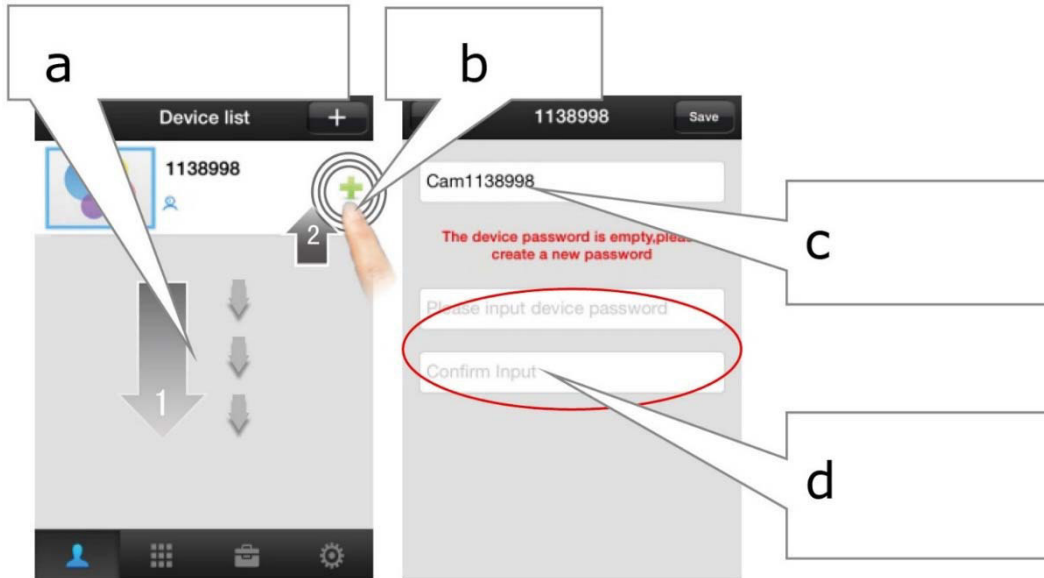

- Schieben Sie nach unten, um zu aktualisieren und die Türsprechanlage zu finden.
- Drücken Sie, um die Türsprechanlage hinzuzufügen.
- Geben Sie den Namen der Türsprechanlage ein.
- Geben Sie das Kennwort ein, bestätigen Sie und drücken Sie auf [Save].

## 10. Wifi-Verbindung über Netzwerkkabel



Verwenden Sie ein Netzwerkkabel, um die Wifi-Verbindung zu machen, wenn Sie sich nicht über QR-Code anschließen können.



- Verbinden Sie die Türsprechanlage über LAN-Kabel mit dem Router.
- Suchen Sie die Türsprechanlage nach Anmeldung in der Geräteliste.

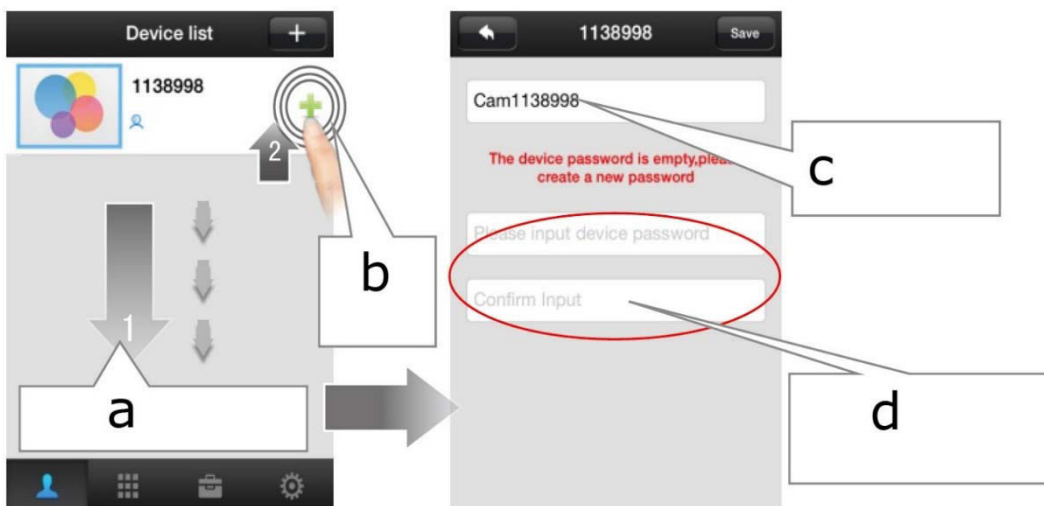

- Schieben Sie nach unten, um zu aktualisieren und die Türsprechanlage zu finden.
- Drücken Sie, um die Türsprechanlage hinzuzufügen.

- c. Geben Sie den Namen der Türsprechanlage ein.  
 d. Geben Sie das Kennwort ein, bestätigen Sie und drücken Sie auf [Save].

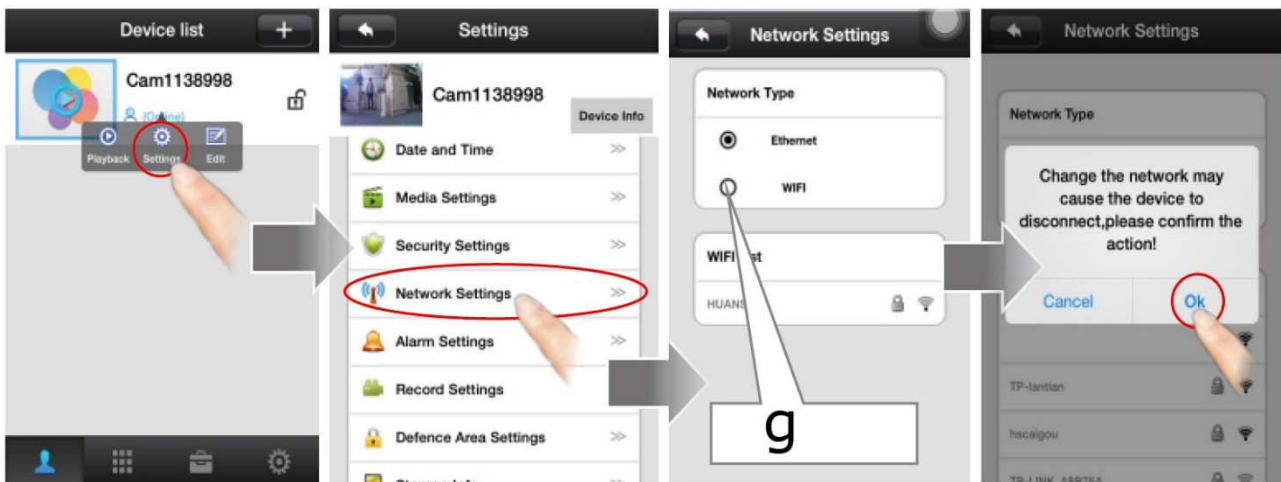

- e. Öffnen Sie die Geräteliste und wählen Sie die gewünschte Türsprechanlage aus. Drücken Sie danach auf [Settings], um die Seite der Einstellungen zu öffnen.  
 f. Drücken Sie auf [Network Settings], um die Seite der Netzwerkeinstellungen zu öffnen.  
 g. Wählen Sie den Netzwerktyp aus (hier: [WIFI]).  
 h. Drücken Sie auf [OK], um zu bestätigen.

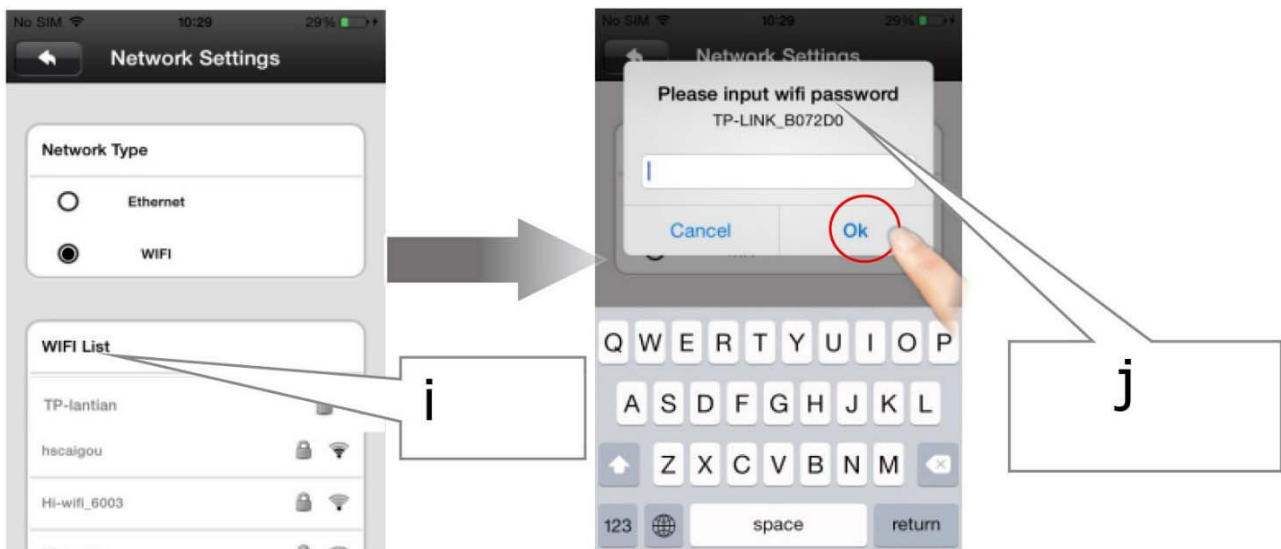

- i. Wählen Sie den Netzwerktyp aus.  
 j. Geben Sie das Wifi-Kennwort ein.  
 k. Drücken Sie auf [OK], um zu bestätigen.

## 11. Die Türsprechanlage mit einem zweiten Smartphone verbinden

Es ist einfach, die Türsprechanlage mit einem zweiten Smartphone zu verbinden weil Sie den QR-Code nicht wieder scannen müssen. Gehen Sie einfach wie folgt vor:

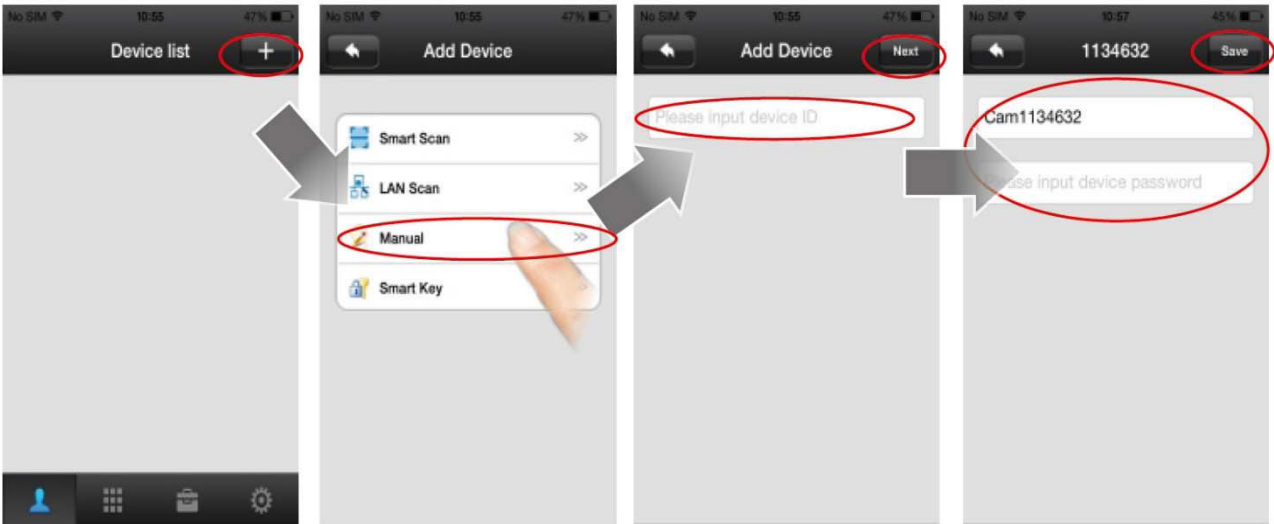

- Drücken Sie in der Geräteliste auf [+].
- Drücken Sie auf [Manual], um manuell ein zweites Smartphone hinzuzufügen.
- Geben Sie die ID-Nummer ein und drücken Sie auf [Next].
- Geben Sie Ihr Kennwort ein und drücken Sie auf [Save].

Sie können die ID-Nummer abrufen (siehe unten):

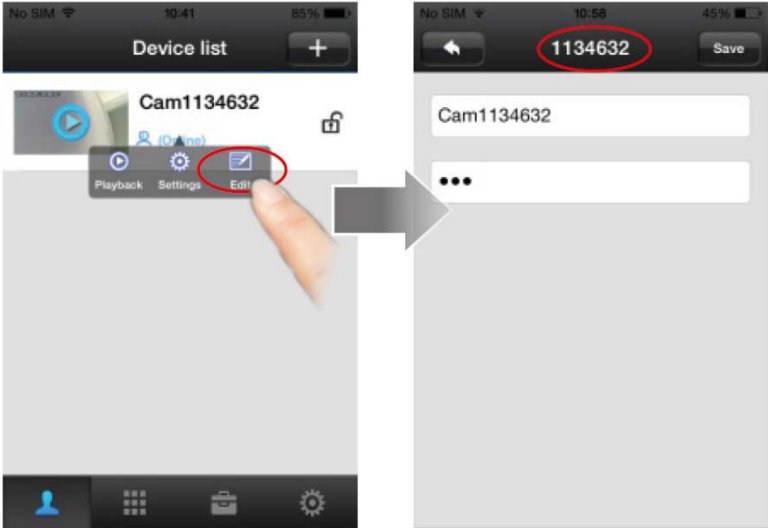

## 12. Das Datum und die Uhrzeit einstellen



a. Drücken Sie in der Geräteliste auf die gewünschte Türsprechanlage.

b. Drücken Sie auf [Setting], um das Konfigurationsmenü zu öffnen.

c. Drücken Sie auf [Date and Time], um die Seite der Einstellungen zu öffnen.

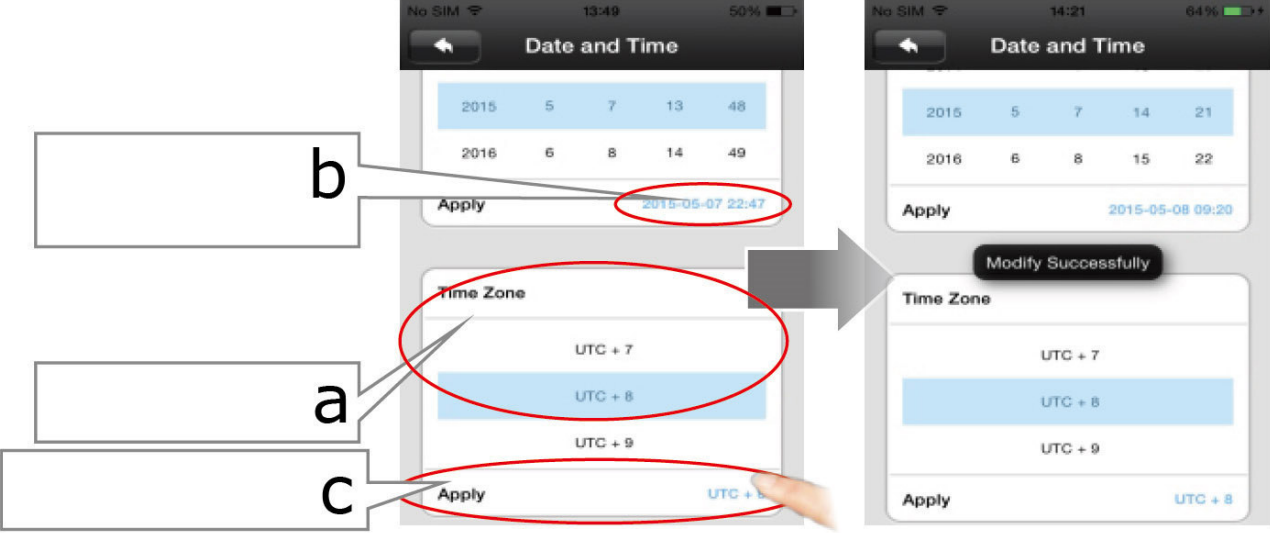

a. Wählen Sie die Zeitzone aus (UTC+0: UK/Irland/Portugal; UTC+1: Deutschland/Frankreich/Belgien/die Niederlande/Spainien/Polen/Italien).

b. Prüfen Sie das korrekte Datum und die Uhrzeit

c. Drücken Sie auf [Apply], um zu bestätigen.

### 13. Push-Meldung

Aktivieren Sie diese Funktion, damit Sie bei Besuch oder Alarm eine Alarmmeldung empfangen.

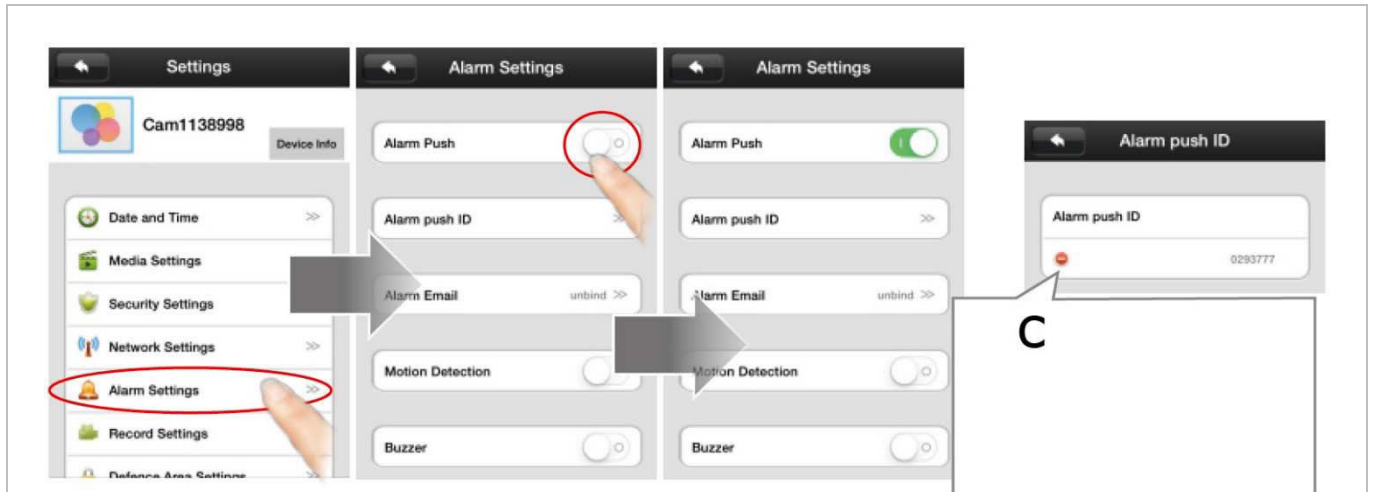

- Drücken Sie auf [Alarm Settings], um in die Seite der Alarmeinstellungen zu gelangen.
- Aktivieren Sie die Funktion [Alarm Push], indem Sie die Taste schieben.
- Drücken Sie auf diese Ikone, um die ID-Nummer, die keine Alarmmeldung empfangen muss, zu löschen.



Sie empfangen eine Alarmmeldung wenn jemand klingelt oder wenn ein Alarm ausgelöst wird.

#### Für Android®

- Drücken Sie auf [Check], um die Nachricht anzuzeigen.

#### Für iOS®

- Sie haben eine Nachricht empfangen. Schieben Sie, um das Bildschirm zu entriegeln.
- Drücken Sie auf [View] oder auf die Ikone, um die Nachricht anzuzeigen.



Achtung: vergewissern Sie sich davon, dass die App eingeschaltet bleibt, damit Sie Alarmmeldungen empfangen können.



## 14. Anzeige-Schnittstelle

int 1

int 8

int 7

int 6

int 5

int 4

int 3

int 2

a

a. Halten Sie diese Taste 3 Sekunden gedrückt, um die Tür zu entriegeln. Warten Sie noch 6 Sekunden, um wieder zu entriegeln.

<b>int 1</b>	Datum und Uhrzeit
<b>int 2</b>	Audio
<b>int 3</b>	Foto machen
<b>int 4</b>	Aufhängen

<b>int 5</b>	sprechen
<b>int 6</b>	sanftes Bild (320 x 180)
<b>int 7</b>	klares Bild (640 x 360)
<b>int 8</b>	HD-Bild (1280 x 720)

## 15. Ein Video aufnehmen und wiedergeben

Stellen Sie sicher, dass Sie eine SD-Karte eingelegt haben, bevor Sie die Aufnahme starten.

a. Öffnen Sie die Geräteliste und wählen Sie die gewünschte Türsprechanlage aus. Drücken Sie danach auf [Settings], um die Seite der Einstellungen zu öffnen.

b. Drücken Sie auf [Storage Info], um die Seite der Speicherinformationen zu öffnen. Diese Seite enthält Informationen über die SD-Karte.

c. Drücken Sie bei Bedarf auf [Erase SD Card], um die Dateien zu löschen.

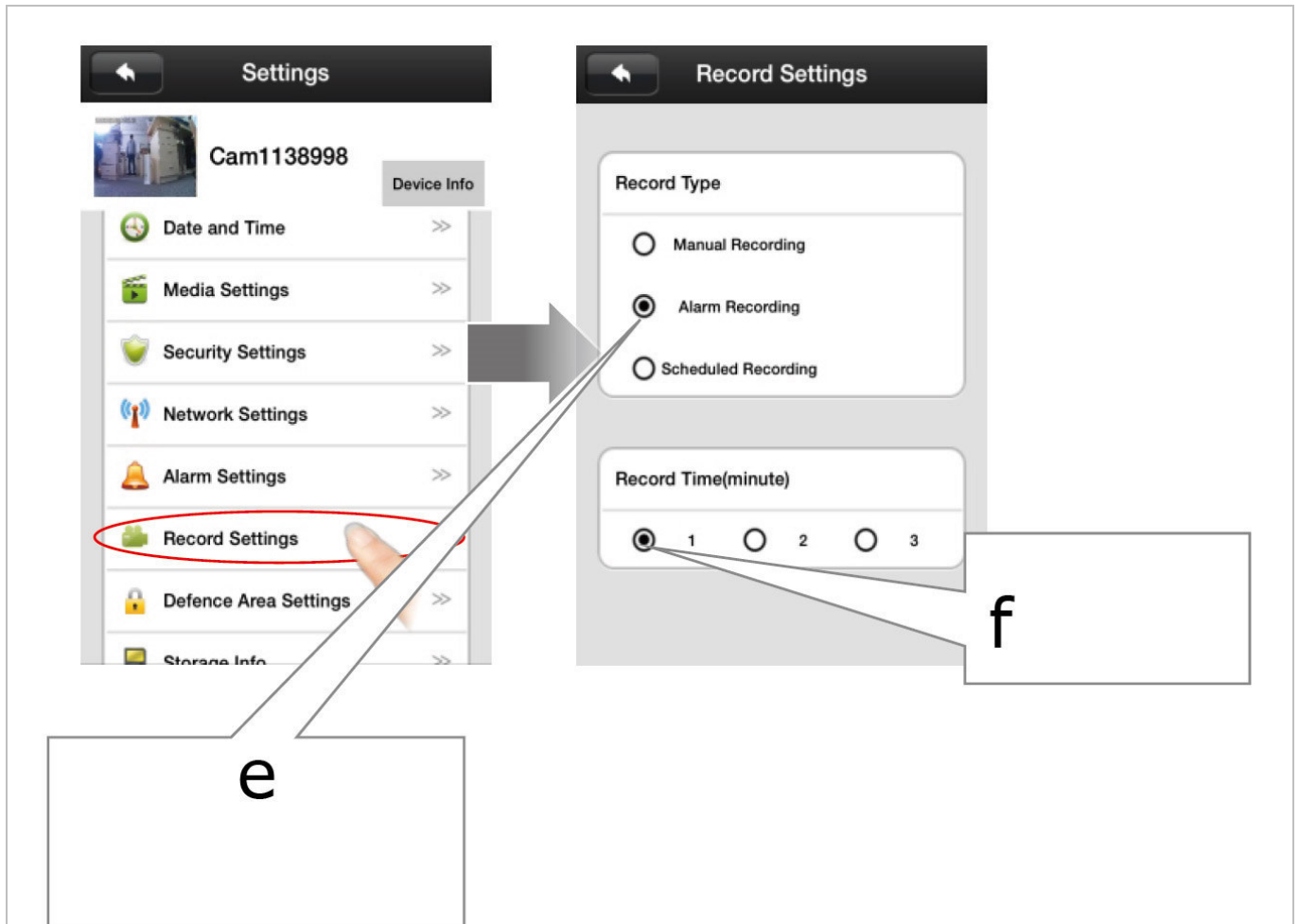

- d. Gehen Sie zur Seite der Einstellungen zurück und drücken Sie auf [Record Settings].
- e. Wählen Sie [Alarm Recording] aus, um die Aufnahme zu starten wenn der Klingeltaster gedrückt oder ein Alarm ausgelöst wird.
- f. Wählen Sie die Aufnahmedauer.

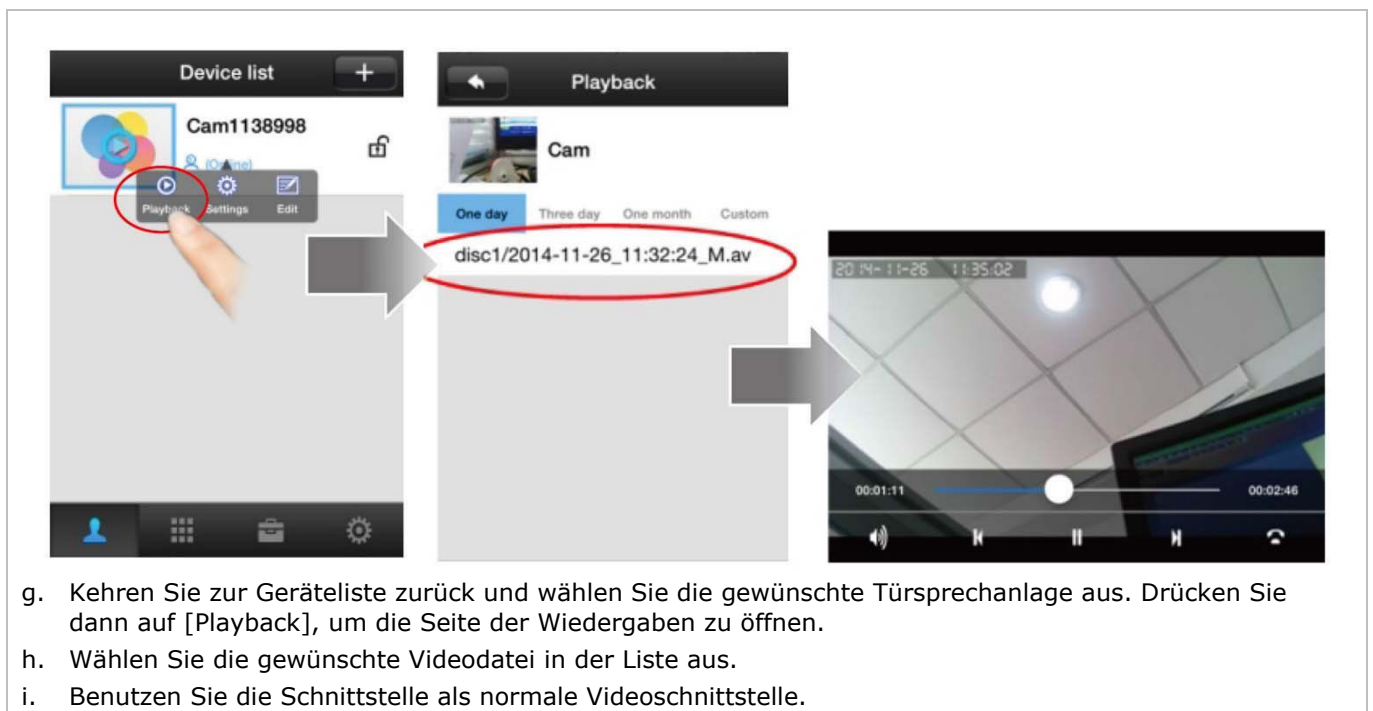

- g. Kehren Sie zur Geräteliste zurück und wählen Sie die gewünschte Türsprechanlage aus. Drücken Sie dann auf [Playback], um die Seite der Wiedergaben zu öffnen.
- h. Wählen Sie die gewünschte Videodatei in der Liste aus.
- i. Benutzen Sie die Schnittstelle als normale Videoschnittstelle.

## 16. Die Türsprechanlage auf Werkseinstellungen zurücksetzen

Halten Sie die Reset-Taste 5 Sekunden gedrückt. Das System startet 30 Sekunden nach dem Ertönen des akustischen Signals neu.

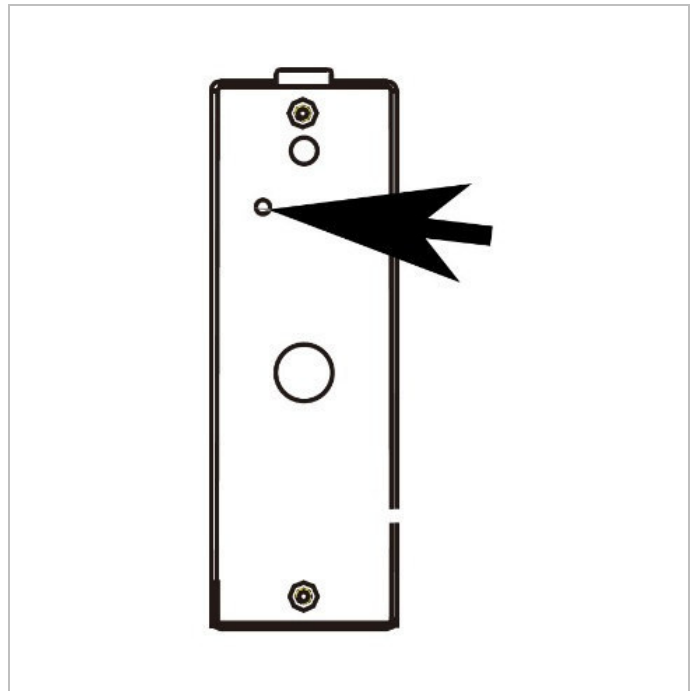

## 17. Sabotagekontakt

Der Sabotagekontakt wird eingeschaltet wenn eine Person versucht, die Türsprechanlage aus der Halterung zu nehmen. Das System wird dem Smartphone dann eine Alarmmeldung senden.

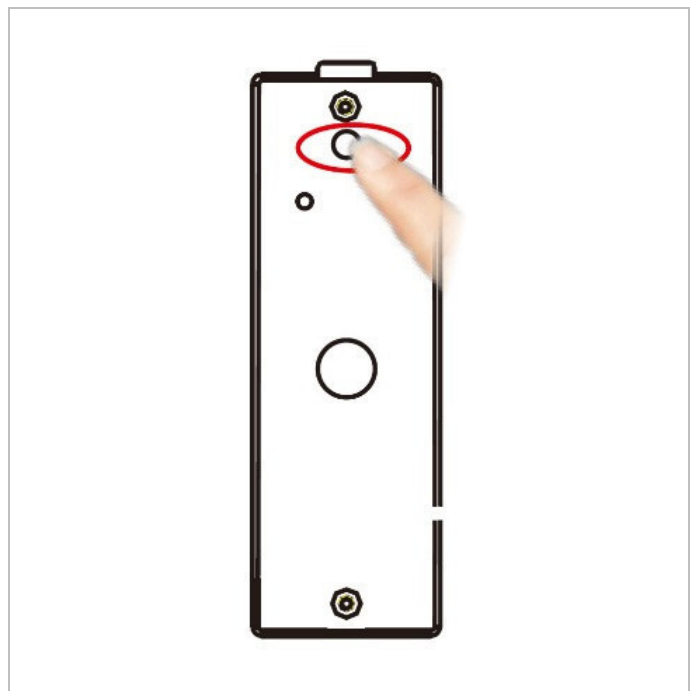

## 18. Problemlösung

### Ich empfangе keine Alarmmeldung

- Achten Sie darauf, dass die Funktion für Alarmmeldungen eingeschaltet ist.
- Beachten Sie, dass die App auf dem Smartphone eingeschaltet ist.

### Undeutlicher Klang oder Bild, kein Klang

- Das Netzwerk ist nicht stabil. Wählen Sie eine andere Bandbreite aus.
- Es sind wahrscheinlich zu viele Geräte mit demselben Router verbunden.

### Audio- und Videoverzögerung bei Installation in großem Abstand

- Die Türsprechanlage ist zu weit von der Antenne installiert. Verkürzen Sie den Abstand oder verwenden Sie eine 16 dB-Antenne.

### Schlechte Klangqualität auf dem Smartphone.

- Erhöhen Sie die Lautstärke des Smartphones.

**Es gibt Interferenzen und Echo**

- Ihr Smartphone befindet sich vielleicht zu dicht beim Lautsprecher der Türsprechanlage.

**Ich kann die Tür nicht öffnen.**

- Drücken Sie die Schlüsselikone 3 Sekunden, um die Tür zu entriegeln. Warten Sie 6 Sekunden und versuchen Sie nochmals.

**Kann ich die App aktualisieren?**

- Ja. Öffnen Sie die Seite der Systemeinstellungen und drücken Sie auf [Update].

**Kann ich die Türsprechanlage aktualisieren?**

- Ja. Öffnen Sie die Seite der Geräte-Aktualisierung, um die neueste Version herunterzuladen.

**19. Reinigung und Wartung**

Das Gerät erfordert keine besondere Wartung. Wir empfehlen jedoch es von Zeit zu Zeit zu reinigen, damit es wie neu aussieht.

**20. Technische Daten**

## Kamera

Sensor.....	1 Megapixel
Videoqualität .....	720p / 30 fps
IR-Filter .....	ja
Bereich (Nachtvision).....	2 m
Betrachtungswinkel .....	110° weitwinkel

## Audio

2-Wege-Audioübertragung.....	full duplex (gleichzeitig)
Türöffner-Funktion .....	Relaisausgang
IP-Schutzart .....	IP65
Betriebstemperatur .....	-10 °C bis 50 °C
Abmessungen .....	128 x 42 x 53 mm
Gewicht .....	290 g
Stromversorgung .....	12 VDC / 0.5 A (mitgeliefert)

**Verwenden Sie dieses Gerät nur mit originellen Zubehörteilen. Velleman NV übernimmt keine Haftung für Schaden oder Verletzungen bei (falscher) Anwendung dieses Gerätes. Für mehr Informationen zu diesem Produkt und die neueste Version dieser Bedienungsanleitung, siehe [www.perel.eu](http://www.perel.eu). Alle Änderungen ohne vorherige Ankündigung vorbehalten.**

## R&amp;TTE Konformitätserklärung

Hiermit erklärt Velleman NV, dass dieser Typ von Funkgerät [SCAMSET8] die 1999/5/EC-Norm erfüllt.

Besuchen Sie folgende Website für den ganzen Text der EU-Konformitätserklärung: [www.velleman.eu](http://www.velleman.eu).

**© URHEBERRECHT**

**Velleman NV besitzt das Urheberrecht für diese Bedienungsanleitung. Alle weltweiten Rechte vorbehalten.** Ohne vorherige schriftliche Genehmigung des Urhebers ist es nicht gestattet, diese Bedienungsanleitung ganz oder in Teilen zu reproduzieren, zu kopieren, zu übersetzen, zu bearbeiten oder zu speichern.

# INSTRUKCJA OBSŁUGI

## 1. Wstęp

Przeznaczona dla mieszkańców Unii Europejskiej.

**Ważne informacje dotyczące środowiska.**



Niniejszy symbol umieszczony na urządzeniu bądź opakowaniu wskazuje, że utylizacja produktu może być szkodliwa dla środowiska. Nie należy wyrzucać urządzenia (lub baterii) do zbiorczego pojemnika na odpady komunalne, należy je przekazać specjalistycznej firmie zajmującej się recyklingiem.

Niniejsze urządzenie należy zwrócić dystrybutorowi lub lokalnej firmie świadczącej usługi recyklingu.

Przestrzegać lokalnych zasad dotyczących środowiska

**W razie wątpliwości należy skontaktować się z lokalnym organem odpowiedzialnym za utylizację odpadów.**

Dziękujemy za wybór produktu firmy Perel! Prosimy o dokładne zapoznanie się z instrukcją obsługi przed użyciem urządzenia. Nie montować ani nie używać urządzenia, jeśli zostało uszkodzone podczas transportu - należy skontaktować się ze sprzedawcą.

## 2. Wskazówki bezpieczeństwa

	Chronić urządzenie przed dziećmi i nieupoważnionymi użytkownikami.
	Urządzenie nie jest przeznaczone do użytku przez osoby (w tym dzieci) o ograniczonych zdolnościach fizycznych, zmysłowych bądź umysłowych, jak również nieposiadające odpowiedniego doświadczenia lub wiedzy, o ile nie znajdują się one pod nadzorem osób odpowiedzialnych za ich bezpieczeństwo lub jeśli zostały przez te osoby pouczone na temat sposobu użycia urządzenia. Dzieci powinny znajdować się pod nadzorem, aby upewnić się, że urządzenie nie jest stosowane do zabawy.
	<b>Uwaga: ryzyko porażenia prądem</b> po otwarciu urządzenia. Dotknięcie przewodów pod napięciem może powodować zagrażające życiu porażenie prądem elektrycznym. Nie rozmontowywać ani nie otwierać obudowy samodzielnie. Naprawę urządzenia powierzyć wykwalifikowanemu personelowi. Podczas instalacji należy zachować szczególną ostrożność: dotykание przewodów pod napięciem może prowadzić do zagrażającego życiu porażenia prądem elektrycznym. Nie zaginać przewodu zasilającego i chronić przed uszkodzeniami. <b>Uwaga!</b> Uszkodzony przewód zasilający musi być wymieniony przez producenta, przedstawiciela serwisu producenta lub wykwalifikowaną osobę, aby uniknąć zagrożenia.
	Jeżeli urządzenie nie jest użytkowane, a także podczas serwisowania i konserwacji, należy odłączać zasilanie sieciowe. Przewód zasilający należy trzymać tylko za wtyczkę.
	W urządzeniu nie występują części, które mogą być serwisowane przez użytkownika. W sprawie serwisowania i/lub części zamiennych należy zwrócić się do autoryzowanego sprzedawcy.
	Naprawę urządzenia należy powierzyć wykwalifikowanemu specjalście.
	Nie używać urządzenia, jeśli zaobserwowano uszkodzenie obudowy lub kabli. Nie podejmować próby samodzielnego serwisowania urządzenia. W tym celu należy skontaktować się z autoryzowanym sprzedawcą.

## 3. Informacje ogólne

Proszę zapoznać się z informacjami w części **Usługi i gwarancja jakości Velleman®** na końcu niniejszej instrukcji.

	Chronić urządzenie przed pyłem i zbyt wysoką temperaturą.
	Chronić urządzenie przed wstrząsami i użytkowaniem niezgodnym z przeznaczeniem. Podczas obsługi urządzenia unikać stosowania siły.

- Przed rozpoczęciem pracy z urządzeniem należy zapoznać się z jego funkcjami.

- Wprowadzanie zmian w urządzeniu jest zabronione ze względów bezpieczeństwa. Uszkodzenia spowodowane zmianami wprowadzonymi przez użytkownika nie podlegają gwarancji.
- Stosować urządzenie wyłącznie zgodnie z przeznaczeniem. Używanie urządzenia w niedozwolony sposób spowoduje unieważnienie gwarancji.
- Gwarancja nie obejmuje uszkodzeń spowodowanych nieprzestrzeganiem niniejszej instrukcji, a sprzedawca nie ponosi odpowiedzialności za wynikłe uszkodzenia ani problemy.
- Nie przekraczać podanych specyfikacji technicznych.
- Firma Velleman ani jej dystrybutorzy nie ponoszą odpowiedzialności za jakiegokolwiek szkody (nadzwyczajne, przypadkowe lub pośrednie) dowolnej natury (finansowe, fizyczne...), wynikające z posiadania, użytkowania lub awarii niniejszego produktu.
- Ze względu na stałe udoskonalanie produktu, rzeczywisty wygląd produktu może różnić się od przedstawionego na zdjęciach.
- Obrazy służą wyłącznie do celów poglądowych.
- Zachować niniejszą instrukcję na przyszłość.

#### 4. Cechy

System wideodomofonowy Plug and Play z wifi i siecią LAN. Możliwość wideorozmowy z osobą odwiedzającą i otwarcia drzwi przy użyciu smartfona, nawet gdy nikogo nie ma w domu. Konfiguracja jest łatwa, wystarczy podłączyć za pośrednictwem bezpłatnej aplikacji dla systemu Android lub iOS. Po każdym wciśnięciu przycisku domofonu, na smartfonie pojawi się powiadomienie.

Wideodomofon może rejestrować obraz wideo po wykryciu ruchu lub wciśnięciu przycisku.

Na wyjściu przekaźnikowym można podłączyć klasyczny dzwonek do drzwi, który ostrzega wówczas, gdy system w telefonie nie działa.

- kamera z diodami LED podczerwieni zapewniająca widoczność w nocy
- automatyczny filtr IR: filtr blokuje światło IR w ciągu dnia, dzięki czemu nie zniekształca kolorowego obrazu.
- jakość wideo 720p
- dwukierunkowe połączenie audio, pełny duplex
- rejestracja wideo na karcie SD
- funkcja zdalnego otwierania drzwi za pośrednictwem smartfona
- technologia audio priority: jeśli sieć jest niesprawna, priorytet ma dźwięk
- konfiguracja Plug and Play poprzez kod QR lub funkcję skanowania sieci
- solidna, odporna na uderzenia obudowa

#### 5. Przegląd

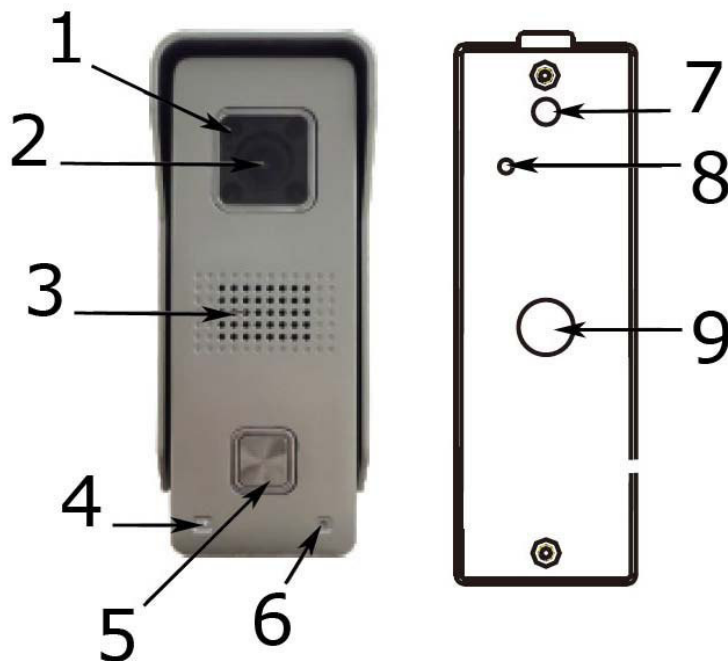

1	dioda LED podczerwieni
2	obiektyw
3	głośnik
4	fotorezystor CdS
5	przycisk dzwonka do drzwi

6	mikrofon
7	wyłącznik antysabotażowy
8	przycisk resetowania
9	otwór gwintowany

## 6. Montaż na ścianie



Przed montażem należy zapewnić mocny sygnał wifi.  
Upewnić się, że karta SD jest włożona.

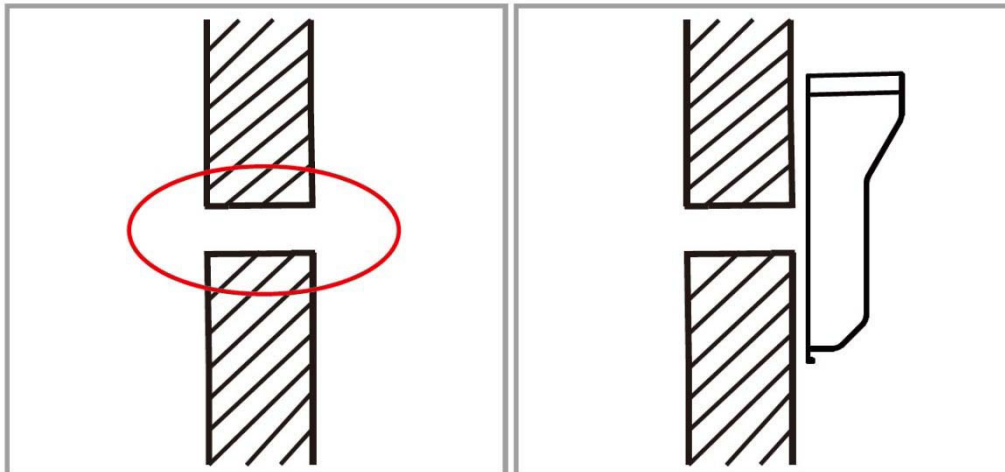

1. Wybrać miejsce montażu. Wywiercić otwory na przewody.

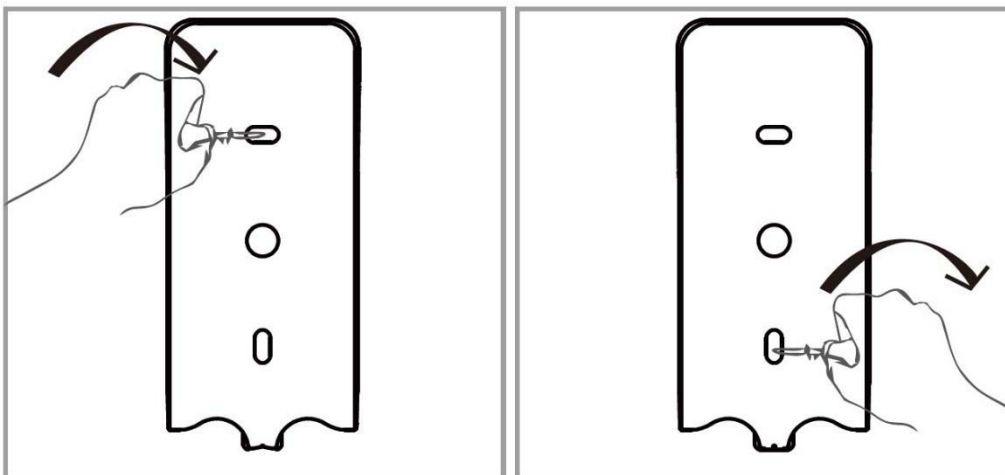

2. Zamocować stelaż przy użyciu dwóch wkrętów.

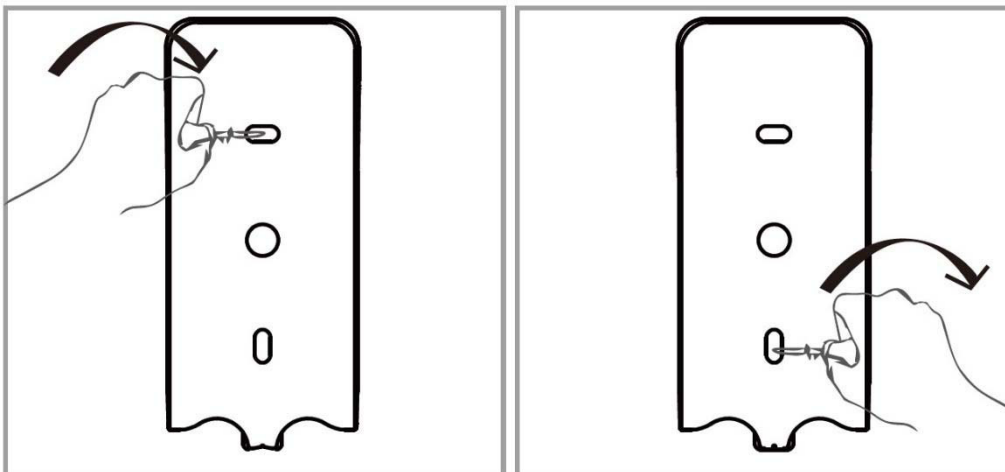

3. Przeciągnąć przewody przez otwory w stelażu i ścianie. Zamontować kamerę w stelażu i przymocować śrubami.  
4. Podłączyć system.

## 7. Oprzewodowanie systemu

1. Podłączyć antenę i zamocować na ścianie wewnątrz budynku.
2. Podłączyć przewody.

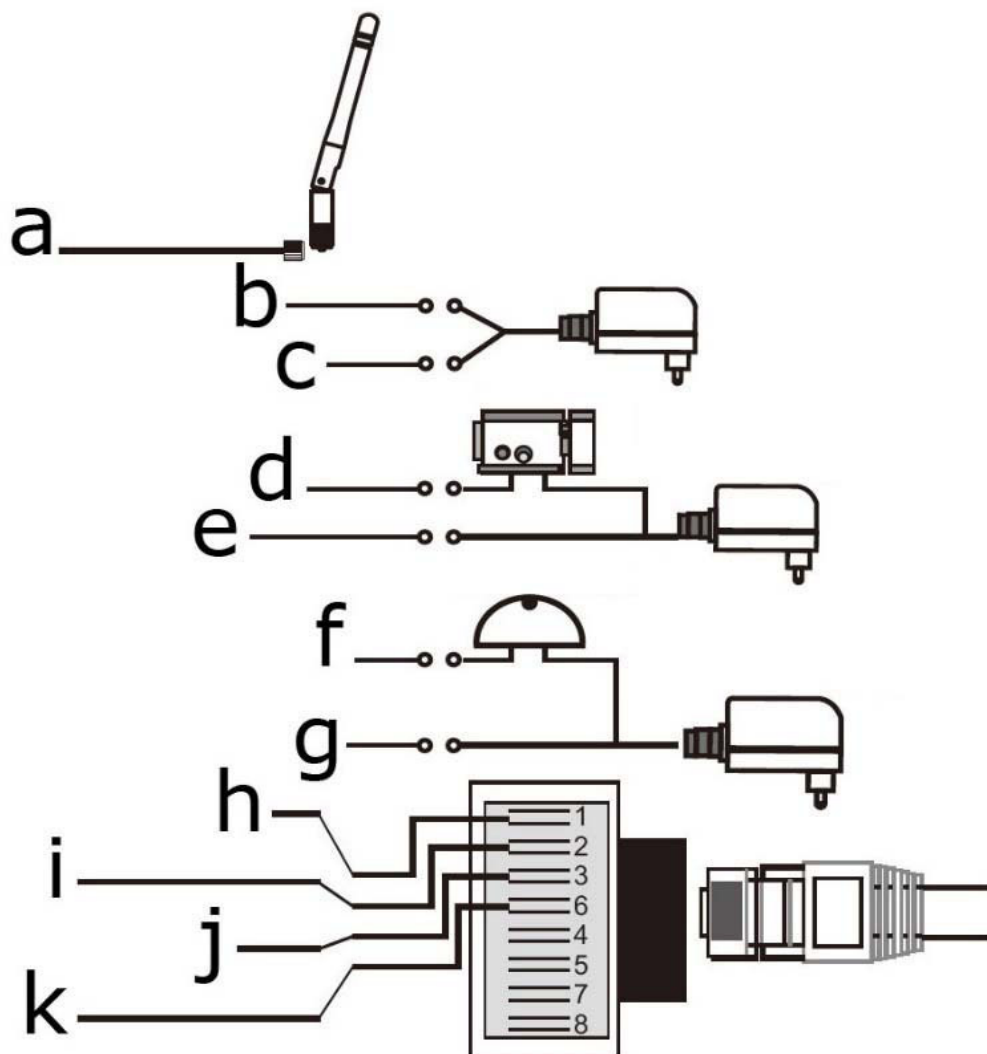

opis schematu połączeń

<b>a</b>	antena	<b>g</b>	przełącznik dzwonka do drzwi NO (szary)
<b>B</b>	zasilanie DC +12 V (czerwony)	<b>h</b>	gniazdo sieciowe RJ45 (pomarańczowy + biały)
<b>c</b>	zasilanie DC -12 V (czarny)	<b>i</b>	gniazdo sieciowe RJ45 (pomarańczowy)
<b>d</b>	przełącznik zamka COM (żółty)	<b>j</b>	gniazdo sieciowe RJ45 (zielony + biały)
<b>e</b>	przełącznik zamka NO (fioletowy)	<b>k</b>	gniazdo sieciowe RJ45 (zielony)
<b>f</b>	przełącznik dzwonka do drzwi COM (szary)		

## 8. Instalacja aplikacji

Pobrać aplikację SafeSmart z Google Play lub iTunes i zainstalować na telefonie komórkowym. Należy pamiętać, aby zezwolić oprogramowaniu na wysyłanie powiadomień.

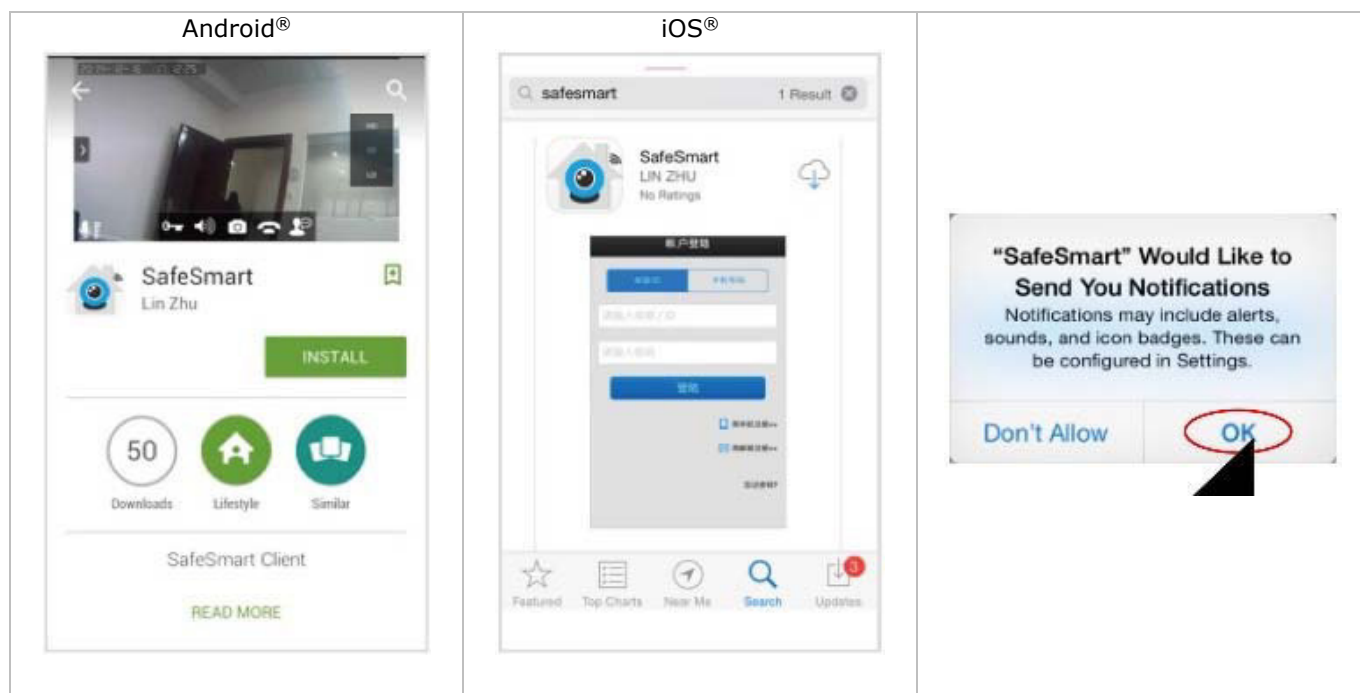

## 9. Połączenie WiFi z telefonem komórkowym

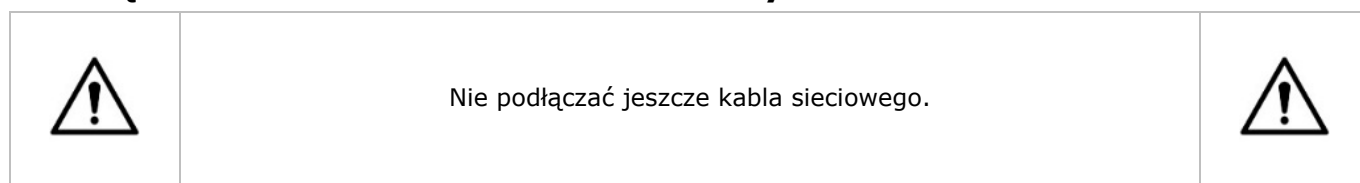

1. Włączyć domofon. System uruchomi się w ciągu 30 sekund.
2. Podłączyć telefon komórkowy do routera. Rejestracja przeprowadzana jest za pośrednictwem poczty e-mail.

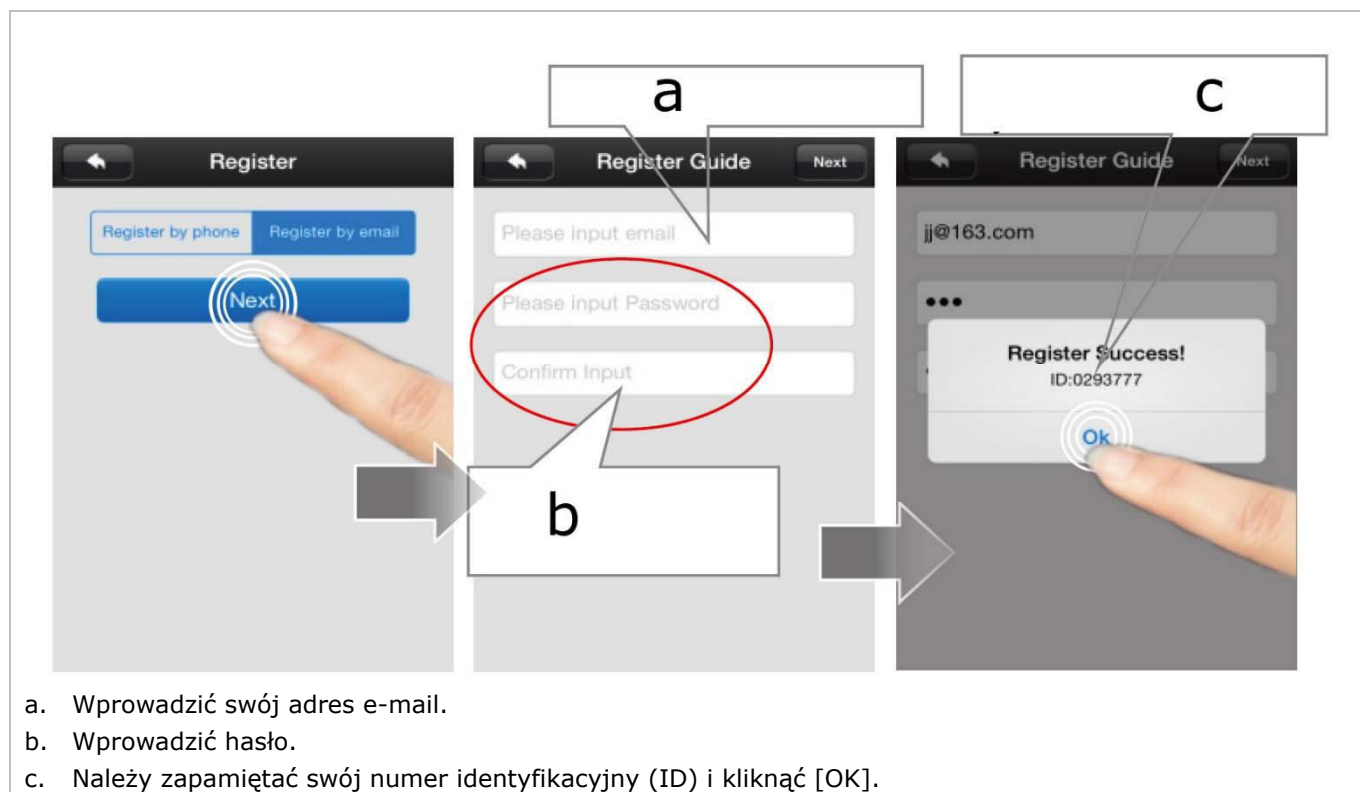

- a. Wprowadzić swój adres e-mail.
- b. Wprowadzić hasło.
- c. Należy zapamiętać swój numer identyfikacyjny (ID) i kliknąć [OK].



Jeśli do połączenia z systemem wykorzystywane są dwa telefony lub więcej, dla każdego należy zarejestrować inny nr ID, aby otrzymywać na nie powiadomienia.



### 3. Aktywować wifi za pomocą kodu QR.

a. Wprowadzić nazwę wifi.

b. Wprowadzić hasło do wifi i kliknąć [Next].

### 4. Domofon wyemituje sygnał dźwiękowy, aby powiadomić o gotowości do skanowania kodu QR.



Jeśli domofon nie emituje sygnału dźwiękowego, przytrzymać przycisk resetowania przez 5 sekund i uruchomić procedurę skanowania.



### 5. Skierować smartfon w stronę kamery domofonu, aby zeskanować kod QR.

### 6. Kliknąć [Heard] po sygnale dźwiękowym. Domofon należy podłączyć do własnej sieci wifi.

a. Kliknąć [Heard] po sygnale dźwiękowym.



System zeskanuje kod QR tylko raz. Przytrzymać przycisk resetowania przez 5 sekund i uruchomić ponownie procedurę skanowania.



## 7. Dodać domofon do listy.

- Przesunąć w dół, aby odświeżyć i wyszukać domofon.
- Kliknąć, aby dodać domofon.
- Wprowadzić nazwę domofonu.
- Wprowadzić hasło, potwierdzić i kliknąć [Save].

## 10. Połączenie Wifi za pośrednictwem kabla sieciowego.



Jeśli połączenie poprzez skanowanie kodu QR nie powiedzie się, należy połączyć się z wifi za pośrednictwem kabla sieciowego.



- Podłączyć domofon do routera przy użyciu kabla LAN.
- Po rejestracji wyszukać domofon na liście urządzeń.

- Przesunąć w dół, aby odświeżyć i wyszukać domofon.
- Kliknąć, aby dodać domofon.

- c. Wprowadzić nazwę domofonu.
- d. Wprowadzić hasło, potwierdzić i kliknąć [Save].

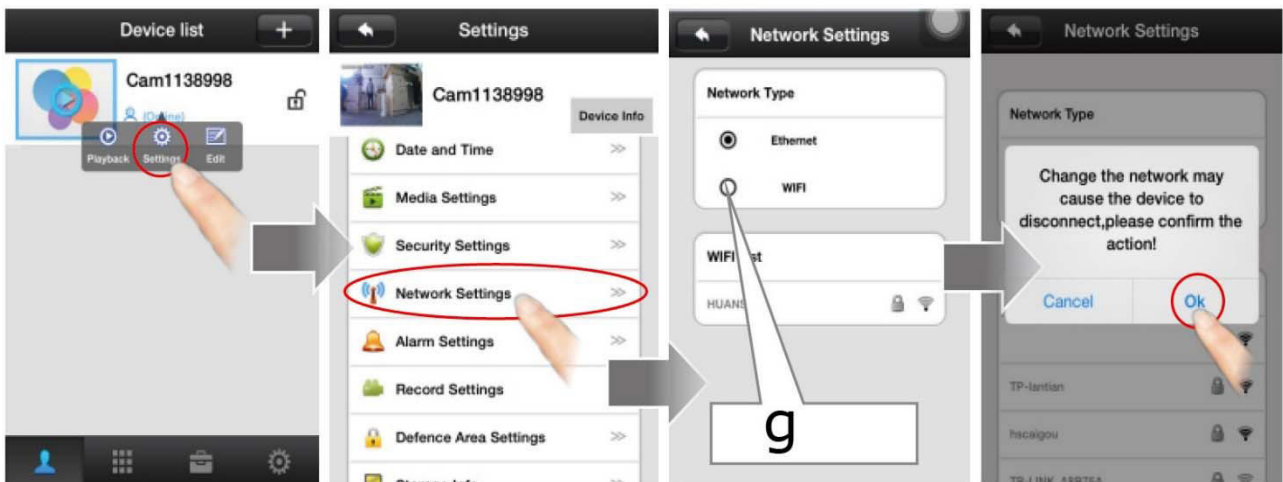

- e. Przejść do listy urządzeń, kliknąć domofon na liście, a następnie kliknąć [Settings], aby przejść do strony ustawień.
- f. Kliknąć [Network Settings], aby przejść na stronę ustawień sieciowych.
- g. Wybrać rodzaj sieci, w tym przypadku [WIFI].
- h. Kliknąć [Ok], aby potwierdzić.

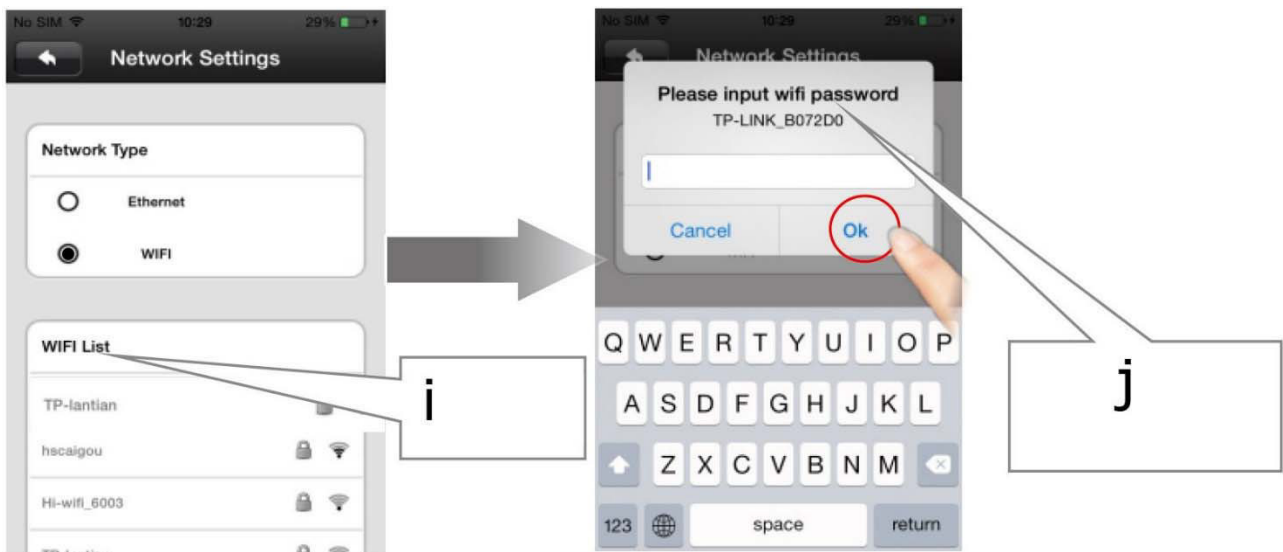

- i. Wybrać swój typ wifi z listy.
- j. Wprowadzić hasło do wifi.
- k. Kliknąć [Ok], aby potwierdzić.

## 11. Podłączenie domofonu do drugiego telefonu komórkowego.

Podłączenie domofonu do drugiego smartfona jest łatwe, gdyż nie ma potrzeby ponownego skanowania kodu QR. Wystarczy postępować zgodnie z poniższą procedurą:

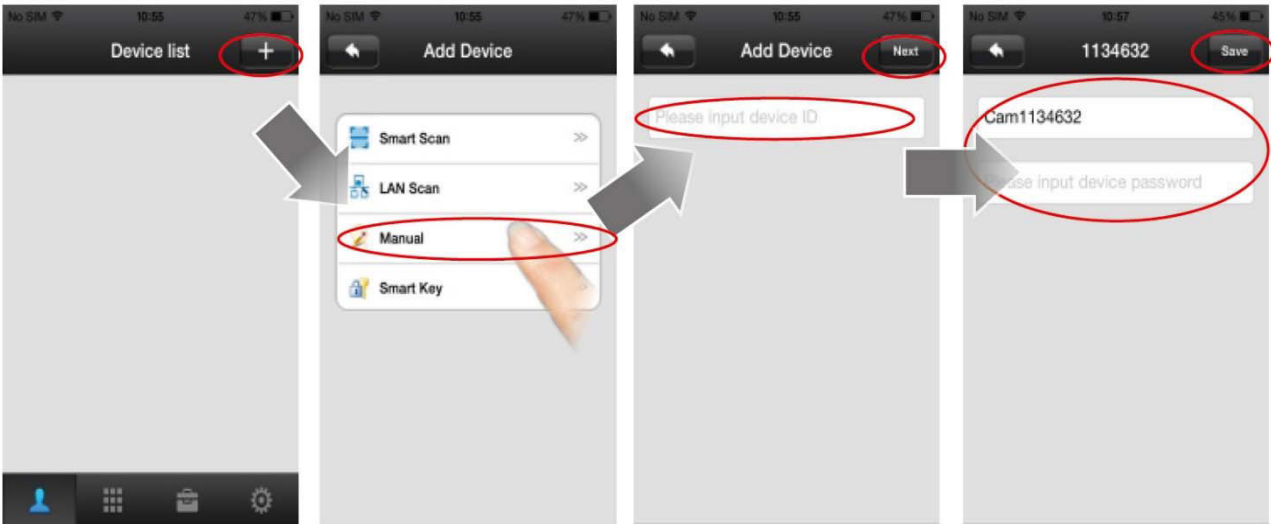

- Klikać [+] na liście urządzeń.
- Klikać [Manual], aby dodać ręcznie drugi telefon komórkowy.
- Wprowadzić numer ID urządzenia i klikać [Next].
- Wprowadzić hasło i klikać [Save].

Wyszukać ID urządzenia na liście urządzeń zgodnie z poniższym opisem:

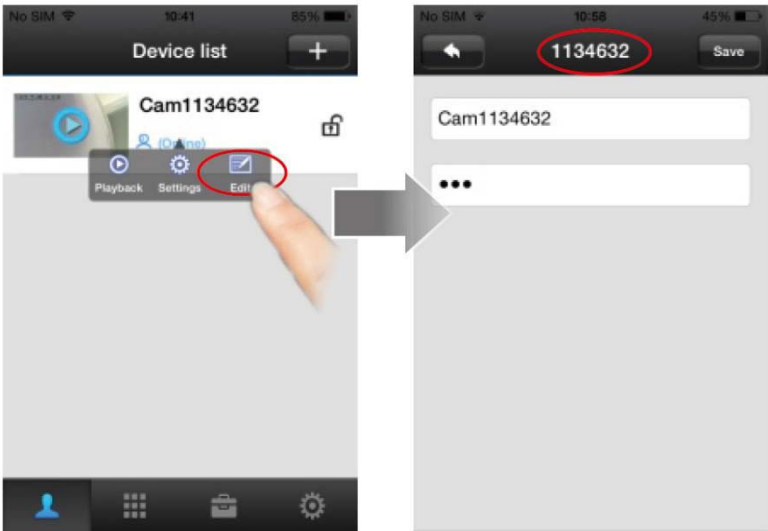

## 12. Ustawianie daty i godziny

The first screenshot shows a 'Device list' screen with a device named 'Cam1138998' (Online). A red circle highlights the device name, and a hand is shown tapping it. The second screenshot shows the same device with a menu overlay containing 'Playback', 'Settings', and 'Edit'. A red circle highlights the 'Settings' option, and a hand is shown tapping it. The third screenshot shows the 'Settings' screen for the device, with a red circle highlighting the 'Date and Time' option. A hand is shown tapping it.

- Kliknąć domofon na liście urządzeń.
- Kliknąć [Setting], aby otworzyć menu ustawień.
- Kliknąć [Date and Time], aby przejść do strony ustawień.

The first screenshot shows the 'Date and Time' settings screen. A calendar view is visible with the date '2015-05-07 22:47' circled in red. A red circle also highlights the 'Time Zone' section, which lists 'UTC + 7', 'UTC + 8', and 'UTC + 9'. A hand is shown tapping 'UTC + 8'. The second screenshot shows the same screen after the settings have been applied, with a 'Modify Successfully' message at the top. The date is now '2015-05-08 09:20' and the time zone is 'UTC + 8'. Three boxes labeled 'a', 'b', and 'c' point to the 'Apply' button, the 'Time Zone' section, and the 'Apply' button respectively.

- Wybrać strefę czasową (UTC+0: UK/Irlandia/Portugalia; UTC+1: Niemcy/Francja/Belgia/Holandia/Hiszpania/Polska/Włochy).
- Sprawdzić poprawność daty i godziny.
- Kliknąć [Apply], aby potwierdzić.

### 13. Powiadomienia Push

Aktywować tę funkcję w celu otrzymania powiadomień o odwiedzinach lub sytuacji alarmowej.

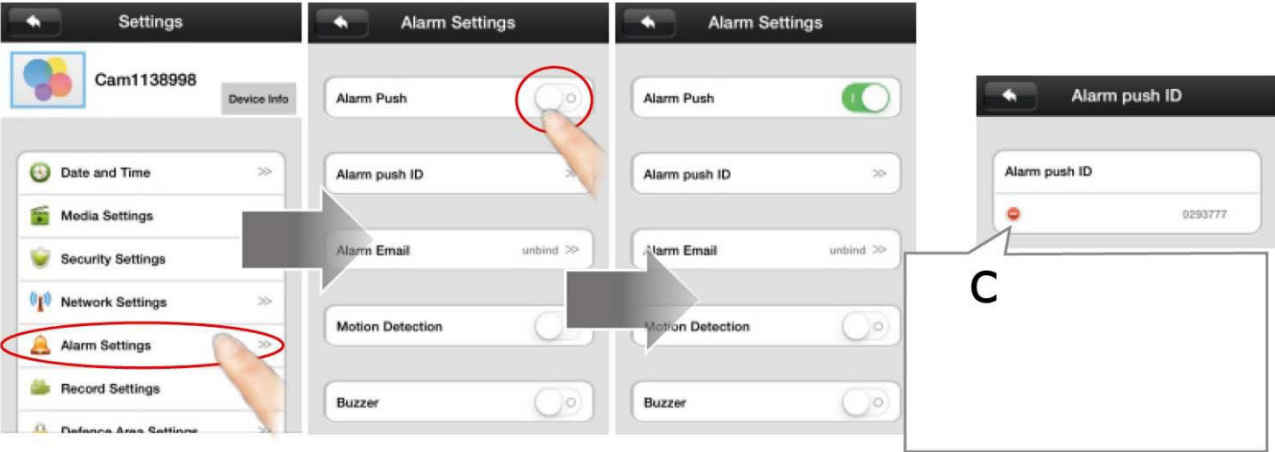

a. Kliknąć [Alarm Settings], aby przejść na stronę ustawień alarmu.

b. Przeciągnąć opcję [Alarm Push], aby ją aktywować.

c. Kliknąć tę ikonę, aby skasować ID urządzenia, na które nie ma konieczności wysyłania powiadomień przez domofon.

Android®	iOS®	
		

Po wciśnięciu przycisku domofonu lub uruchomieniu alarmu, użytkownik otrzyma powiadomienie.

#### Android®

d. Kliknąć [Check], aby wyświetlić komunikat.

#### iOS®

e. Po otrzymaniu komunikatu przesunąć po ekranie, aby odblokować telefon.

f. Kliknąć [View] lub ikonę urządzenia, aby wyświetlić komunikat.



Należy pamiętać, że aplikacja musi być aktywna, aby otrzymywać powiadomienia.



## 14. Interfejs podglądu

a. Kliknąć i przytrzymać przez 3 sekundy, aby odblokować drzwi. Odczekać dodatkowe 6 sekund, aby ponownie odblokować.

<b>int 1</b>	data i godzina
<b>int 2</b>	audio
<b>int 3</b>	zdjęcie
<b>int 4</b>	przerwanie rozmowy

<b>int 5</b>	rozmowa
<b>int 6</b>	płynny obraz (320 x 180)
<b>int 7</b>	wyraźny obraz (640 x 360)
<b>int 8</b>	obraz HD (1280 x 720)

## 15. Nagrywanie i odtwarzanie obrazów wideo

Przed rozpoczęciem nagrywania należy upewnić się, że karta SD jest włożona.

a. Przejdź do listy urządzeń, kliknąć domofon na liście, a następnie kliknąć [Settings], aby przejść do strony ustawień.  
 b. Kliknąć [Storage Info], aby przejść na stronę pamięci. Na tej stronie znajdują się informacje na temat karty SD.

c. W razie konieczności kliknąć [Erase SD Card], aby skasować pliki na karcie.

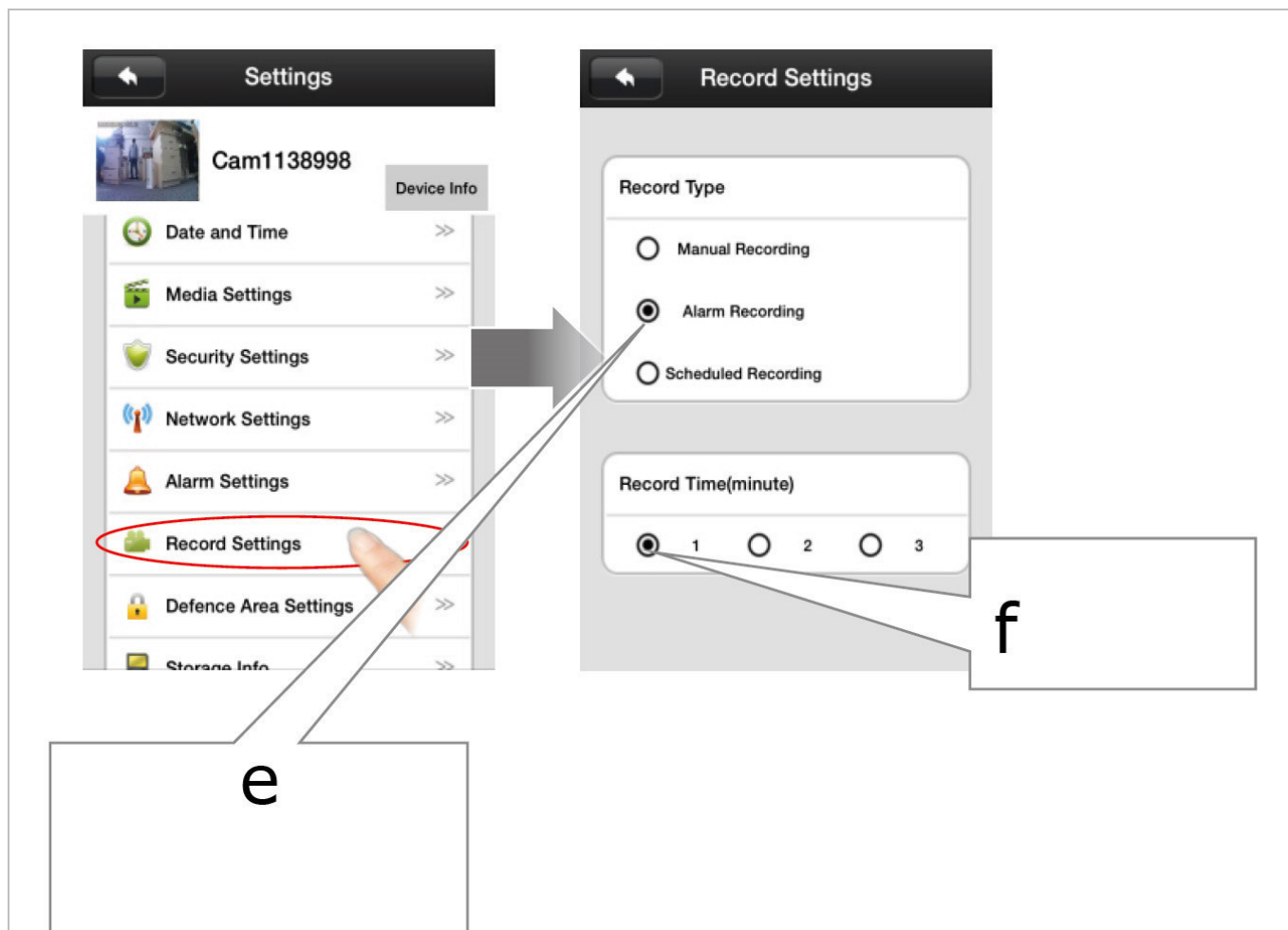

d. Wrócić na stronę ustawień i kliknąć [Record Settings].

e. Wybrać [Alarm Recording], aby rozpocząć nagrywanie po wciśnięciu przycisku domofonu lub uruchomieniu alarmu.

f. Wybrać czas nagrywania.

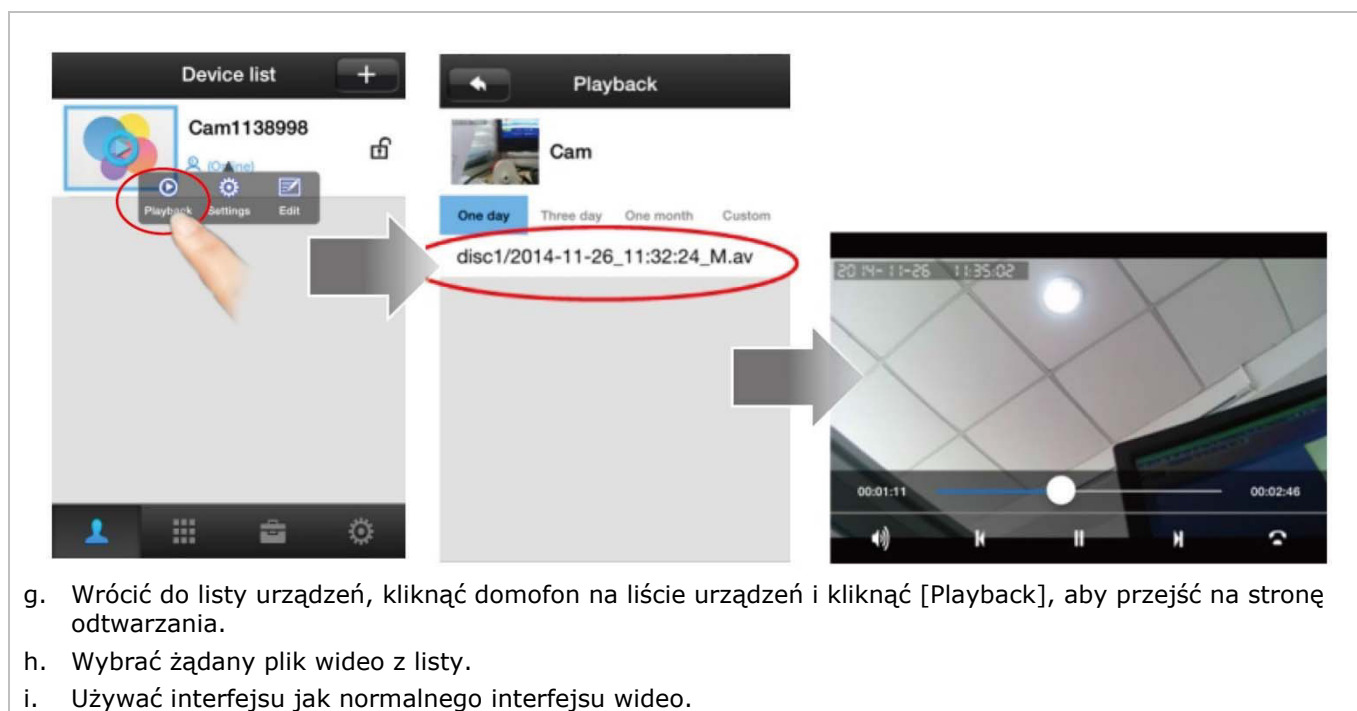

g. Wrócić do listy urządzeń, kliknąć domofon na liście urządzeń i kliknąć [Playback], aby przejść na stronę odtwarzania.

h. Wybrać żądany plik wideo z listy.

i. Używać interfejsu jak normalnego interfejsu wideo.

## 16. Resetowanie domofonu

Nacisnąć i przytrzymać przycisk resetowania przez 5 sekund. System zresetuje się 30 sekund po sygnale dźwiękowym.

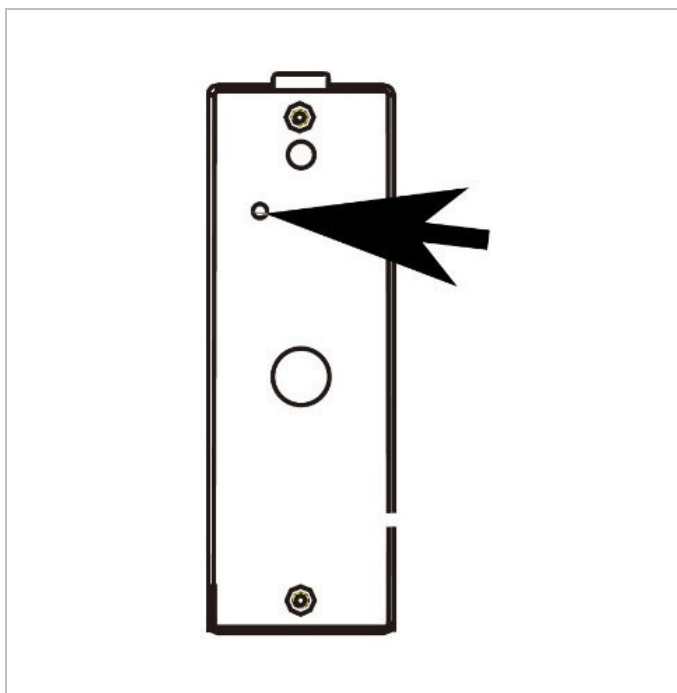

## 17. Alarm antysabotażowy

Po nieautoryzowanym wyjęciu domofonu ze stelaża, aktywuje się wyłącznik antysabotażowy. Następnie system wysyła komunikat alarmowy na połączony telefon.

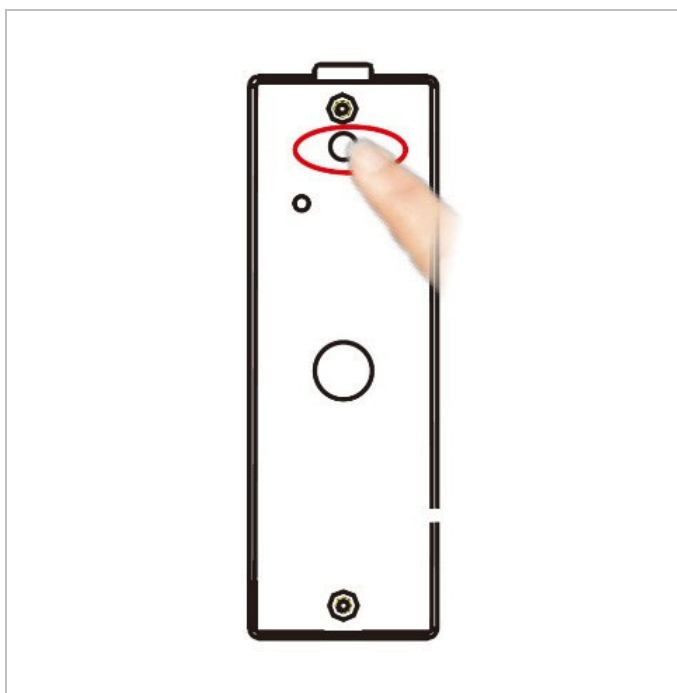

## 18. Wykrywanie i usuwanie usterek

### Brak powiadomienia na smartfonie.

- Sprawdzić, czy funkcja powiadomień jest aktywna w domofonie.
- Sprawdzić, czy aplikacja na smartfonie jest aktywna.

### Niewyraźny dźwięk lub obraz, brak dźwięku.

- Sieć jest niestabilna. Spróbować zwiększyć przepustowość.
- Do tego samego routera może być podłączonych zbyt wiele urządzeń.

### Opóźnienie dźwięku i obrazu przy połączeniu na dużą odległość.

- Domofon jest zamontowany zbyt daleko od anteny. Skrócić odległość podłączenia lub użyć anteny 16 dB.

### Niska jakość dźwięku w smartfonie.

- Zwiększyć poziom głośności na smartfonie.

**Dźwięk jest zniekształcony przez hałas i echo.**

- Smartfon może znajdować się zbyt blisko głośnika domofonu.

**Nie można otworzyć drzwi.**

- Przytrzymać przycisk klucza przez 3 sekundy, aby odblokować drzwi. Odczekać 6 sekund i ponowić próbę.

**Czy można zaktualizować aplikację?**

- Tak, można. Należy przejść na stronę ustawień systemu i kliknąć [Update].

**Czy można zaktualizować domofon?**

- Tak, należy przejść na stronę aktualizacji urządzenia, aby uzyskać najnowszą wersję.

**19. Czyszczenie i konserwacja**

Urządzenie nie wymaga szczególnej konserwacji. Niemniej jednak od czasu do czasu zaleca się czyszczenie urządzenia, aby utrzymać je w dobrym stanie.

**20. Specyfikacja techniczna**

## kamera

czujnik .....	1 megapiksel
jakość wideo .....	720p / 30 fps
filtr IR .....	tak
zasięg widoczności w nocy.....	2 m
kąt widzenia.....	szeroki kąt 110°

## audio

2-kierunkowe połączenie audio.....	pełny duplex (jednoczesne)
funkcja otwierania drzwi.....	wyjście przekaźnikowe
klasa IP .....	IP65
temperatura robocza .....	od - 10 °C do 50 °C
wymiary .....	128 x 42 x 53 mm
waga.....	290 g
zasilanie .....	12 VDC, 0,5 A (w zestawie)

**Należy używać wyłącznie oryginalnych akcesoriów. Firma Velleman nv nie ponosi odpowiedzialności za uszkodzenia lub urazy wynikające z (niewłaściwego) korzystania z niniejszego urządzenia. Aby uzyskać więcej informacji dotyczących produktu oraz najnowszą wersję niniejszej instrukcji, należy odwiedzić naszą stronę internetową [www.perel.eu](http://www.perel.eu). Informacje zawarte w niniejszej instrukcji obsługi mogą ulec zmianie bez wcześniejszego powiadomienia.**

## Deklaracja zgodności R&amp;TTE

Firma Velleman NV niniejszym oświadcza, że urządzenie radiowe typu [SCAMSET8] jest zgodne z Dyrektywą 1999/5/WE.

Pełna treści deklaracji zgodności UE jest dostępna pod adresem internetowym: [www.velleman.eu](http://www.velleman.eu).

**© INFORMACJA O PRAWACH AUTORSKICH**

**Właścicielem praw autorskich do niniejszej instrukcji jest firma Velleman nv. Wszelkie prawa są zastrzeżone na całym świecie.** Żadna część niniejszej instrukcji nie może być kopiowana, powielana, tłumaczona ani przenoszona na jakikolwiek nośnik elektroniczny (lub w inny sposób) bez wcześniejszej pisemnej zgody właściciela praw autorskich.

# MANUAL DO UTILIZADOR

## 1. Introdução

### Aos cidadãos da União Europeia

#### Importantes informações sobre o meio ambiente no que respeita a este produto



Este símbolo no aparelho ou na embalagem indica que, enquanto desperdícios, poderão causar danos no meio ambiente. Não coloque a unidade (ou as pilhas) no depósito de lixo municipal; deve dirigir-se a uma empresa especializada em reciclagem. Devolva o aparelho ao seu distribuidor ou ao posto de reciclagem local. Respeite a legislação local relativa ao meio ambiente.

**Em caso de dúvidas, contacte com as autoridades locais para os resíduos.**

Agradecemos o facto de ter escolhido a Perel! Leia atentamente as instruções do manual antes de usar o aparelho. Caso o aparelho tenha sofrido algum dano durante o transporte não o instale e entre em contacto com o seu distribuidor.

## 2. Instruções de segurança

	Mantenha o aparelho fora do alcance de crianças e pessoas não qualificadas.
	Este aparelho não convém as pessoas (incluído crianças) com capacidade física, sensorial ou mentais reduzidas, ou com pouca experiência e conhecimentos, unicamente se recebeu uma supervisão ou instruções em relação a utilização do aparelho de uma pessoa responsável da segurança das mesmas. As crianças devem ser vigiadas para garantir que não brincam com o aparelho.
	<b>Risco de choque elétrico</b> ao tentar abrir o aparelho. Tocar em cabos ligados à corrente pode provocar choques elétricos mortais. Não tente abrir o aparelho. Recorra a pessoal qualificado se forem necessárias reparações. Cuidado durante durante a instalação pois tocar em cabos ligados à corrente pode provocar choques elétricos mortais. Não danifique o cabo de alimentação e proteja-o contra possíveis danos causados por uma qualquer superfície afiada. <b>Atenção!</b> Se o cabo estiver danificado, ele deve ser substituído pelo fabricante ou serviço técnico ou qualquer pessoa qualificada para evitar qualquer dano.
	Desligue sempre o aparelho da tomada elétrica se este não vai ser utilizado ou antes de quaisquer operações de manutenção. Segure sempre na ficha para desligar o cabo da rede, nunca no próprio cabo.
	O utilizador não terá de fazer a manutenção das peças. Contacte o seu distribuidor caso necessite de peças de substituição.
	O dispositivo deve ser instalado/reparado por pessoal qualificado.
	Não utilizar o aparelho se verificar que o exterior ou os cabos estão danificados. Não tente proceder à reparação do aparelho. Contacte um distribuidor autorizado.

## 3. Normas gerais

Consulte a **Garantia de serviço e qualidade Velleman®** na parte final deste manual do utilizador.

	Não exponha o equipamento ao pó nem a temperaturas extremas.
	Proteja o aparelho de quedas e má utilização. Evite usar força excessiva ao utilizar o aparelho.

- Familiarize-se com o funcionamento do aparelho antes de o utilizar.
- Por razões de segurança, estão proibidas quaisquer modificações do aparelho desde que não autorizadas. Os danos provocados por modificações não autorizadas, não estão cobertos pela garantia.
- Utilize o aparelho apenas para as aplicações descritas neste manual. Uma utilização incorreta anula a garantia completamente.

- Danos causados pelo não cumprimento das normas de segurança referidas neste manual anulam a garantia e o seu distribuidor não será responsável por quaisquer danos ou outros problemas daí resultantes.
- Não utilizar sem observar as especificações técnicas.
- Nem Velleman NV nem os seus distribuidores podem ser responsabilizados por quaisquer danos (extraordinário, incidental ou indireto) - de qualquer natureza decorrentes (financeira, física ...) a partir da posse, uso ou falha do produto.
- Devido às contantes melhorias do produto, o produto actual pode diferir das imagens apresentadas.
- As imagens do produto têm apenas uma função ilustrativa.
- Guarde este manual para posterior consulta.

#### 4. Características

Sistema de vídeo-porteiro de fácil instalação com wifi e ligação LAN. Use o seu smartphone para ver, falar e abrir a porta a uma visita, mesmo que não esteja em casa. A configuração é muito simples, através de aplicações gratuitas para Android e iOS. O smartphone envia uma notificação de alerta assim que alguém pressionar a campainha.

O telefone vídeo-porteiro pode gravar um vídeo através de deteção de movimento ou pressionando o botão. Pode conectar-se uma campainha clássica à saída do relé para que seja avisado caso o smartphone não esteja operacional.

- câmara com LEDs infravermelho para visão noturna
- filtro IV automático: O filtro bloqueia a luz infravermelha durante o dia, de modo a que não distorça a cor da imagem.
- qualidade de vídeo 720P
- comunicação áudio em duas vias
- gravação de vídeo em cartão SD
- função remota para destrancar portas através do seu smartphone
- tecnologia de prioridade áudio: se a rede não estiver boa, o áudio tem prioridade
- Instalação através de código QR ou função de busca de rede
- invólucro resistente à prova de vandalismo

#### 5. Descrição

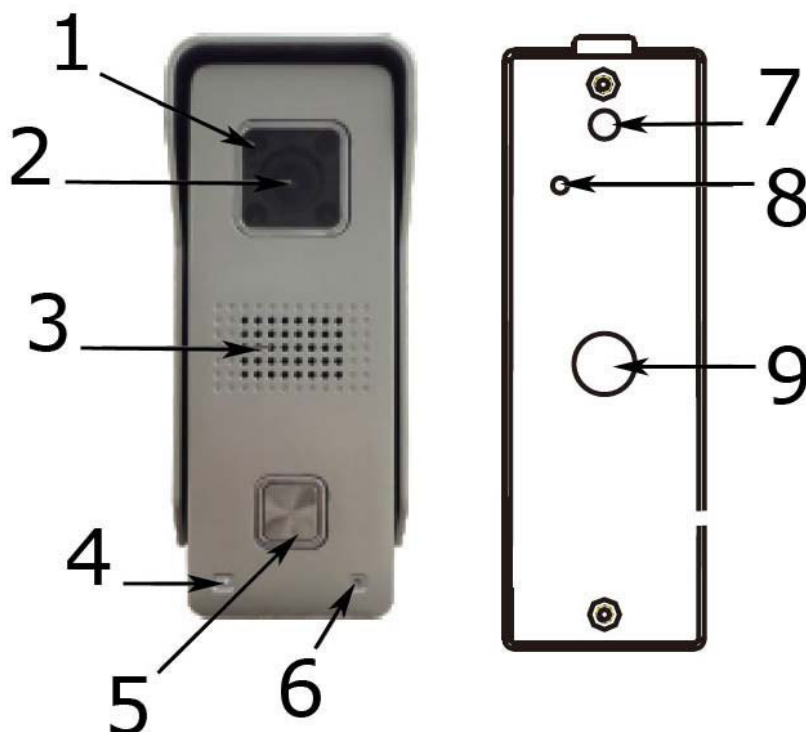

1	LED IV
2	lente
3	alto-falante
4	fotoreistor CdS
5	botão

6	microfone
7	interruptor segurança
8	botão de reinicialização
9	orifício para o fio

## 6. Montagem na Parede



Certifique-se de que há bom sinal wifi antes de fazer a instalação!  
Verifique se o cartão SD se encontra inserido.

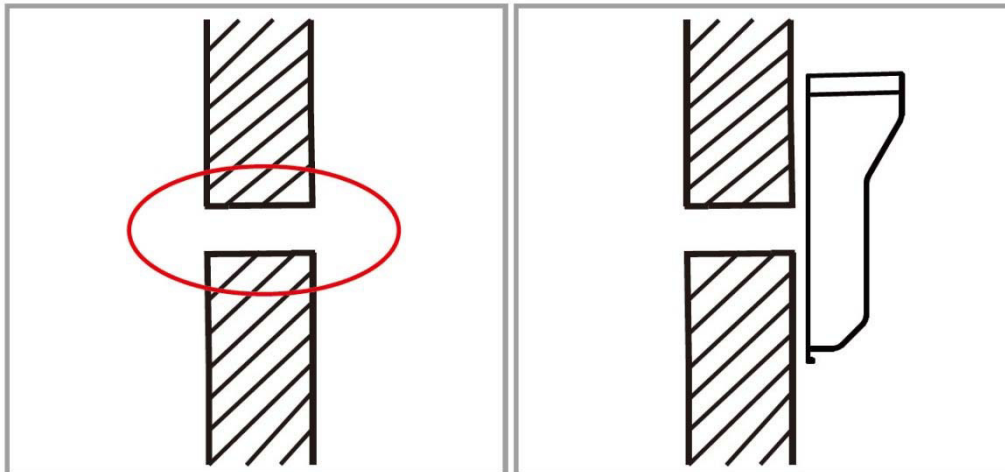

1. Escolha o local de montagem. Faça um furo para passar os cabos.

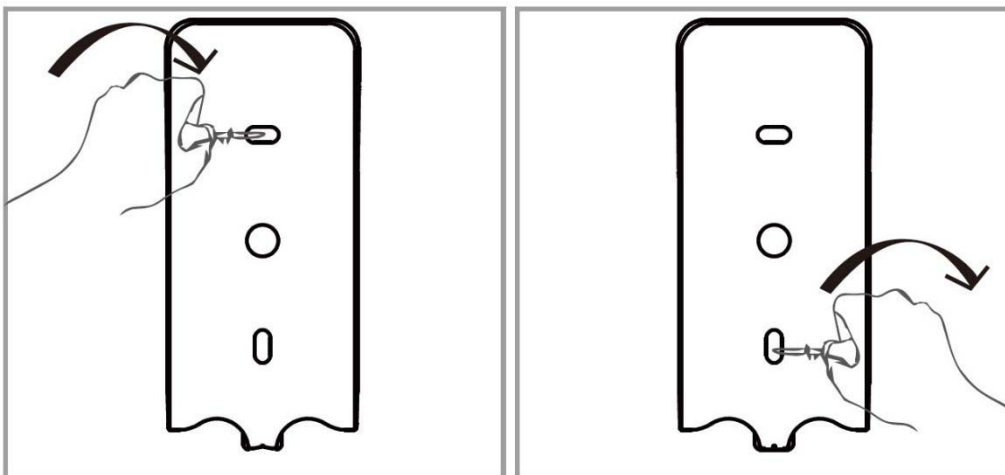

2. Fixe a estrutura usando os dois parafusos.

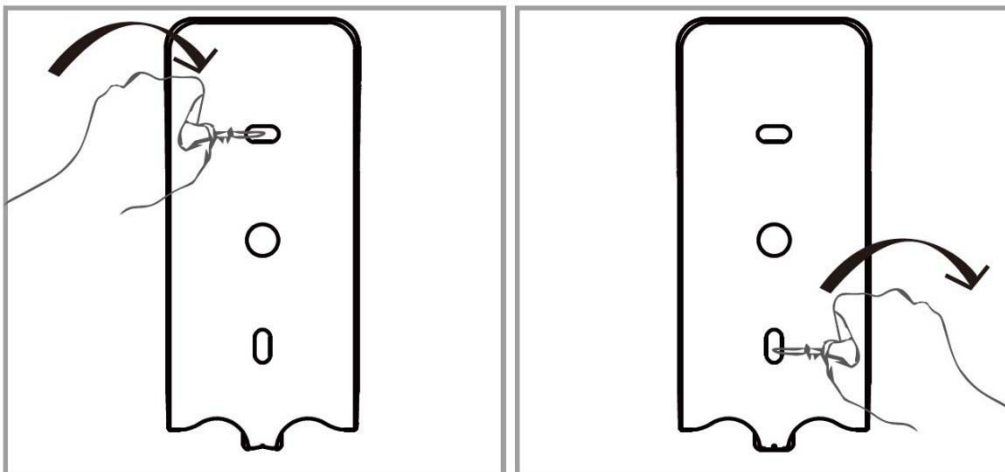

3. Faça passar os fios através do furo na estrutura e na parede. Instale a câmara na estrutura e fixe usando os parafusos.
4. Continue fazendo a ligação do sistema.

## 7. Ligação do Sistema

1. Ligue a antena e fixe-a à parede no interior da casa.
2. Ligue os fios.

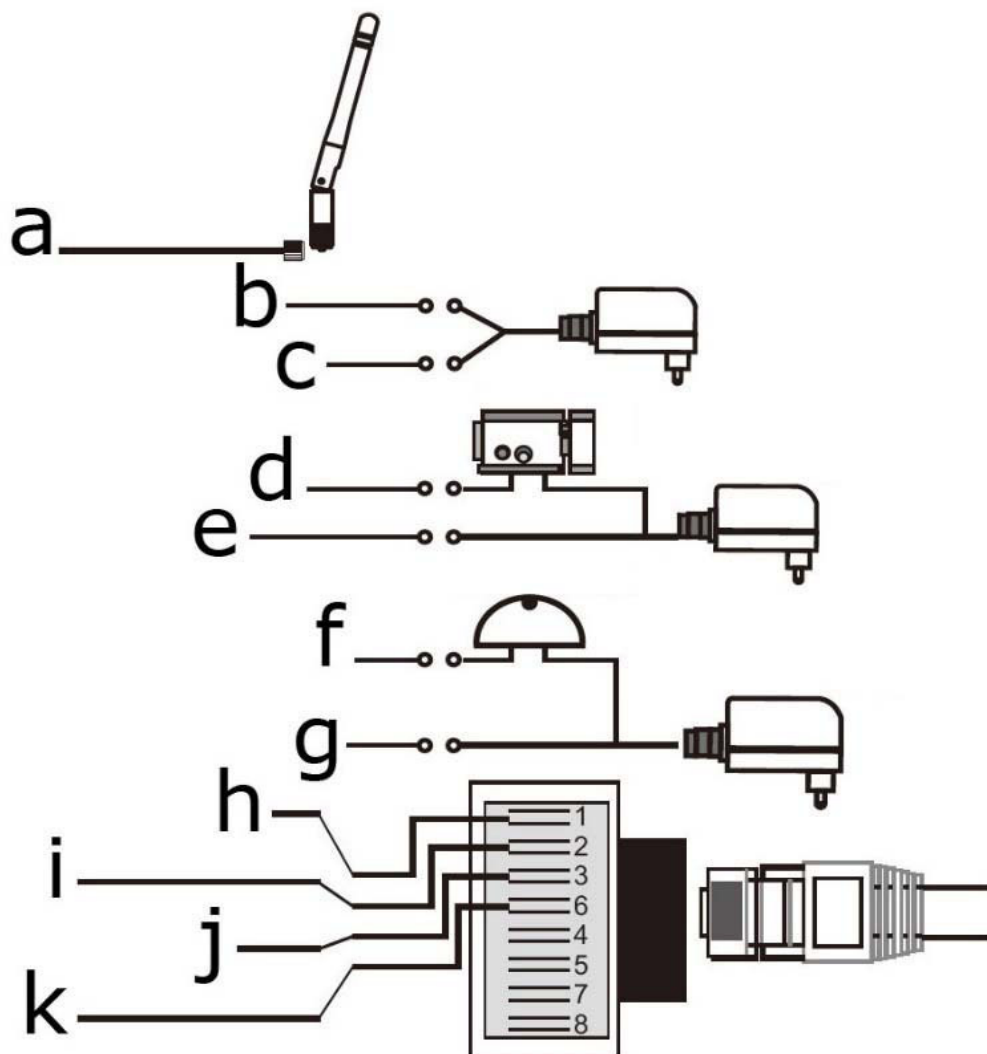

descrição do esquema de ligação

<b>a</b>	antena	<b>g</b>	relé da campainha NO (cinzento)
<b>b</b>	corrente DC + 12 V (vermelho)	<b>h</b>	Rede RJ45 (laranja + branco)
<b>c</b>	corrente DC -12 V (preto)	<b>i</b>	Rede RJ45 (laranja)
<b>d</b>	relé de bloqueio COM (amarelo)	<b>j</b>	Rede RJ45 (verde + branco)
<b>e</b>	relé de bloqueio NO (roxo)	<b>k</b>	Rede RJ45 (verde)
<b>f</b>	relé da campainha COM (cinzento)		

## 8. Instalar a Aplicação

Descarregue a aplicação SafeSmart a partir do Google Play ou loja iTunes, e instale-a no seu telefone. Não se esqueça de permitir ao software o envio de notificações.

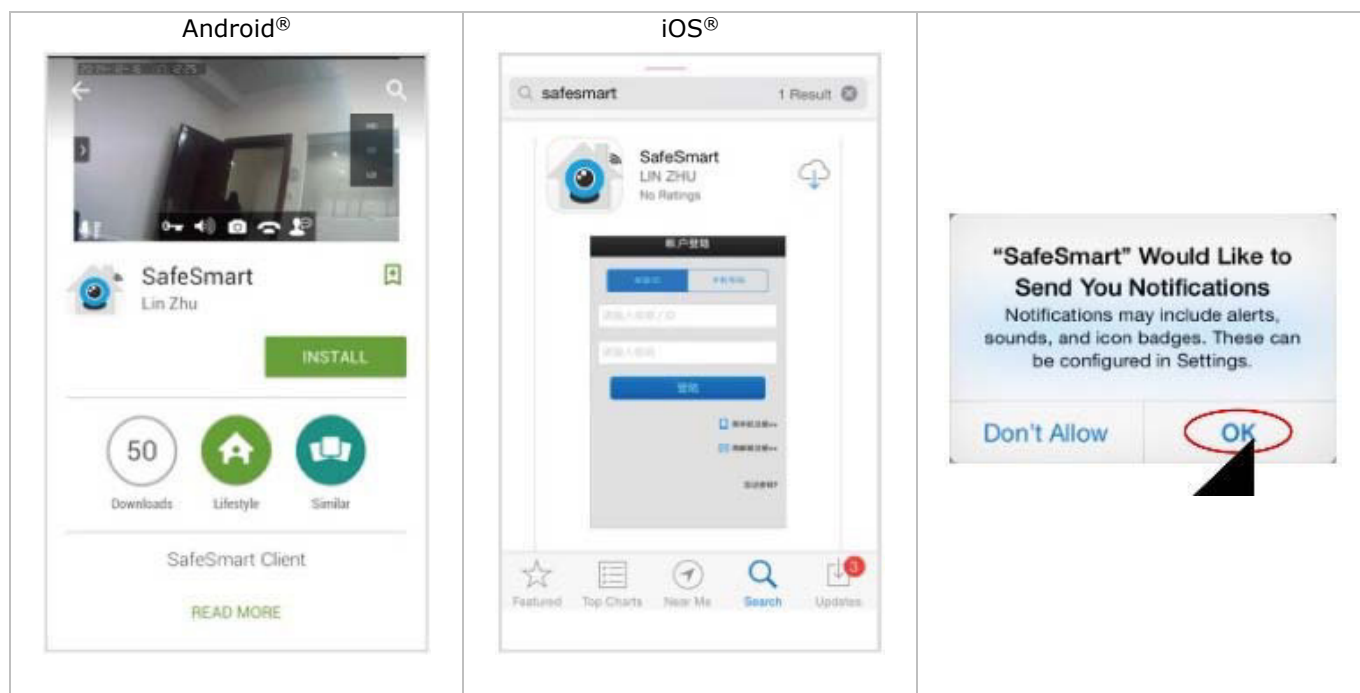

## 9. Ligação Wifi ao seu Telemóvel

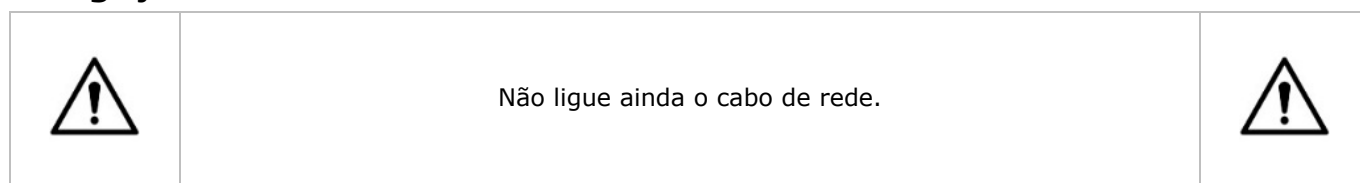

1. Ative o intercomunicador. O sistema demora 30 segundos a ser iniciado.
2. Ligue o seu telemóvel ao roteador. O registo é feito por email.

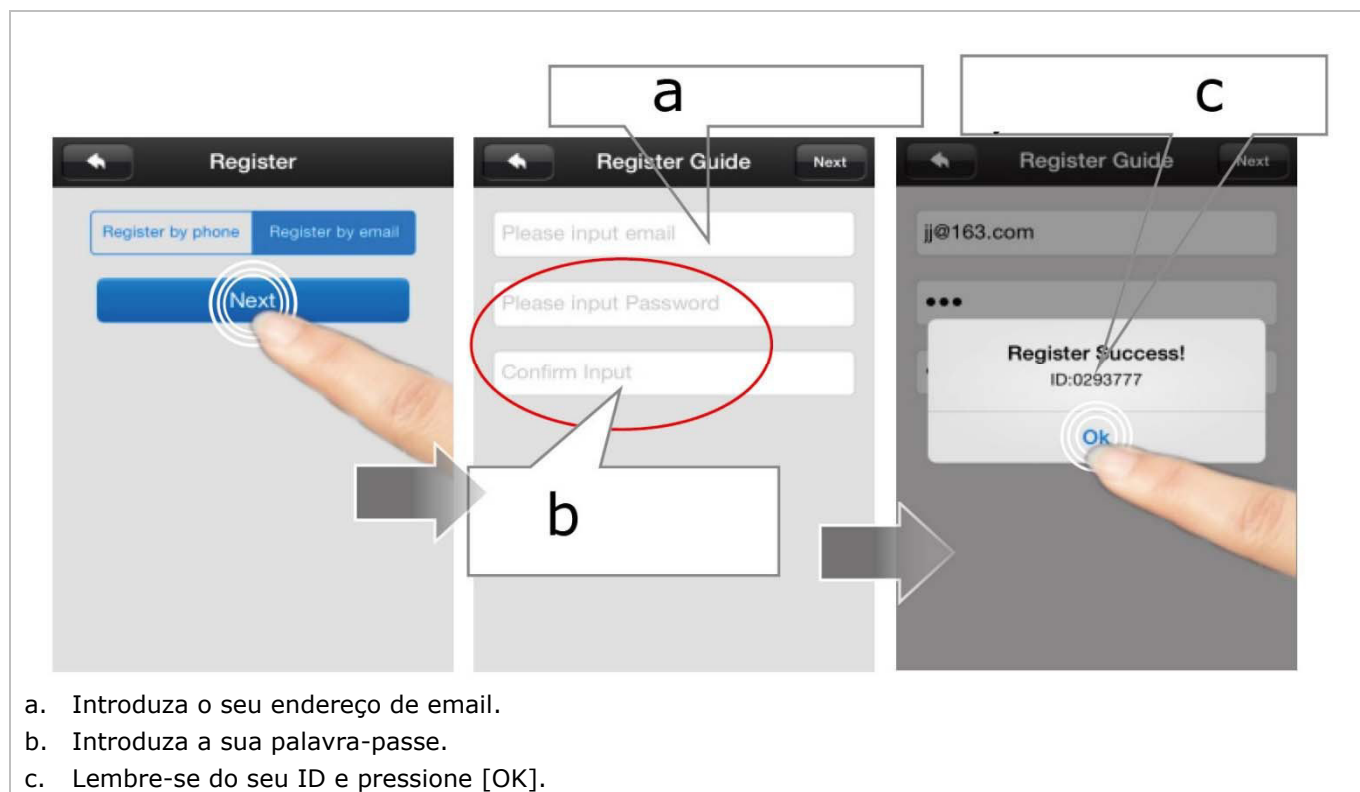

- a. Introduza o seu endereço de email.
- b. Introduza a sua palavra-passe.
- c. Lembre-se do seu ID e pressione [OK].



Se dois ou mais telemóveis estiverem normalmente ligados ao sistema, deve registar um ID diferente para cada um deles de forma a receber uma notificação em cada telemóvel.



### 3. Ative o wifi por código QR.

a. Digite o nome wifi.

b. Digite a palavra-passe wifi e pressione [Next].

### 4. O intercomunicador da porta apita para indicar que está pronto para digitalizar o código QR.



Caso o intercomunicador não apite, pressione o botão de reinicialização durante 5 segundos para reiniciar o processo.



### 5. Aponte o seu smartphone na direção do intercomunicador para digitalizar o código QR.

### 6. Pressione [Heard] após ouvir o sinal sonoro. O intercomunicador deve estar ligado à sua rede wifi.

a. Pressione [Heard] após ouvir o sinal sonoro.



O sistema digitalizará o código QR uma única vez. Pressione o botão de reinicialização durante 5 segundos e reinicie o processo.



## 7. Adicione o intercomunicador à lista.

a. Desloque-se para baixo até encontrar o intercomunicador.

b. Pressione para adicionar.

c. Digite o nome do intercomunicador.

d. Digite a sua palavra-passe, confirme e pressione [Save].

## 10. Ligação Wifi através de Cabo de Rede



Se a ligação através da leitura do código QR não funcionar, por favor faça a ligação wifw através do cabo de rede.



1. Ligue o intercomunicador ao roteador usando o cabo LAN.
2. Após o registo, procure o intercomunicador na lista de dispositivos.

a. Desloque-se para baixo até encontrar o intercomunicador.

b. Pressione para adicionar.

- c. Digite o nome do intercomunicador.
- d. Digite a sua palavra-passe, confirme e pressione [Save].

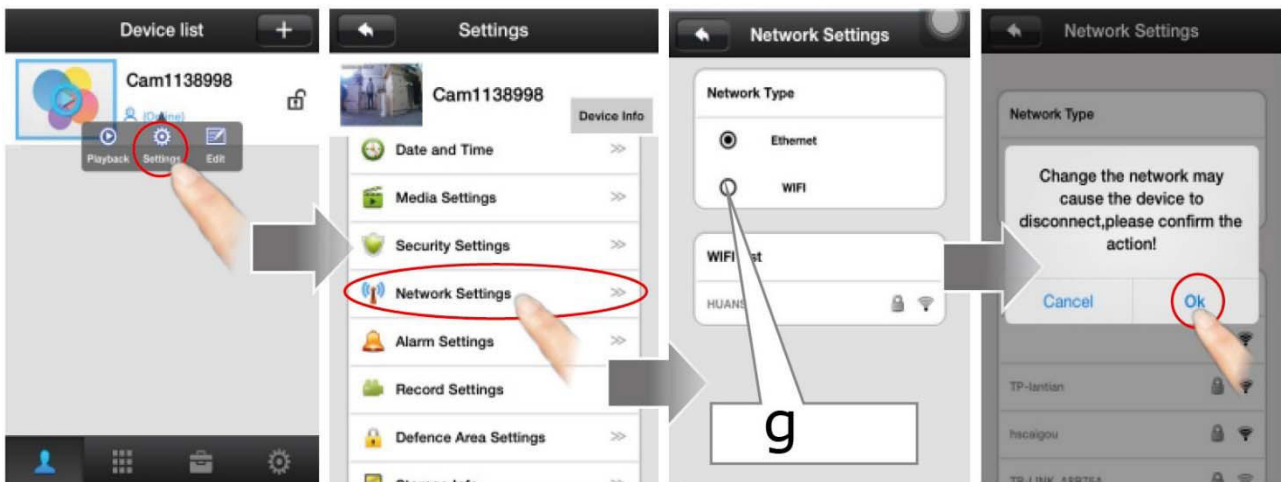

- e. Acesse à lista de dispositivos, escolha o intercomunicador na lista e pressione [Settings] para ir para a página de definições.
- f. Pressione [Network Settings] para aceder à página de definições de rede.
- g. Selecione o seu tipo de rede, neste caso [WIFI].
- h. Pressione [Ok] para confirmar.

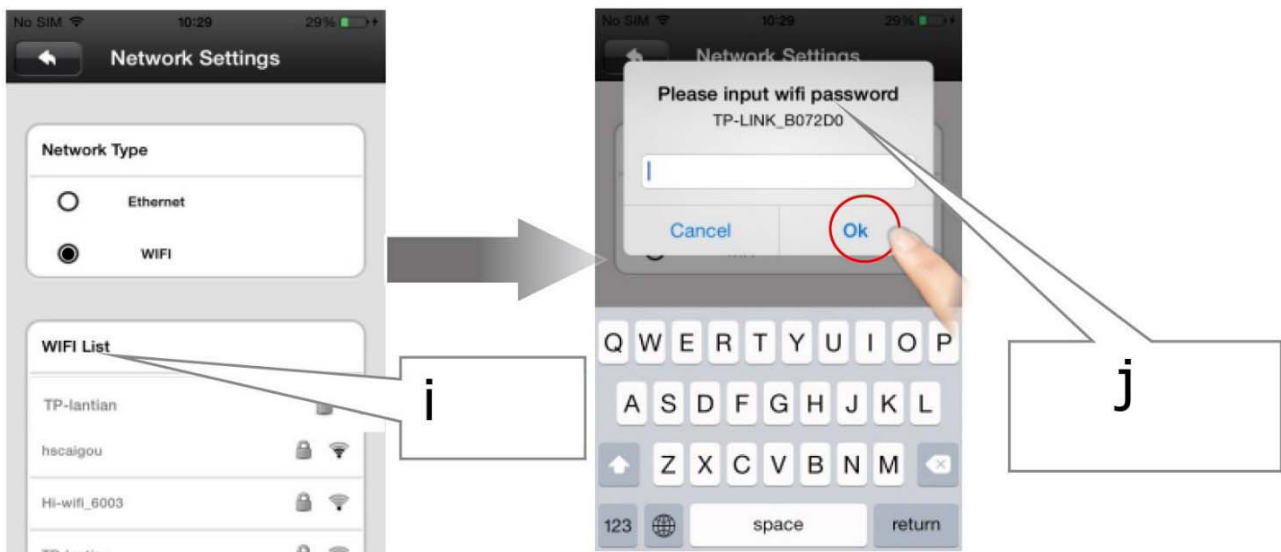

- i. Escolha o seu tipo de wifi a partir da lista.
- j. Digite a sua palavra-passe wifi.
- k. Pressione [Ok] para confirmar.

## 11. Ligar o Intercomunicador a um Segundo Telemóvel

Ligar o intercomunicador a um segundo smartphone é fácil, uma vez que não é necessário digitalizar o código QR novamente. Basta proceder conforme indicado abaixo:



- Pressione [+] na lista de dispositivos.
- Pressione [Manual] para adicionar manualmente um segundo telemóvel.
- Digite o número ID do dispositivo e pressione [Next].
- Digite a sua palavra-passe e pressione [Save].

O ID do dispositivo pode ser obtido a partir da lista de dispositivos conforme indicado abaixo:

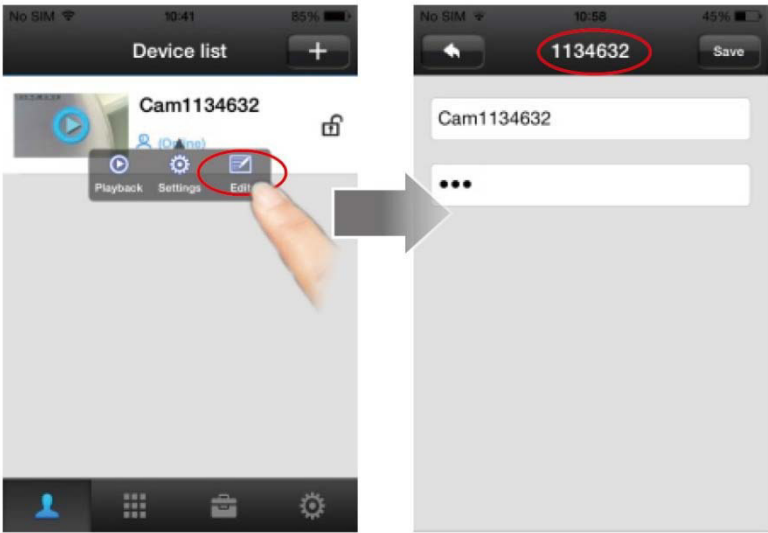

## 12. Acertar a data e a hora

a. Escolha o intercomunicador na lista de dispositivos.

b. Pressione [Setting] para abrir o menu.

c. Pressione [Date and Time] para entrar na página das definições.

a. Selecione o seu fuso horário (UTC+0: Reino Unido/Irlanda/Portugal; UTC+1: Alemanha/França/Bélgica/Holanda/ Espanha/Polónia/Itália).

b. Escolha a data e hora corretas.

c. Pressione [Apply] para confirmar.

### 13. Envio de Notificações

Ative esta função de modo a ser notificado em caso de visitas ou alarme.



a. Pressione [Alarm Settings] para aceder à página de definições do alarme.

b. Selecione a opção [Alarm Push] para ativar a função.

c. Pressione este ícone para apagar o ID para o qual o intercomunicador não necessita de enviar notificações.

Android®	iOS®	
		

Receberá uma mensagem de notificação sempre que o botão do intercomunicador for pressionado ou o alarme disparar.

#### Para Android®

d. Pressione [Check] para ver a mensagem.

#### Para iOS®

d. Recebe uma mensagem. Deslize para desbloquear o ecrã.

e. Pressione [View] ou o ícone do dispositivo para ver a mensagem.



Não se esqueça de manter a aplicação ativa de forma a receber as notificações.



## 14. Interface de Visualização

int 1

20 14- 12-08 14:07: 14 Number of viewers: 1

int 8

int 7

int 6

a

int 2 int 3 int 4 int 5

a. Pressione durante 3 segundos para destrancar a porta. Aguarde mais 6 segundos para destrancar novamente.

<b>int 1</b>	data e hora
<b>int 2</b>	áudio
<b>int 3</b>	capturar imagem
<b>int 4</b>	desligar

<b>int 5</b>	falar
<b>int 6</b>	imagem suave (320 x 180)
<b>int 7</b>	imagem nítida (640 x 360)
<b>int 8</b>	imagem HD (1280 x 720)

## 15. Gravação e Reprodução de Vídeo

Antes de iniciar a gravação, verifique se o cartão SD está introduzido.

Device list

Cam1138998

Playback Settings Edit

Settings

Cam1136438

Device Info

Security Settings

Network Settings

Alarm Settings

Record Settings

Defence Area Settings

Storage Info

Device Update

Storage Info

Cam1136438

SD Capacity: 3774M

SD Remainder Capacity: 203M

Erase SD Card

a. Aceda à lista de dispositivos, seleccione o intercomunicador na lista e pressione [Settings] para entrar na página das definições.

b. Pressione [Storage Info] para aceder à página de armazenamento de informação. Esta página contém informação sobre o cartão SD.

c. Caso seja necessário, pressione [Erase SD Card] para apagar os ficheiros contidos no cartão.

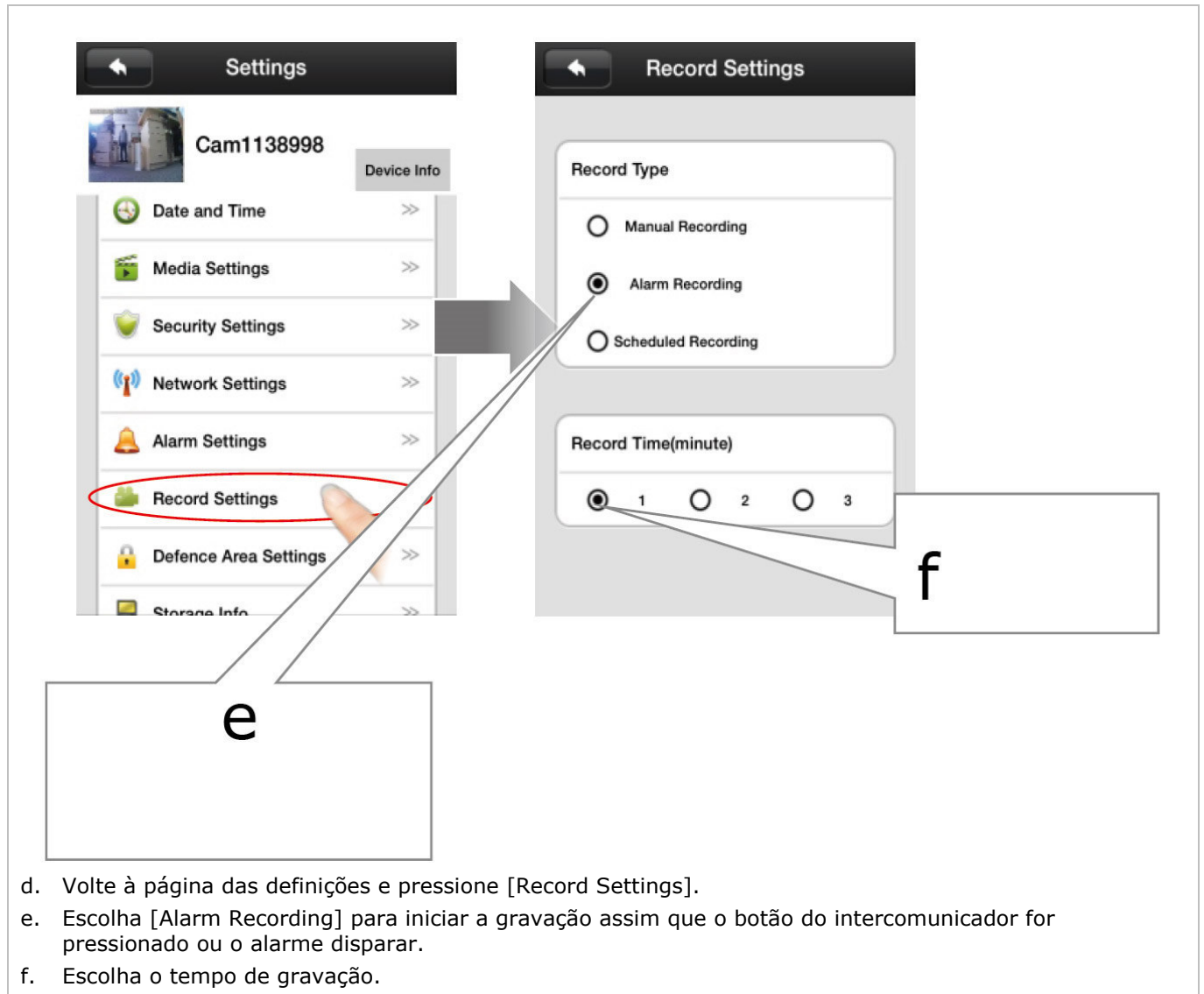

- d. Volte à página das definições e pressione [Record Settings].
- e. Escolha [Alarm Recording] para iniciar a gravação assim que o botão do intercomunicador for pressionado ou o alarme disparar.
- f. Escolha o tempo de gravação.



- g. Volte à lista de dispositivos, selecione o intercomunicador na lista e pressione [Playback] para aceder à página de reprodução.
- h. Selecione o vídeo desejado a partir da lista.
- i. Use o interface com um interface de vídeo normal.

## 16. Reiniciar o Intercomunicador

Mantenha o botão de reinicialização pressionado durante 5 segundos. O sistema será reiniciado 30 segundo após o sinal sonoro.

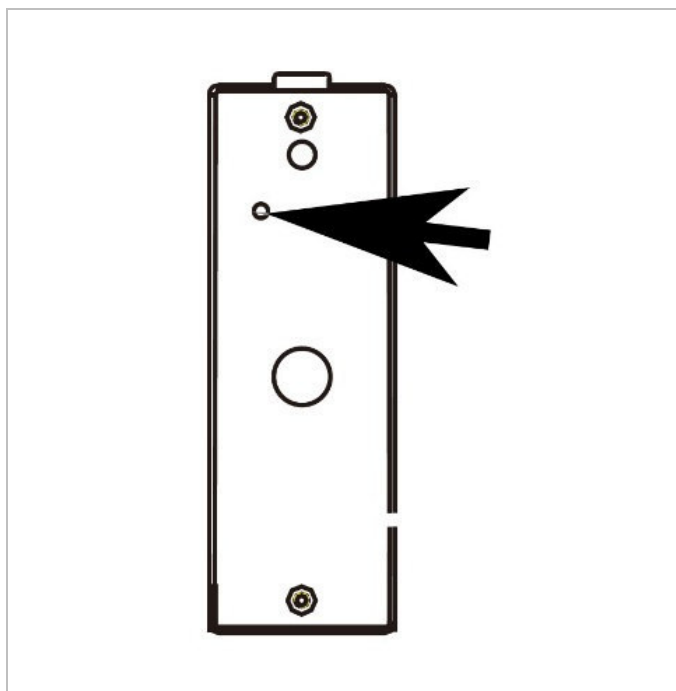

## 17. Alarme Sabotagem

Quando o intercomunicador é removido do suporte num suposto ato de vandalismo, o interruptor de emergência é ativado. O sistema enviará uma mensagem de alerta para o telefone conectado.

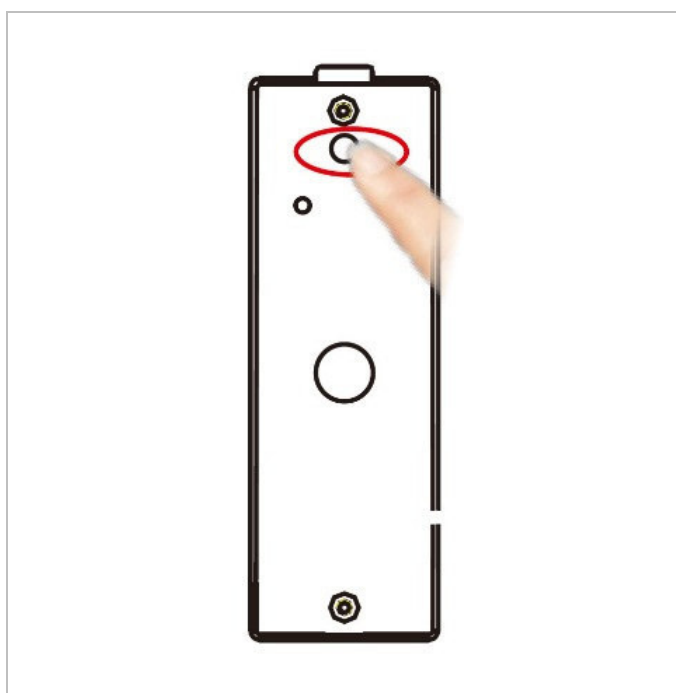

## 18. Antes de solicitar apoio técnico

### Não recebo as notificações no meu smartphone.

- Verifique se a função de notificações está ativa no intercomunicador.
- Verifique se a aplicação está ativa no seu smartphone.

### Imagem ou som pouco nítidos, não há som.

- A rede não é estável. Tente mudar para uma banda mais larga.
- Provavelmente, existem demasiados dispositivos ligados ao mesmo roteador.

### Atraso no som o na imagem de vídeo com ligação à distância.

- O intercomunicador está instalado demasiado longe da antena. Encurte a distância da ligação ou use uma antes de 16 dB.

### Fraca qualidade de som no meu smartphone.

- Aumente o volume do som no seu smartphone.

**O som tem interferência e efeito de eco.**

- O seu smartphone está possivelmente demasiado perto da coluna do intercomunicador.

**Não consigo destrancar a porta.**

- Pressione o ícone da chave durante 3 segundos para destrancar a porta. Aguarde mais 6 segundos e volte a tentar.

**Posso atualizar a minha aplicação?**

- Sim, pode. Aceda à página das definições do sistema e pressione [Update].

**Posso atualizar o meu intercomunicador?**

- Sim, aceda à página de atualização do dispositivo e escolha a versão mais recente.

**19. Limpeza e manutenção**

Este aparelho não requer qualquer manutenção em especial. No entanto, recomenda-se que seja limpo regularmente para que se mantenha como novo.

**20. Especificações**

## CAMERA

sensor .....	1 megapíxel
qualidade de vídeo .....	720P / 30 fps
filtro IR.....	sim
distância da visão noturna .....	2 m
ângulo de visão.....	110° ângulo largo

## áudio

áudio 2 vias .....	full duplex (ao mesmo tempo)
função para destrancar portas.....	relé de saída
grau de proteção IP .....	IP65
temperatura de funcionamento .....	-10 °C a 50 °C
dimensões .....	128 x 42 x 53 mm
peso.....	290 g
alimentação .....	12 VDC / 0.5 A (incl.)

**Utilize este aparelho apenas com acessórios originais. A Velleman NV não será responsável por quaisquer danos ou lesões causados pelo uso (indevido) do aparelho. Para mais informação sobre este produto e para aceder à versão mais recente deste manual do utilizador, visite a nossa página [www.perel.eu](http://www.perel.eu). Podem alterar-se as especificações e o conteúdo deste manual sem aviso prévio.**

Declaração de conformidade R&TTE

A Velleman NV declara que o tipo de equipamento de rádio [SCAMSET8] está em conformidade com a Diretiva 1999/5/EC.

O texto completo da declaração UE de conformidade está disponível no seguinte endereço: [www.velleman.eu](http://www.velleman.eu).

**© DIREITOS DE AUTOR**

**A Velleman NV detém os direitos de autor deste manual do utilizador. Todos os direitos mundiais reservados.** É estritamente proibido reproduzir, traduzir, copiar, editar e gravar este manual do utilizador ou partes deste sem prévia autorização escrita por parte da detentora dos direitos.

# MANUALE UTENTE

## 1. Introduzione

**A tutti i residenti dell'Unione Europea**

**Importanti informazioni ambientali relative a questo prodotto**



Questo simbolo riportato sul prodotto o sull'imballaggio, indica che è vietato smaltire il prodotto nell'ambiente al termine del suo ciclo vitale in quanto può essere nocivo per l'ambiente stesso. Non smaltire il prodotto (o le batterie) come rifiuto urbano indifferenziato; dovrebbe essere smaltito da un'impresa specializzata nel riciclaggio. Questo dispositivo deve essere restituito al distributore o ad un servizio di riciclaggio locale. Rispettare le direttive locali vigenti.

**Per informazioni più dettagliate circa il riciclaggio di questo prodotto, contattare l'ufficio comunale, il servizio locale di smaltimento rifiuti oppure il negozio presso il quale è stato effettuato l'acquisto.**

La ringraziamo per aver scelto Pere! Si prega di leggere attentamente le informazioni contenute nel presente manuale prima di utilizzare il dispositivo. Se l'apparecchio è stato danneggiato durante il trasporto, non installarlo o utilizzarlo; in tale evenienza contattare il proprio fornitore.

## 2. Istruzioni di sicurezza

	Tenere il dispositivo lontano dalla portata dei bambini e delle persone non qualificate.
	Questo apparecchio non deve essere utilizzato da persone (inclusi i bambini) con ridotte capacità fisiche, sensoriali o mentali, o che non conoscano il funzionamento del dispositivo, salvo che ricevano la necessaria sorveglianza e le istruzioni riguardanti l'uso in sicurezza dell'apparecchio da parte di persone qualificate. Evitare che i bambini giochino con il dispositivo.
	<b>Pericolo di elettroshock</b> quando si apre il coperchio. Toccare con il corpo i conduttori elettrici non isolati, può causare elettroshock o folgorazione. Non smontare o aprire il dispositivo. Far eseguire la riparazione del dispositivo da personale qualificato. Prestare molta attenzione durante l'installazione: toccare con il corpo i conduttori elettrici non isolati, può causare elettroshock o folgorazione. Il cavo di alimentazione non deve essere schiacciato e non deve trovarsi a contatto con oggetti aventi bordi taglienti. <b>Attenzione!</b> Se il cavo dell'apparecchio è danneggiato, per scongiurare un pericolo, deve essere immediatamente sostituito dal fabbricante, da un rivenditore autorizzato o da un tecnico qualificato.
	Scollegare sempre il cavo dell'alimentazione quando il dispositivo non è in uso o quando vengono eseguite attività di manutenzione o assistenza. Maneggiare il cavo di alimentazione prendendolo solo per la spina.
	Il dispositivo non contiene parti riparabili dall'utente. Contattare un rivenditore autorizzato per assistenza e/o parti di ricambio.
	L'installazione del dispositivo, ed eventuali manutenzioni, devono essere eseguite da un tecnico qualificato.
	Non utilizzare il dispositivo se il cavo di alimentazione è danneggiato. Non tentare di riparare il dispositivo; rivolgersi a un rivenditore autorizzato o a un tecnico qualificato.

## 3. Linee guida generali

Fare riferimento al **servizio qualità e garanzia Velleman®** nell'ultima pagina del manuale.

	Proteggere il dispositivo da temperature estreme.
	Proteggere lo strumento da urti e cadute. Maneggiare il dispositivo con delicatezza.

- Familiarizzare con le funzioni del dispositivo prima di utilizzarlo.
- Per ovvie ragioni di sicurezza è vietato apportare delle modifiche al dispositivo. Eventuali danni causati da modifiche apportate al dispositivo, da parte dell'utente, non sono coperti da garanzia.

- Utilizzare il dispositivo solamente per lo scopo per il quale è stato progettato. Ogni altro tipo di utilizzo determina la decadenza della garanzia.
- I danni derivanti dall'inosservanza delle indicazioni fornite nel presente manuale non sono coperti da garanzia; il venditore non sarà ritenuto responsabile di eventuali danni cagionati a cose o persone.
- Utilizzare il dispositivo solamente per lo scopo per il quale è stato progettato.
- Né Velleman nv né i suoi rivenditori possono essere ritenuti responsabili per qualsiasi danno (straordinario, incidentale o indiretto) - di qualsiasi natura (finanziaria, fisica...) derivanti dal possesso, l'uso o la rottura di questo prodotto.
- A causa di continui aggiornamenti al prodotto, l'aspetto reale del dispositivo potrebbe differire dalle immagini riportate nel manuale.
- Le immagini del prodotto sono solo a scopo illustrativo.
- Conservare il presente manuale per una consultazione futura.

#### 4. Caratteristiche

Collegare il videocitofono al wifi e alla rete LAN. Utilizza lo smartphone per vedere, parlare e aprire la porta anche se non sei a casa. L'installazione è semplice; utilizza il videocitofono tramite le applicazioni gratuite per Android o iOS. Lo smartphone ti avvisa quando qualcuno suona alla porta.

Il videocitofono è in grado di registrare un video nel momento in cui qualcuno suona alla porta o quando rileva un movimento.

È possibile collegare al videocitofono anche un normale campanello, nel caso in cui non si voglia utilizzare lo smartphone.

- fotocamera con LED a infrarossi per la visione notturna
- filtro IR automatico: il filtro blocca i LED a infrarossi durante il giorno, per non alterare il colore dell'immagine.
- qualità video 720p
- audio bidirezionale full duplex
- registrazione video su SD card
- offre la possibilità di comandare un'elettroserratura a distanza tramite smartphone
- tecnologia audio avanzata: se la connessione di rete non è ottimale viene data la precedenza alla connessione audio
- Il videocitofono può essere configurato tramite QR code o tramite la funzione di scansione di rete
- robusto contenitore metallico-antivandalo resistente alle intemperie

#### 5. Descrizione

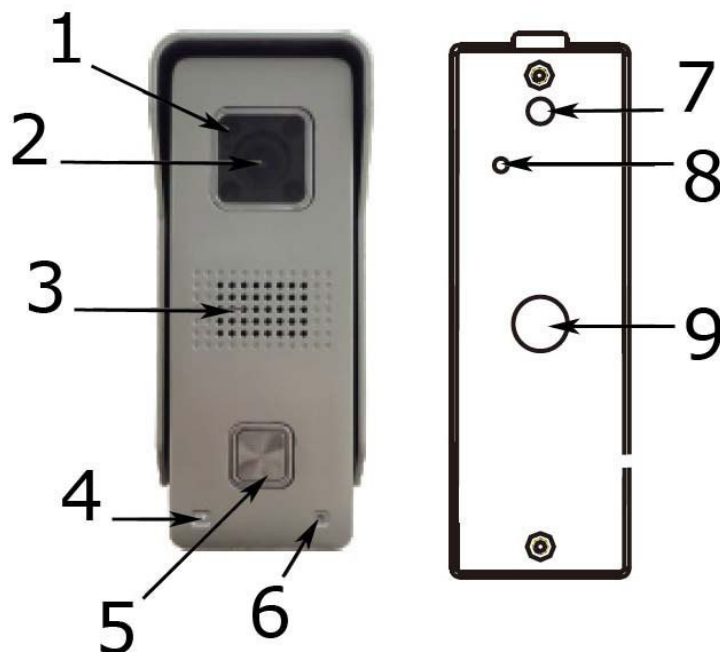

1	LED IR
2	lenti
3	altoparlante
4	fotosensore
5	tasto campanello

6	microfono
7	interruttore antimanomissione
8	pulsante di reset
9	foro filettato

## 6. Montaggio a parete



Prima di installare il videocitofono assicurarsi che, nel punto in cui si intende collocarlo, ci sia una buona copertura del segnale wifi!  
Assicurarsi di aver inserito la SD card.

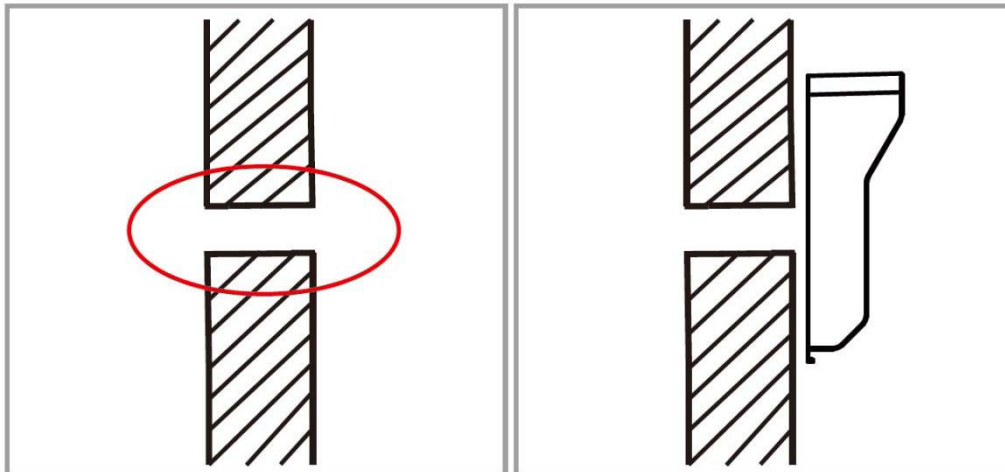

**1.** Scegliere il posto per l'installazione. Praticare un foro per far passare i fili.

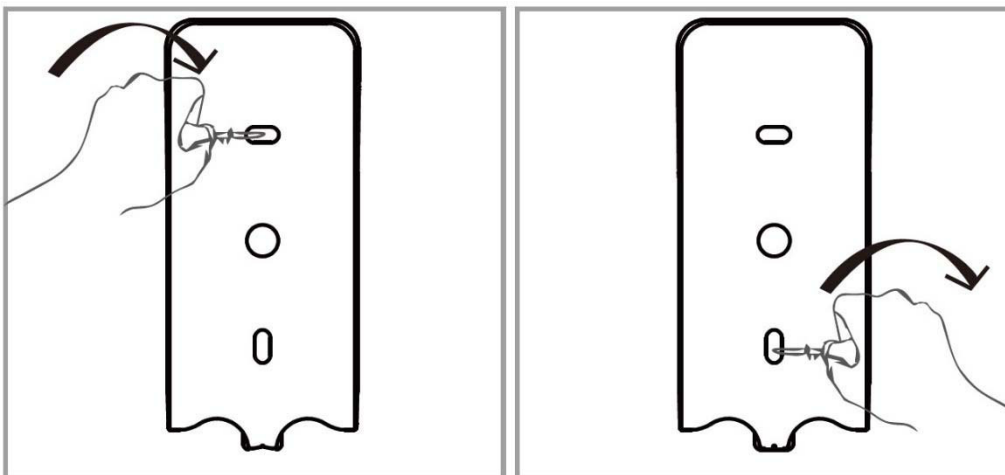

**2.** Fissare il supporto al muro tramite due viti.

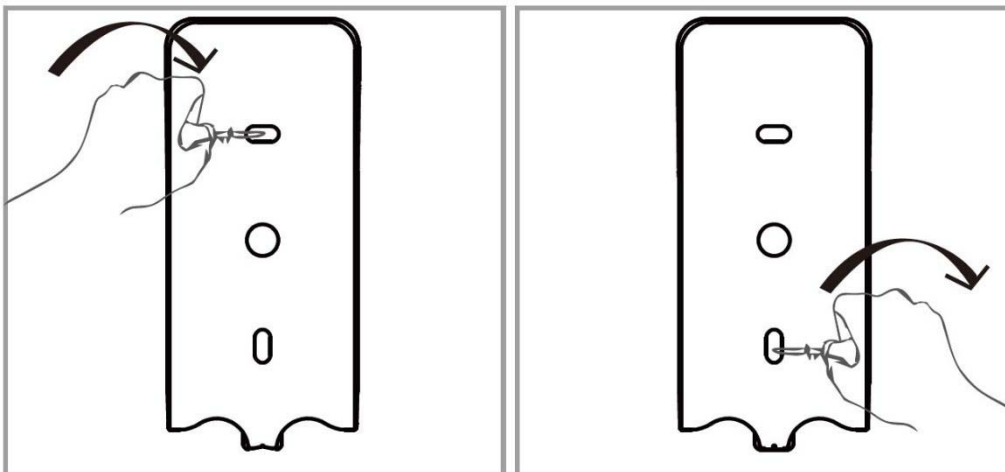

**3.** Far passare i cavi prima attraverso il foro presente sul supporto e poi nel foro che è stato effettuato precedentemente a parete. Installare la telecamera nel supporto e fissarla con la vite in dotazione.  
**4.** Procedere al collegamento del sistema.

## 7. Cablaggio del sistema

1. Collegare l'antenna e fissarla su una parete all'interno della casa.
2. Collegamento dei cavi.

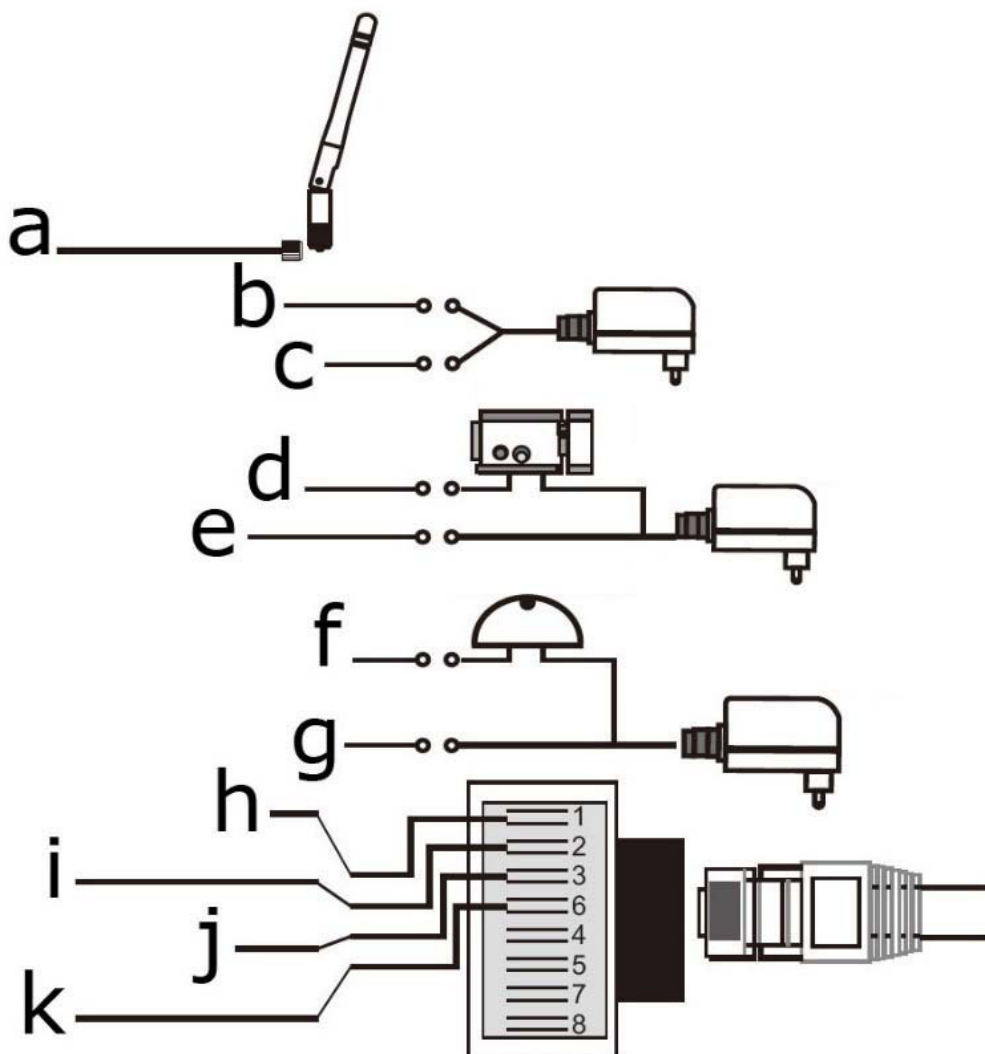

descrizione delle connessioni

<b>a</b>	antenna	<b>g</b>	relè campanello NO (grigio)
<b>b</b>	alimentazione +12V DC (rosso) positivo	<b>h</b>	Cavo RJ45 (arancione + bianco)
<b>c</b>	alimentazione -12V DC (nero) negativo	<b>i</b>	Cavo RJ45 (arancione)
<b>d</b>	relè lock COM (giallo)	<b>j</b>	Cavo RJ45 (verde + bianco)
<b>e</b>	relè lock NO (viola)	<b>k</b>	Cavo RJ45 (verde)
<b>f</b>	relè campanello COM (grigio)		

## 8. Installare l'App

Scaricare l'applicazione SafeSmart da Google Play o iTunes, e installarla sullo smartphone. Configurare il software in modo che possa inviare le notifiche.

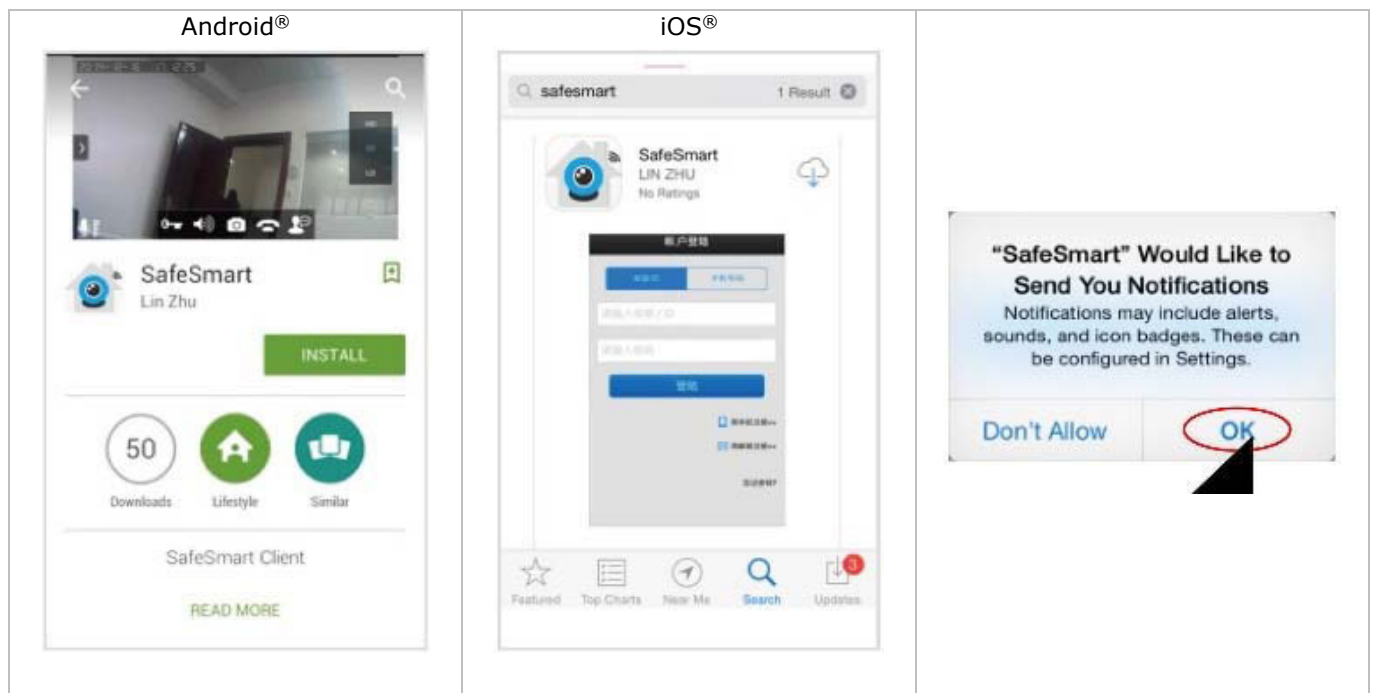

## 9. Attivare la connessione Wifi sullo smartphone

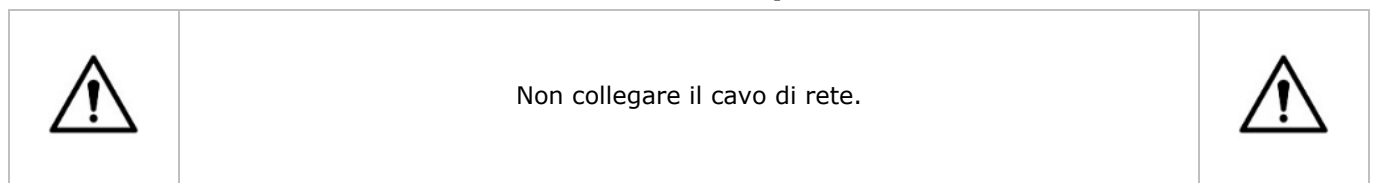

1. Accendere il videocitofono. Il sistema impiega 30 secondi □ per avviarsi.
2. Collegare lo smartphone al router. La registrazione viene effettuata tramite e-mail.

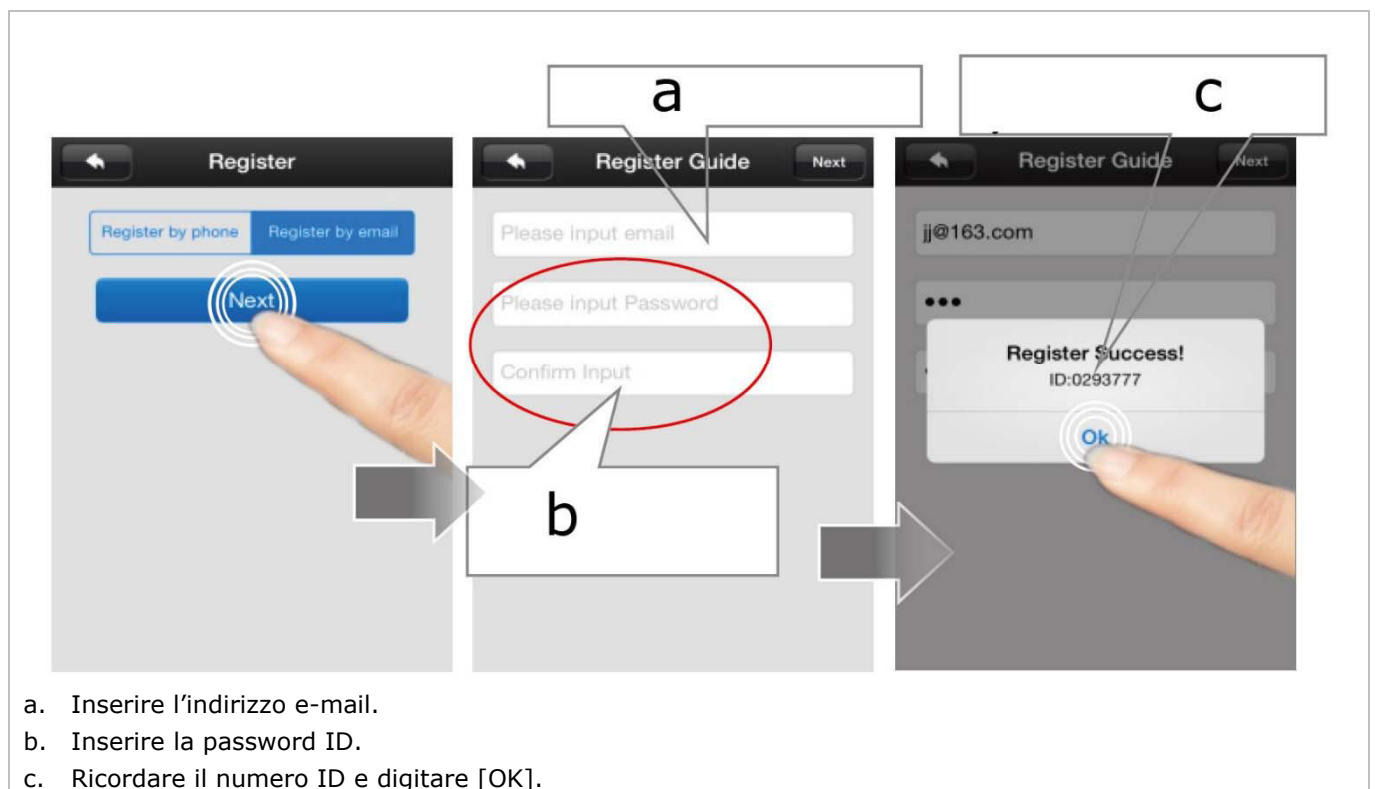

- a. Inserire l'indirizzo e-mail.
- b. Inserire la password ID.
- c. Ricordare il numero ID e digitare [OK].



Se vengono utilizzati due o più smartphone per gestire il sistema, è necessario registrare un ID diverso per ogni telefono in modo da poter ricevere le notifiche su ogni cellulare.



**3.** Attivare la connessione wifi tramite il codice QR.



**4.** Il videocitofono emette un bip per avvisare che è possibile effettuare la scansione del codice QR.



Se il videocitofono non emette alcun avviso acustico, premere il pulsante reset per 5 secondi e avviare la procedura di scansione.



**5.** Puntare lo smartphone verso la fotocamera del videocitofono per eseguire la scansione del codice QR.

**6.** Digitare [Heard] dopo il segnale acustico. Il videocitofono deve essere collegato alla rete wifi.

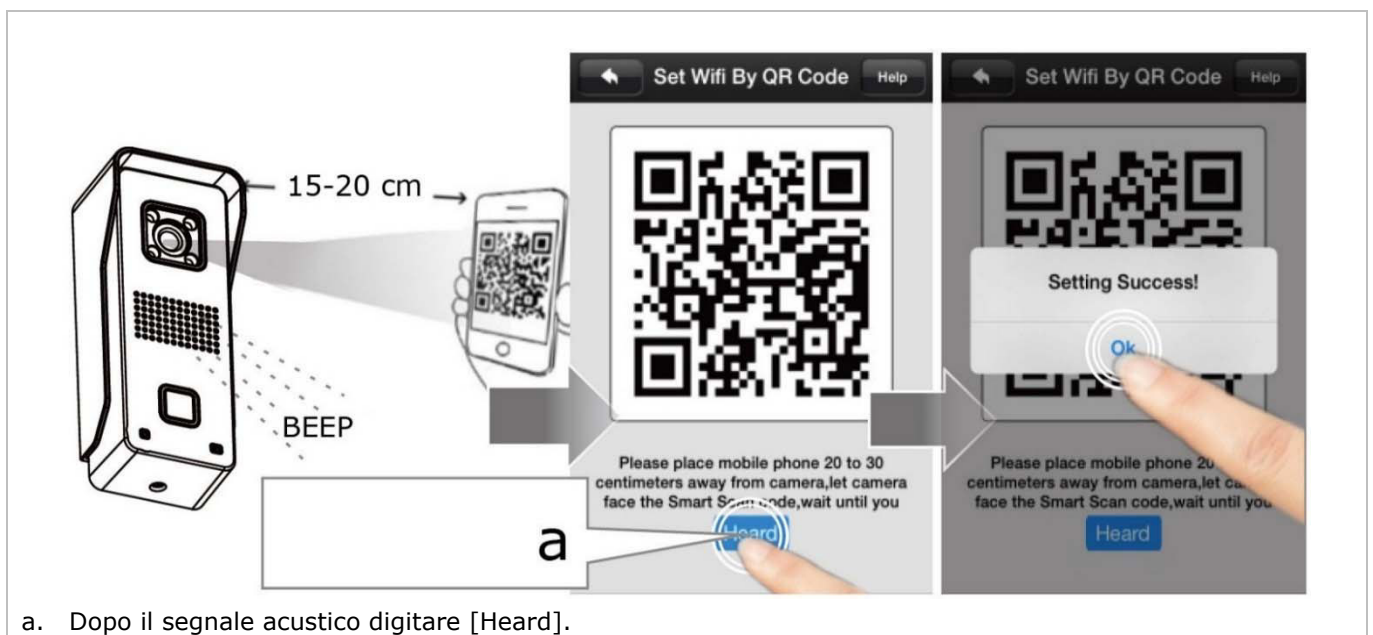



Il sistema legge solo una volta il codice QR. Premere il pulsante reset per 5 secondi e riavviare la procedura di scansione.



## 7. Aggiungere lo smartphone alla lista.

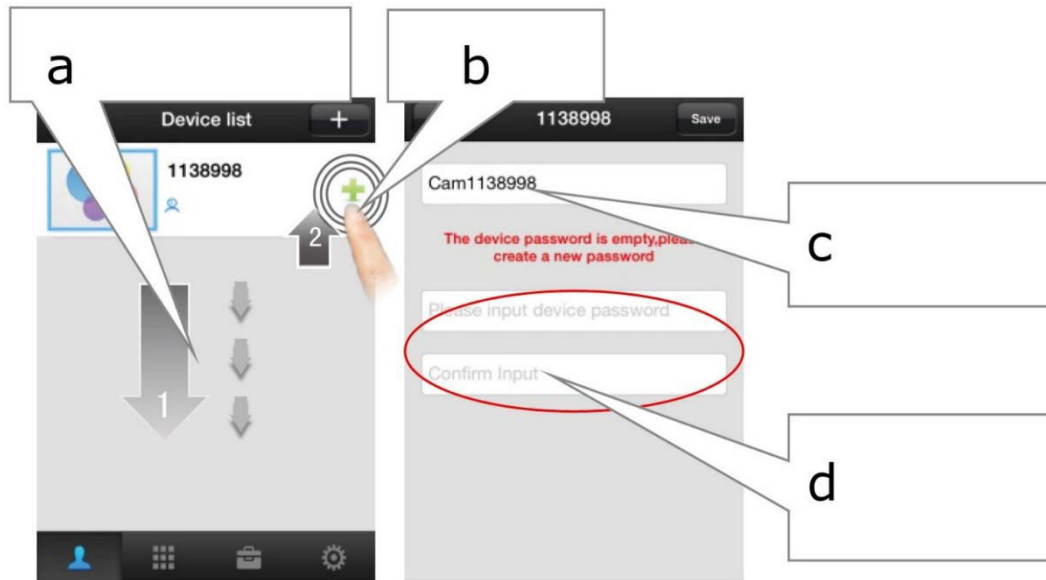

- Far scorrere verso il basso per trovare e aggiornare il videocitofono.
- Digitare per aggiungere il videocitofono.
- Inserire il nome del videocitofono.
- Inserire la password, confermare e digitare [Save].

## 10. Connessione tramite cavo di rete



Se non è possibile effettuare la scansione del codice QR tramite wifi è necessario collegare il dispositivo tramite un cavo di rete.



- Collegare il videocitofono alla porta del router tramite un cavo LAN.
- Dopo aver effettuato la registrazione, cercare il videocitofono nella lista dei dispositivi.

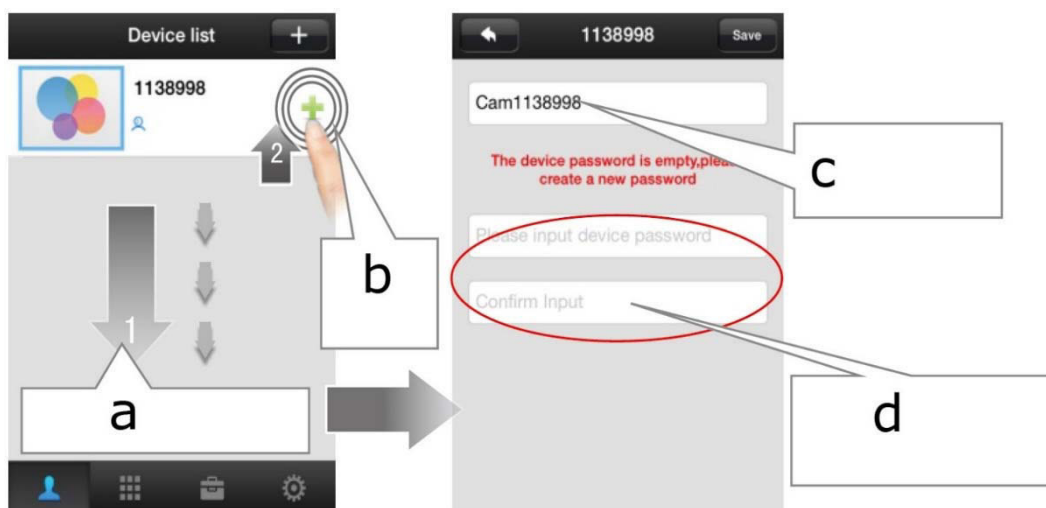

- Far scorrere verso il basso per trovare e aggiornare il videocitofono.
- Digitare per aggiungere il videocitofono.

- c. Inserire il nome del videocitofono.
- d. Immettere la password, e confermare digitando [Save].

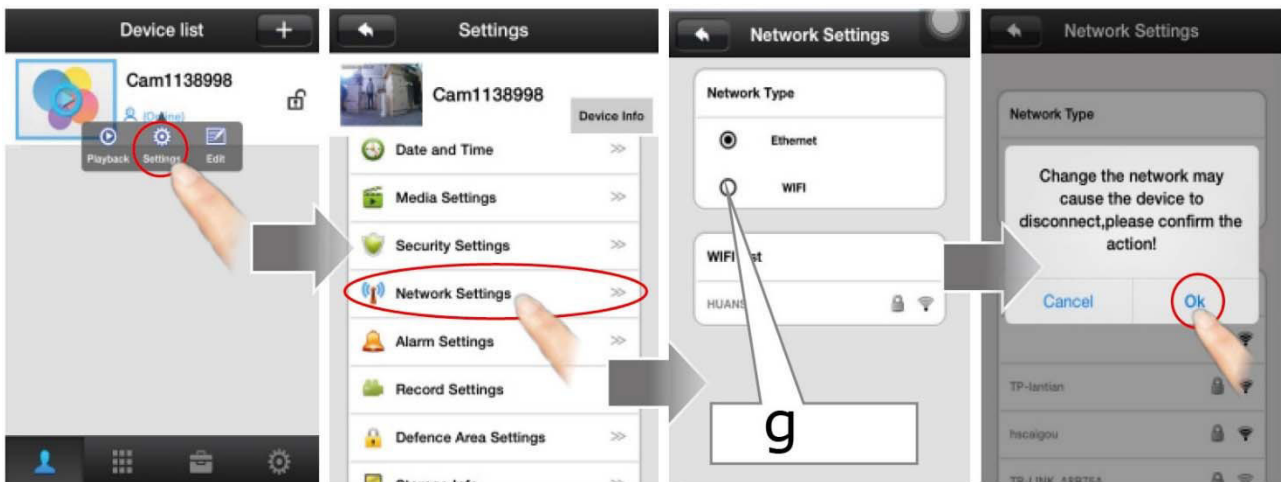

- e. Nella finestra DEVICE LIST digitare [Settings] per accedere alle impostazioni del dispositivo.
- f. Digitare [Network Settings] per accedere alle impostazioni di rete.
- g. Selezionare il tipo di connessione, in questo caso [WIFI].
- h. Digitare [Ok] per confermare.

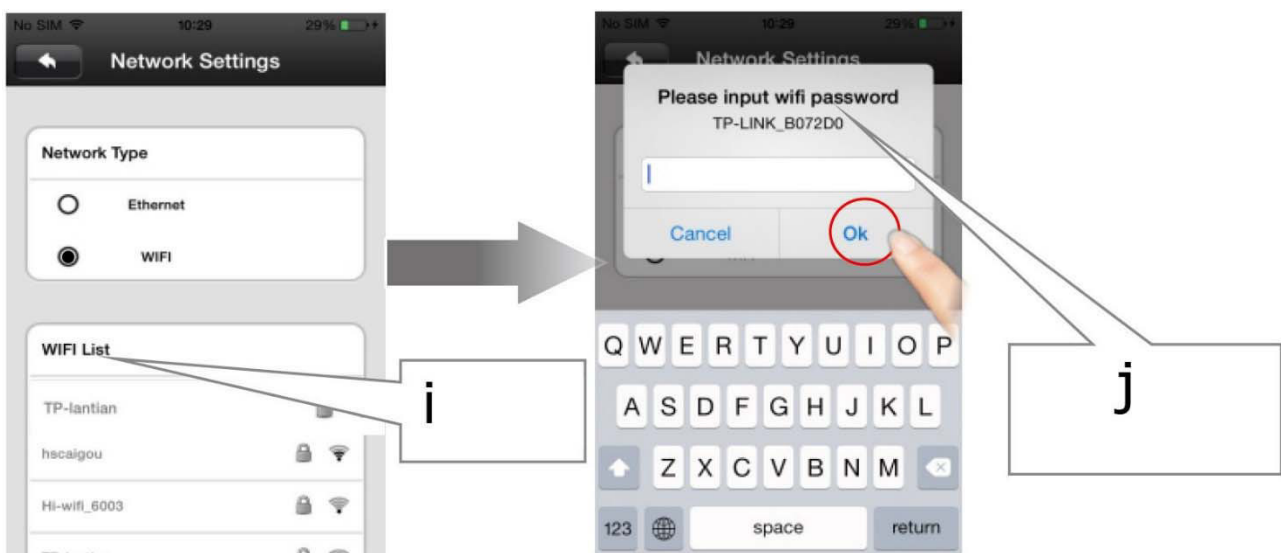

- i. Scegliere la rete wifi desiderata fra quelle che compaiono nella lista.
- j. Inserire la password del wifi.
- k. Digitare [Ok] per confermare.

## 11. Collegare il videocitofono ad un secondo smartphone

Collegare il videocitofono ad un secondo smartphone è facile, e non è necessario eseguire di nuovo la scansione del codice QR. Basta seguire la seguente procedura:

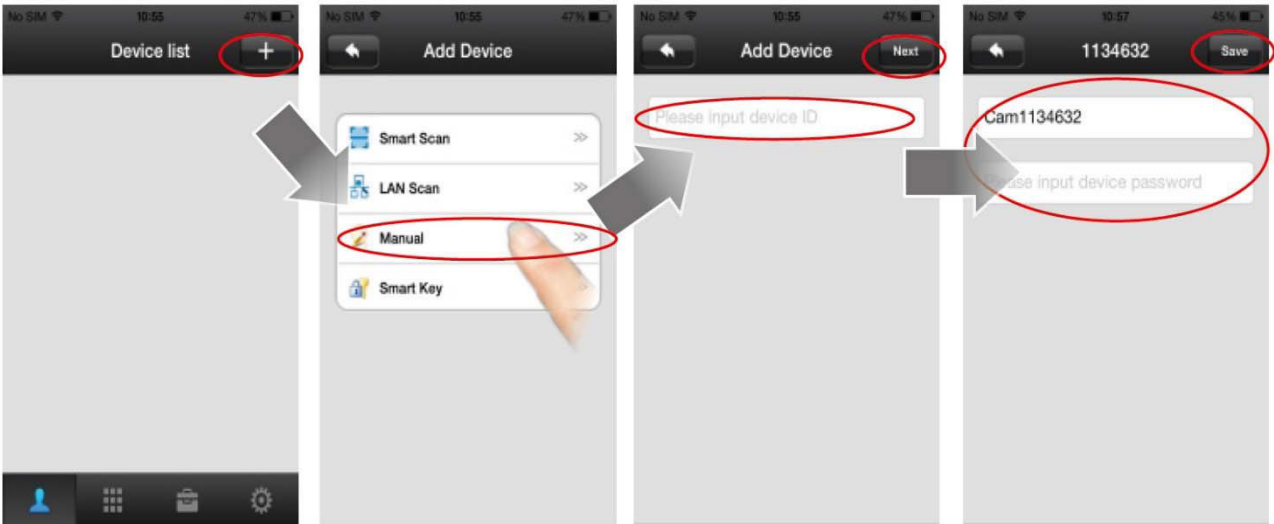

- Digitare [+] in [device list].
- Digitare [Manual] per aggiungere manualmente un secondo smartphone.
- Inserire il numero ID del dispositivo e digitare [Next].
- Inserire la propria password e digitare [Save].

L' ID del dispositivo può essere recuperato dalla lista dei dispositivi come indicato di seguito:

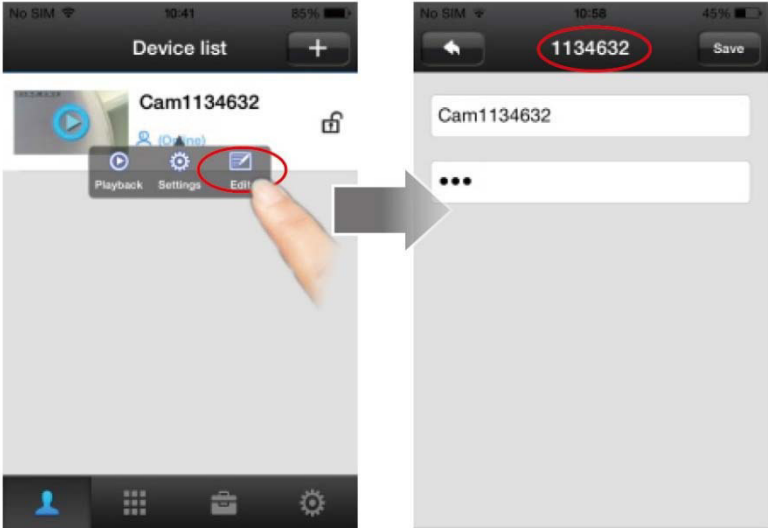

## 12. Impostare data e ora

a. Nella finestra [device list] digitare sull'icona del videocitofono.

b. Digitare [Setting] per aprire il menu impostazioni.

c. Digitare [Date and Time] per entrare nella pagina relativa alle impostazioni di data e ora.

a. Selezionare il fuso orario (UTC + 0: Inghilterra/Irlanda/Portogallo UTC+1: Germania/Francia/Belgio/ Paesi Bassi/Spagna/Polonia/Italia).

b. Inserire data e ora corrette.

c. Digitare [Apply] per confermare.

### 13. Push Notification

Attivare la funzione in modo da essere avvisati in caso di visita o allarme.

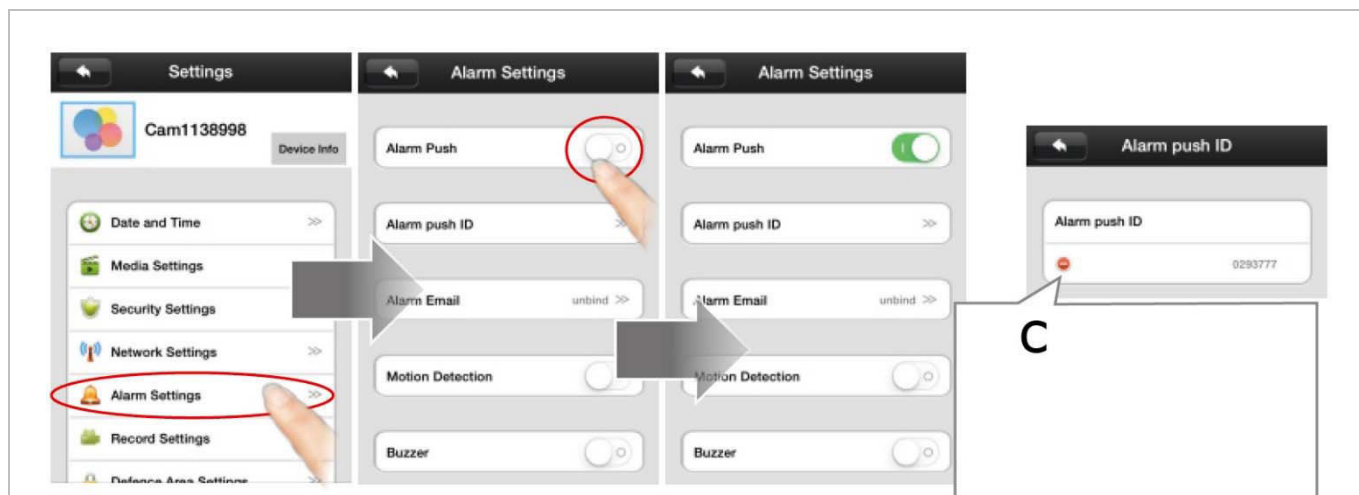

- Digitare [Alarm Settings] per entrare nella pagina relativa delle impostazioni dell'allarme.
- Scorrere l'opzione [Alarm Push] per attivare la funzione.
- Digitare questa icona per eliminare l'ID a cui il videocitofono non deve inviare la notifica.



Se viene premuto il pulsante del videocitofono o viene attivato un allarme, il dispositivo invia un messaggio di notifica.

#### Per Android®

- Digitare [Check] per visualizzare il messaggio.

#### Per iOS®

- Il dispositivo invia un messaggio. Far scorrere per sbloccare lo schermo.
- Digitare [View] o l'icona del dispositivo per visualizzare il messaggio.



Per poter ricevere le notifiche è necessario tenere l'app attivata.



## 14. Visualizzazione dell'interfaccia

int 1

20 14- 12-08 14:07: 14

Number of viewers: 1

int 8

int 7

int 6

int 2

int 3

int 4

int 5

a

a. Per sbloccare la finestra, tenere premuta l'icona per 3 secondi. Attendere altri 6 secondi per sbloccare nuovamente.

<b>int 1</b>	data e ora
<b>int 2</b>	audio
<b>int 3</b>	foto istantanea
<b>int 4</b>	riaggiungere

<b>int 5</b>	interfono
<b>int 6</b>	smooth image (320 x 180)
<b>int 7</b>	clear image (640 x 360)
<b>int 8</b>	Immagine HD (1280 x 720)

## 15. Registrazione e riproduzione video

Prima di iniziare la registrazione, assicurarsi che la SD sia inserita.

a. Nella finestra [Device list] digitare su [Settings] per accedere alla pagina delle impostazioni.

b. Digitare [Storage Info] per accedere alla pagina relativa alle informazioni di archiviazione. Questa pagina contiene le informazioni relative alla SD.

c. Se necessario, digitare [Erase SD Card] per eliminare i file presenti sulla scheda.

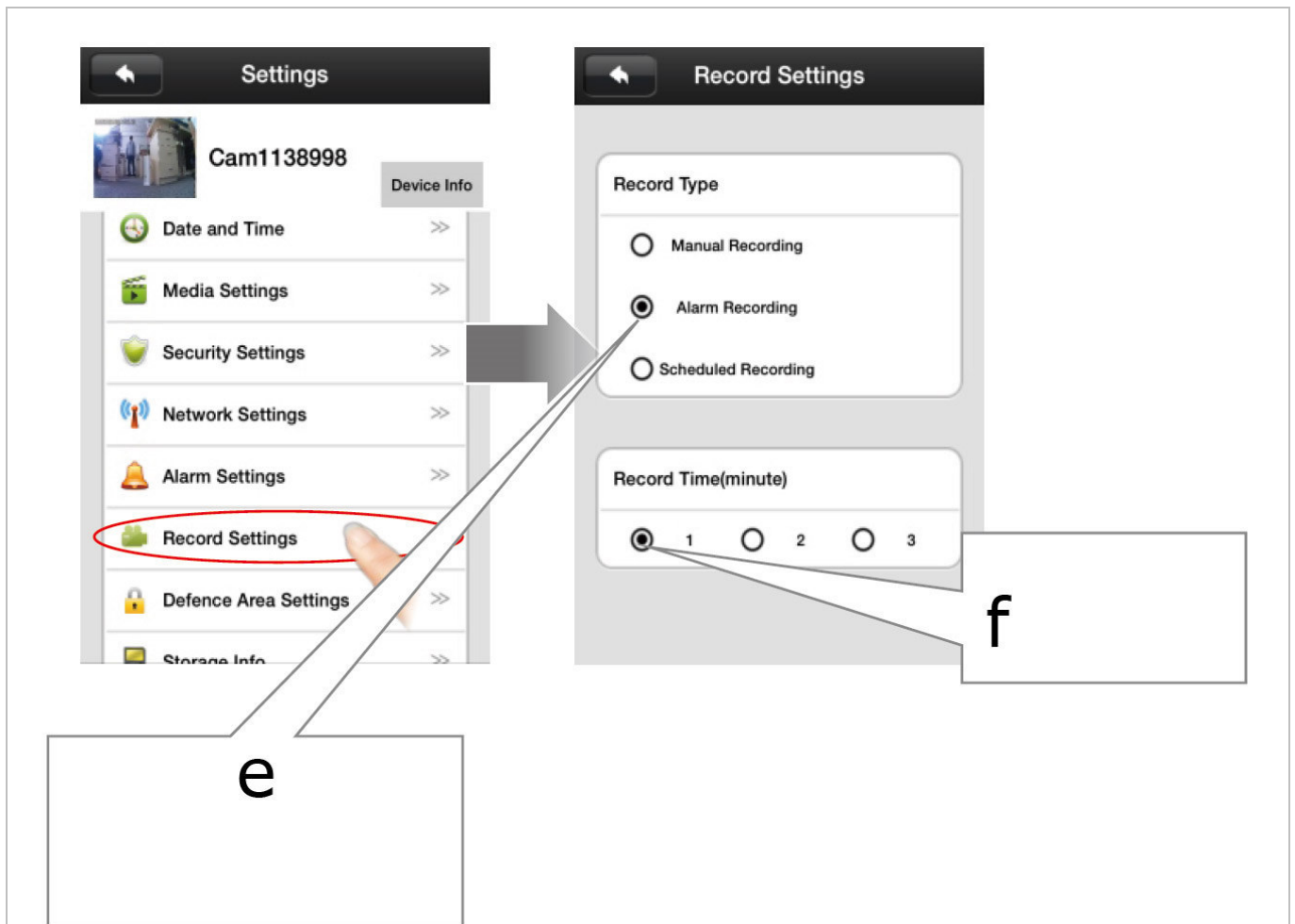

d. Tornare alla pagina delle impostazioni [Settings] e digitare [Record Settings].

e. Selezionare [Alarm Recording] per fare in modo che il dispositivo avvii la registrazione quando viene premuto il pulsante del videocitofono o viene attivato un allarme.

f. Scegliere il tempo di registrazione.



g. Tornare all'elenco dei dispositivi, e digitare l'icona del videocitofono presente nella lista; selezionare [Playback] per accedere al menu di riproduzione.

h. Selezionare il file video desiderato fra quelli presenti nella lista.

i. Utilizzare l'interfaccia utilizzata normalmente per i video.

## 16. Reset del videocitofono

Premere e tenere premuto il pulsante di reset per 5 secondi. Il sistema verrà riavviato 30 secondi dopo il segnale acustico.

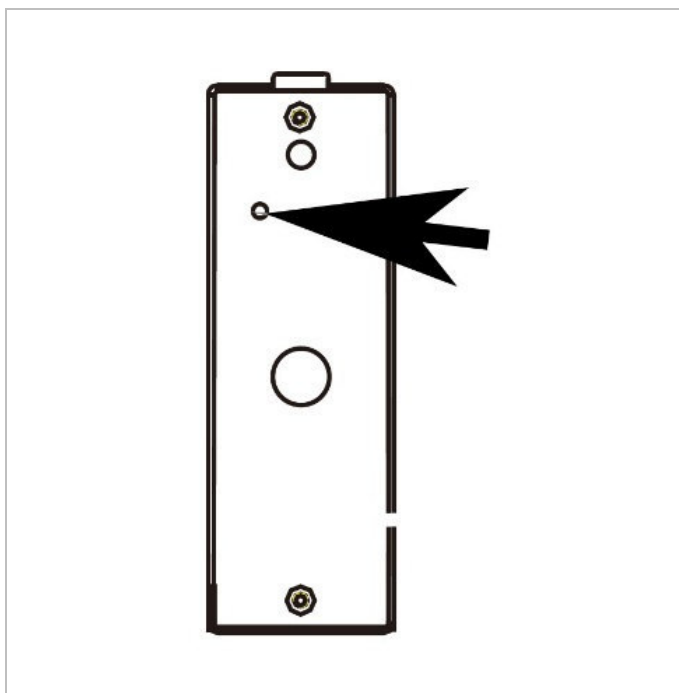

## 17. Arrestare l'allarme

Se il videocitofono viene rimosso dal suo supporto da qualche malintenzionato, verrà attivato l'allarme antimanomissione. Il sistema invia un messaggio d'allarme al telefono connesso.

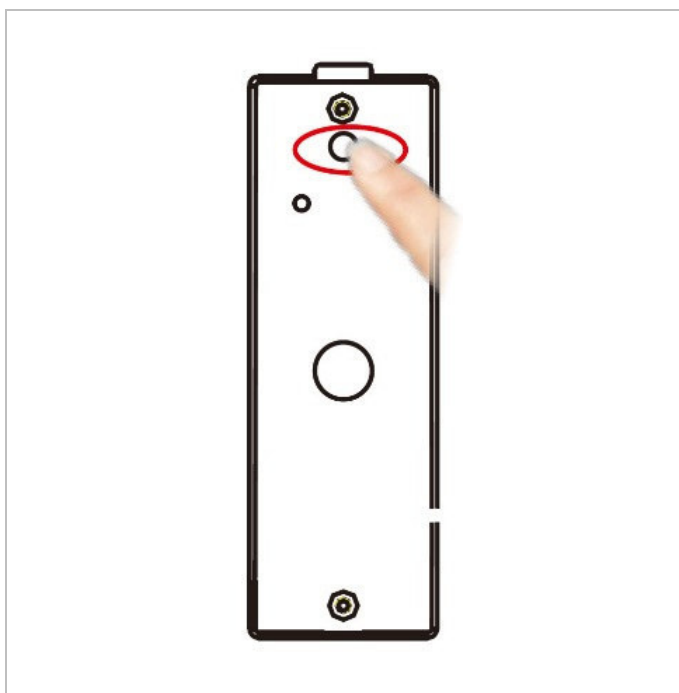

## 18. Risoluzione dei problemi

### Non viene ricevuta alcuna notifica sullo smartphone.

- Assicurarsi che la funzione di notifica è attiva sul videocitofono.
- Assicurarsi che sullo smartphone sia attiva l'applicazione.

### Suono o immagine poco chiara, nessun suono.

- La rete non è stabile. Cercare una larghezza di banda più ampia.
- È possibile che ci siano troppi dispositivi collegati allo stesso router.

### Ritardo audio e video sul collegamento a lunga distanza.

- Il citofono è installato troppo lontano dall'antenna. Diminuire la distanza tra il videocitofono e l'antenna oppure utilizzare un'antenna con un guadagno maggiore (16dB).

### Audio di scarsa qualità sullo smartphone.

- Aumentare il livello del volume dello smartphone.

**L'audio è disturbato e con eco.**

- Probabilmente lo smartphone è troppo vicino all'altoparlante del videocitofono.

**Non è possibile aprire l'elettro serratura.**

- Per sbloccare la porta, digitare l'icona del tasto per 3 secondi. Attendere altri 6 secondi e riprovare.

**Posso aggiornare l'applicazione?**

Si è possibile. Andare nella pagina delle impostazioni di sistema e digitare [Update].

**Posso aggiornare il software del videocitofono?**

Sì, nella pagina di aggiornamento del software è possibile aggiornare il videocitofono con la versione più recente dell'applicazione.

**19. Pulizia e manutenzione**

Il dispositivo non ha bisogno di particolare manutenzione. Tuttavia, si consiglia di pulirlo di tanto in tanto per mantenerlo in buono stato.

**20. Specifiche tecniche**

## fotocamera

sensore .....	1 megapixel
qualità video .....	720p / 30 fps
Filtro IR .....	sì
distanza di visione notturna .....	2 m
angolo di ripresa .....	grandangolare a 110°

## audio

2 vie .....	full duplex (allo stesso tempo)
funzione di sblocco .....	uscita relè
Grado IP .....	IP65
temperatura operativa .....	da -10 °C a 50 °C
dimensioni .....	128 x 42 x 53 mm
peso .....	290 g
alimentazione .....	12 VDC, 0.5 A (alimentatore incluso)

**Utilizzare questo dispositivo solo con accessori originali. In nessun caso Velleman nv ed i suoi rivenditori possono essere ritenuti responsabili di danni o lesioni derivanti da un uso improprio od errato di questo dispositivo. Per ulteriori informazioni relative a questo prodotto e per la versione aggiornata di questo manuale consultare il sito [www.perel.eu](http://www.perel.eu). Le informazioni contenute in questo manuale possono essere soggette a modifiche senza alcun preavviso.**

Dichiarazione di conformità R&TTE

Con la presente, Velleman NV dichiara che il tipo di apparecchiature radio [SCAMSET8] è conforme alla direttiva 1999/5/CE.

Il testo integrale della dichiarazione di conformità UE è disponibile al seguente indirizzo internet: [www.velleman.eu](http://www.velleman.eu).

**© DIRITTI D'AUTORE**

**Questo manuale è protetto da copyright. Velleman nv è il beneficiario del diritto d'autore di questo manuale. Tutti i diritti riservati in tutto il mondo.** È severamente vietato riprodurre, tradurre, copiare, modificare e salvare il manuale utente o porzioni di esso su qualsiasi supporto, informatico, cartaceo o di altra natura, senza previa autorizzazione scritta del proprietario.

**EN****Velleman® Service and Quality Warranty**

Since its foundation in 1972, Velleman® acquired extensive experience in the electronics world and currently distributes its products in over 85 countries.

All our products fulfil strict quality requirements and legal stipulations in the EU. In order to ensure the quality, our products regularly go through an extra quality check, both by an internal quality department and by specialized external organisations. If, all precautionary measures notwithstanding, problems should occur, please make appeal to our warranty (see guarantee conditions).

**General Warranty Conditions Concerning Consumer Products (for EU):**

- All consumer products are subject to a 24-month warranty on production flaws and defective material as from the original date of purchase.
- Velleman® can decide to replace an article with an equivalent article, or to refund the retail value totally or partially when the complaint is valid and a free repair or replacement of the article is impossible, or if the expenses are out of proportion.

You will be delivered a replacing article or a refund at the value of 100% of the purchase price in case of a flaw occurred in the first year after the date of purchase and delivery, or a replacing article at 50% of the purchase price or a refund at the value of 50% of the retail value in case of a flaw occurred in the second year after the date of purchase and delivery.

**• Not covered by warranty:**

- all direct or indirect damage caused after delivery to the article (e.g. by oxidation, shocks, falls, dust, dirt, humidity...), and by the article, as well as its contents (e.g. data loss), compensation for loss of profits;
- consumable goods, parts or accessories that are subject to an aging process during normal use, such as batteries (rechargeable, non-rechargeable, built-in or replaceable), lamps, rubber parts, drive belts... (unlimited list);
- flaws resulting from fire, water damage, lightning, accident, natural disaster, etc....;
- flaws caused deliberately, negligently or resulting from improper handling, negligent maintenance, abusive use or use contrary to the manufacturer's instructions;
- damage caused by a commercial, professional or collective use of the article (the warranty validity will be reduced to six (6) months when the article is used professionally);
- damage resulting from an inappropriate packing and shipping of the article;
- all damage caused by modification, repair or alteration performed by a third party without written permission by Velleman®.
- Articles to be repaired must be delivered to your Velleman® dealer, solidly packed (preferably in the original packaging), and be completed with the original receipt of purchase and a clear flaw description.
- Hint: In order to save on cost and time, please reread the manual and check if the flaw is caused by obvious causes prior to presenting the article for repair. Note that returning a non-defective article can also involve handling costs.
- Repairs occurring after warranty expiration are subject to shipping costs.
- The above conditions are without prejudice to all commercial warranties.

**The above enumeration is subject to modification according to the article (see article's manual).**

**NL****Velleman® service- en kwaliteitsgarantie**

Velleman® heeft sinds zijn oprichting in 1972 een ruime ervaring opgebouwd in de elektronica wereld en verdeelt op dit moment producten in meer dan 85 landen. Al onze producten beantwoorden aan strikte kwaliteitseisen en aan de wettelijke bepalingen geldig in de EU. Om de kwaliteit te waarborgen, ondergaan onze producten op regelmatige tijdstippen een extra kwaliteitscontrole, zowel door onze eigen kwaliteitsafdeling als door externe gespecialiseerde organisaties. Mocht er ondanks deze voorzorgen toch een probleem optreden, dan kunt u steeds een beroep doen op onze waarborg (zie waarborgvoorwaarden).

**Algemene waarborgvoorwaarden consumentengoederen (voor Europese Unie):**

- Op alle consumentengoederen geldt een garantieperiode van 24 maanden op productie- en materiaalfouten en dit vanaf de oorspronkelijke aankoopdatum.
- Indien de klacht gegrond is en een gratis reparatie of vervanging van een artikel onmogelijk is of indien de kosten hiervoor buiten verhouding zijn, kan Velleman® beslissen het desbetreffende artikel te vervangen door een gelijkwaardig artikel of de aankoopsom van het artikel gedeeltelijk of volledig terug te betalen. In dat geval krijgt u een vervangend product of terugbetaling ter waarde van 100% van de aankoopsom bij ontdekking van een gebrek tot één jaar na aankoop en levering, of een vervangend product tegen 50% van de kostprijs of terugbetaling van 50 % bij ontdekking na één jaar tot 2 jaar.

**• Valt niet onder waarborg:**

- alle rechtstreekse of onrechtstreekse schade na de levering veroorzaakt aan het toestel (bv. door oxidatie, schokken, val, stof, vuil, vocht...), en door het toestel, alsook zijn inhoud (bv. verlies van data), vergoeding voor eventuele winstderving.
- verbruiksgoederen, onderdelen of hulpstukken die onderhevig zijn aan veroudering door normaal gebruik zoals bv. batterijen (zowel oplaadbare als niet-oplaadbare, gebouwd of vervangbaar), lampen, rubberen onderdelen, aandrijfriemen... (onbepaalde lijst).
- defecten ten gevolge van brand, waterschade, bliksem, ongevallen, natuurrampen, enz.
- defecten veroorzaakt door opzet, nalatigheid of door een onoordeelkundige behandeling, slecht onderhoud of abnormaal

gebruik of gebruik van het toestel strijdig met de voorschriften van de fabrikant.

- schade ten gevolge van een commercieel, professioneel of collectief gebruik van het apparaat (bij professioneel gebruik wordt de garantieperiode herleid tot 6 maanden).
  - schade veroorzaakt door onvoldoende bescherming bij transport van het apparaat.
  - alle schade door wijzigingen, reparaties of modificaties uitgevoerd door derden zonder toestemming van Velleman®.
  - Toestellen dienen ter reparatie aangeboden te worden bij uw Velleman®-verdelers. Het toestel dient vergezeld te zijn van het oorspronkelijke aankoopbewijs. Zorg voor een degelijke verpakking (bij voorkeur de originele verpakking) en voeg een duidelijke foutomschrijving bij.
  - Tip: alvorens het toestel voor reparatie aan te bieden, kijk nog eens na of er geen voor de hand liggende reden is waarom het toestel niet naar behoren werkt (zie handleiding). Op deze wijze kunt u kosten en tijd besparen. Denk eraan dat er ook voor niet-defecte toestellen een kost voor controle aangerekend kan worden.
  - Bij reparaties buiten de waarborgperiode zullen transportkosten aangerekend worden.
  - Elke commerciële garantie laat deze rechten onverminderd.
- Bovenstaande opsomming kan eventueel aangepast worden naargelang de aard van het product (zie handleiding van het betreffende product).**

**FR****Garantie de service et de qualité Velleman®**

Depuis 1972, Velleman® a gagné une vaste expérience dans le secteur de l'électronique et est actuellement distributeur dans plus de 85 pays.

Tous nos produits répondent à des exigences de qualité rigoureuses et à des dispositions légales en vigueur dans l'UE. Afin de garantir la qualité, nous soumettons régulièrement nos produits à des contrôles de qualité supplémentaires, tant par notre propre service qualité que par un service qualité externe. Dans le cas improbable d'un défaut malgré toutes les précautions, il est possible d'invoquer notre garantie (voir les conditions de garantie).

**Conditions générales concernant la garantie sur les produits grand public (pour l'UE) :**

- tout produit grand public est garanti 24 mois contre tout vice de production ou de matériaux à dater du jour d'acquisition effective ;
- si la plainte est justifiée et que la réparation ou le remplacement d'un article est jugé impossible, ou lorsque les coûts s'avèrent disproportionnés, Velleman® s'autorise à remplacer ledit article par un article équivalent ou à rembourser la totalité ou une partie du prix d'achat. Le cas échéant, il vous sera consenti un article de remplacement ou le remboursement complet du prix d'achat lors d'un défaut dans un délai de 1 an après l'achat et la livraison, ou un article de remplacement moyennant 50% du prix d'achat ou le remboursement de 50% du prix d'achat lors d'un défaut après 1 à 2 ans.

**• sont par conséquent exclus :**

- tout dommage direct ou indirect survenu à l'article après livraison (p.ex. dommage lié à l'oxydation, choc, chute, poussière, sable, impureté...) et provoqué par l'appareil, ainsi que son contenu (p.ex. perte de données) et une indemnisation éventuelle pour perte de revenus ;
- toute pièce ou accessoire nécessitant un remplacement causé par un usage normal comme p.ex. piles (rechargeables comme non rechargeables, intégrées ou remplaçables), ampoules, pièces en caoutchouc, courroies... (liste illimitée) ;
- tout dommage qui résulte d'un incendie, de la foudre, d'un accident, d'une catastrophe naturelle, etc. ;
- out dommage provoqué par une négligence, volontaire ou non, une utilisation ou un entretien incorrect, ou une utilisation de l'appareil contraire aux prescriptions du fabricant ;
- tout dommage à cause d'une utilisation commerciale, professionnelle ou collective de l'appareil (la période de garantie sera réduite à 6 mois lors d'une utilisation professionnelle) ;
- tout dommage à l'appareil qui résulte d'une utilisation incorrecte ou différente que celle pour laquelle il a été initialement prévu comme décrit dans la notice ;
- tout dommage engendré par un retour de l'appareil emballé dans un conditionnement non ou insuffisamment protégé.
- toute réparation ou modification effectuée par une tierce personne sans l'autorisation explicite de SA Velleman® ; - frais de transport de et vers Velleman® si l'appareil n'est plus couvert sous la garantie.
- toute réparation sera fournie par l'endroit de l'achat. L'appareil doit nécessairement être accompagné du bon d'achat d'origine et être dûment conditionné (de préférence dans l'emballage d'origine avec mention du défaut) ;
- tuyau : il est conseillé de consulter la notice et de contrôler câbles, piles, etc. avant de retourner l'appareil. Un appareil retourné jugé défectueux qui s'avère en bon état de marche pourra faire l'objet d'une note de frais à charge du consommateur ;
- une réparation effectuée en-dehors de la période de garantie fera l'objet de frais de transport ;
- toute garantie commerciale ne porte pas atteinte aux conditions susmentionnées.

**La liste susmentionnée peut être sujette à une complémentarité selon le type de l'article et être mentionnée dans la notice d'emploi.**

**ES****Garantía de servicio y calidad Velleman®**

Desde su fundación en 1972 Velleman® ha adquirido una amplia experiencia como distribuidor en el sector de la electrónica en más de 85 países. Todos nuestros productos responden a normas de calidad rigurosas y disposiciones legales vigentes en la UE. Para garantizar la calidad, sometemos nuestros productos regularmente a controles de calidad adicionales, tanto a través de nuestro propio servicio de calidad como de un servicio de calidad externo. En el caso

improbable de que surgieran problemas a pesar de todas las precauciones, es posible recurrir a nuestra garantía (véase las condiciones de garantía).

#### **Condiciones generales referentes a la garantía sobre productos de venta al público (para la Unión Europea):**

- Todos los productos de venta al público tienen un período de garantía de 24 meses contra errores de producción o errores en materiales desde la adquisición original;
- Si la queja está fundada y si la reparación o sustitución de un artículo no es posible, o si los gastos son desproporcionados, Velleman® autoriza reemplazar el artículo por un artículo equivalente o reembolsar la totalidad o una parte del precio de compra. En este caso, usted recibirá un artículo de recambio o el reembolso completo del precio de compra si encuentra algún fallo hasta un año después de la compra y entrega, o un artículo de recambio al 50% del precio de compra o el reembolso del 50% del precio de compra si encuentra un fallo después de 1 año y hasta los 2 años después de la compra y entrega.

#### **Por consiguiente, están excluidos entre otras cosas:**

- todos los daños causados directa o indirectamente al aparato (p.ej. por oxidación, choques, caída,...) y a su contenido (p.ej. pérdida de datos) después de la entrega y causados por el aparato, y cualquier indemnización por posible pérdida de ganancias;
- partes o accesorios, que estén expuestos al desgaste causado por un uso normal, como por ejemplo baterías (tanto recargables como no recargables, incorporadas o reemplazables), bombillas, partes de goma, etc. (lista ilimitada);
- defectos causados por un incendio, daños causados por el agua, rayos, accidentes, catástrofes naturales, etc.;
- defectos causados a conciencia, descuido o por malos tratos, un mantenimiento inapropiado o un uso anormal del aparato contrario a las instrucciones del fabricante;
- daños causados por un uso comercial, profesional o colectivo del aparato (el período de garantía se reducirá a 6 meses con uso profesional);
- daños causados por un uso incorrecto o un uso ajeno al que está previsto el producto inicialmente como está descrito en el manual del usuario;
- daños causados por una protección insuficiente al transportar el aparato.
- daños causados por reparaciones o modificaciones efectuadas por una tercera persona sin la autorización explícita de Velleman®;
- se calcula gastos de transporte de y a Velleman® si el aparato ya no está cubierto por la garantía.
- Cualquier artículo que tenga que ser reparado tendrá que ser devuelto a su distribuidor Velleman®. Devuelva el aparato con la factura de compra original y transportelo en un embalaje sólido (preferentemente el embalaje original). Incluya también una buena descripción del fallo;
- Consejo: Lea el manual del usuario y controle los cables, las pilas, etc. antes de devolver el aparato. Si no se encuentra un defecto en el artículo los gastos podrían correr a cargo del cliente;
- Los gastos de transporte correrán a cargo del cliente para una reparación efectuada fuera del período de garantía.
- Cualquier gesto comercial no disminuye estos derechos.

**La lista previamente mencionada puede ser adaptada según el tipo de artículo (véase el manual del usuario del artículo en cuestión).**

## **DE**

### **Velleman® Service- und Qualitätsgarantie**

Seit der Gründung in 1972 hat Velleman® sehr viel Erfahrung als Verteiler in der Elektronikwelt in über 85 Ländern aufgebaut. Alle Produkte entsprechen den strengen Qualitätsforderungen und gesetzlichen Anforderungen in der EU. Um die Qualität zu gewährleisten werden unsere Produkte regelmäßig einer zusätzlichen Qualitätskontrolle unterworfen, sowohl von unserer eigenen Qualitätsabteilung als auch von externen spezialisierten Organisationen. Sollten, trotz aller Vorsichtsmaßnahmen, Probleme auftreten, nehmen Sie bitte die Garantie in Anspruch (siehe Garantiebedingungen).

#### **Allgemeine Garantiebedingungen in Bezug auf Konsumgüter (für die Europäische Union):**

- Alle Produkte haben für Material- oder Herstellungsfehler eine Garantieperiode von 24 Monaten ab Verkaufsdatum.
- Wenn die Klage berechtigt ist und falls eine kostenlose Reparatur oder ein Austausch des Gerätes unmöglich ist, oder wenn die Kosten dafür unverhältnismäßig sind, kann Velleman® sich darüber entscheiden, dieses Produkt durch ein gleiches Produkt zu ersetzen oder die Kaufsumme ganz oder teilweise zurückzuzahlen. In diesem Fall erhalten Sie ein Ersatzprodukt oder eine Rückzahlung im Werte von 100% der Kaufsumme im Falle eines Defektes bis zu 1 Jahr nach Kauf oder Lieferung, oder Sie bekommen ein Ersatzprodukt im Werte von 50% der Kaufsumme oder eine Rückzahlung im Werte von 50 % im Falle eines Defektes im zweiten Jahr.
- **Von der Garantie ausgeschlossen sind:**
  - alle direkten oder indirekten Schäden, die nach Lieferung am Gerät und durch das Gerät verursacht werden (z.B. Oxidation, Stöße, Fall, Staub, Schmutz, Feuchtigkeit, ...), sowie auch der Inhalt (z.B. Datenverlust), Entschädigung für eventuellen Gewinnausfall.
  - Verbrauchsgüter, Teile oder Zubehörteile, die durch normalen Gebrauch dem Verschleiß ausgesetzt sind, wie z.B. Batterien (nicht nur aufladbare, sondern auch nicht aufladbare, eingebaute oder ersetzbare), Lampen, Gummiteile, Treibriemen, usw. (unbeschränkte Liste).
  - Schäden verursacht durch Brandschaden, Wasserschaden, Blitz, Unfälle, Naturkatastrophen, usw.
  - Schäden verursacht durch absichtliche, nachlässige oder unsachgemäße Anwendung, schlechte Wartung, zweckfremdete Anwendung oder Nichtbeachtung von Benutzerhinweisen in der Bedienungsanleitung.

- Schäden infolge einer kommerziellen, professionellen oder kollektiven Anwendung des Gerätes (bei gewerblicher Anwendung wird die Garantieperiode auf 6 Monate zurückgeführt).
- Schäden verursacht durch eine unsachgemäße Verpackung und unsachgemäßen Transport des Gerätes.
- alle Schäden verursacht durch unautorisierte Änderungen, Reparaturen oder Modifikationen, die von einem Dritten ohne Erlaubnis von Velleman® vorgenommen werden.
- Im Fall einer Reparatur, wenden Sie sich an Ihren Velleman®-Verteiler. Legen Sie das Produkt ordnungsgemäß verpackt (vorzugsweise die Originalverpackung) und mit dem Original-Kaufbeleg vor. Fügen Sie eine deutliche Fehlerbeschreibung hinzu.
- Hinweis: Um Kosten und Zeit zu sparen, lesen Sie die Bedienungsanleitung nochmals und überprüfen Sie, ob es keinen auf der Hand liegenden Grund gibt, ehe Sie das Gerät zur Reparatur zurückschicken. Stellt sich bei der Überprüfung des Gerätes heraus, dass kein Geräteschaden vorliegt, könnte dem Kunden eine Untersuchungspauschale berechnet.
- Für Reparaturen nach Ablauf der Garantiefrist werden Transportkosten berechnet.
- Jede kommerzielle Garantie lässt diese Rechte unberührt.

**Die oben stehende Aufzählung kann eventuell angepasst werden gemäß der Art des Produktes (siehe Bedienungsanleitung des Gerätes).**

## **PL**

### **Velleman® usługi i gwarancja jakości**

Od czasu założenia w 1972, Velleman® zdobył bogate doświadczenie w dziedzinie światowej elektroniki. Obecnie firma dystrybuuje swoje produkty w ponad 85 krajach.

Wszystkie nasze produkty spełniają surowe wymagania jakościowe oraz wypełniają normy i dyrektywy obowiązujące w krajach UE. W celu zapewnienia najwyższej jakości naszych produktów, przechodzą one regularne oraz dodatkowo wrywkowe badania kontroli jakości, zarówno naszego wewnętrznego działu jakości jak również wyspecjalizowanych firm zewnętrznych. Pomimo dołożenia wszelkich starań czasem mogą pojawić się problemy techniczne, prosimy odwołać się do gwarancji (patrz warunki gwarancji).

#### **Ogólne Warunki dotyczące gwarancji:**

- Wszystkie produkty konsumenckie podlegają 24-miesięcznej gwarancji na wady produkcyjne i materiałowe od daty zakupu.
- W przypadku, gdy usterka jest niemożliwa do usunięcia lub koszt usunięcia jest nadmiernie wysoki Velleman® może zdecydować o wymianie artykułu na nowy, wolny od wad lub zwrócić zapłaconą kwotę. Zwrot gotówki może jednak nastąpić z uwzględnieniem poniższych warunków:
  - zwrot 100% ceny zakupu w przypadku, gdy wada wystąpiła w ciągu pierwszego roku od daty zakupu i dostawy
  - wymiana wadliwego artykułu na nowy, wolny od wad z odpłatnością 50% ceny detalicznej lub zwrot 50% kwoty ceny nabycia w przypadku gdy wada wystąpiła w drugim roku od daty zakupu i dostawy.
- **Produkt nie podlega naprawie gwarancyjnej:**
  - gdy wszystkie bezpośrednie lub pośrednie szkody spowodowane są działaniem czynników środowiskowych lub losowych (np. przez utlenianie, wstrząsy, upadki, kurz, brud, ...), wilgotności;
  - gwarant nie ponosi odpowiedzialności za szkody wynikających z utraty danych;
  - produkty konsumenckie, części zamienne lub akcesoria podatne na proces starzenia, wynikającego z normalnego użytkowania, np: baterie (ładowalne, nieladowalne, wbudowane lub wymienne), żarówki, paski napędowe, gumowe elementy napędowe... (nieograniczona lista);
  - usterka wynika z działania pożaru, zalania wszelkimi cieczami, uderzenia pioruna, upadku lub kłęski żywiołowej, itp.;
  - usterka wynika z zaniedbań eksploatacyjnych tj. umyślne bądź nieumyślne zaniechanie czyszczenia, konserwacji, wymiany materiałów eksploatacyjnych, niedbalstwa lub z niewłaściwego obchodzenia się lub niezgodnego użytkowania z instrukcją producenta;
  - szkody wynikające z nadmiernego użytkowania gdy nie jest do tego celu przeznaczony tj. działalność komercyjna, zawodowa lub wspólne użytkowanie przez wiele osób - okres obowiązywania gwarancji zostanie obniżony do 6 (sześć) miesięcy;
  - Szkody wynikające ze złe zabezpieczonej wysyłki produktu;
  - Wszelkie szkody spowodowane przez nieautoryzowaną naprawę, modyfikację, przeróbkę produktu przez osoby trzecie jak również bez pisemnej zgody firmy Velleman®.
- Uszkodzony produkt musi zostać dostarczony do sprzedawcy® Velleman, solidnie zapakowany (najlepiej w oryginalnym opakowaniu), wraz z wyposażeniem z jakim produkt został sprzedany. W przypadku wysyłki towaru w opakowaniu innym niż oryginalnym ryzyko usterki produktu oraz tego skutki przechodzą na właściciela produktu. Wraz z niesprawnym produktem należy dołączyć jasny i szczegółowy opis jego usterki, wady;
- Wskazówka: Aby zaoszczędzić na kosztach i czasie, proszę szczegółowo zapoznać się z instrukcją obsługi; czy przyczyną wady są okoliczności techniczne czy też wynikają wyłącznie z nieznanności obsługi produktu. W przypadku wysyłki sprawnego produktu do serwisu nabywca może zostać obciążony kosztami obsługi oraz transportu.
- W przypadku napraw pogwarancyjnych lub odpłatnych klient ponosi dodatkowo koszt wysyłki produktu do i z serwisu. Wymienione wyżej warunki są bez uszczerbku dla wszystkich komercyjnych gwarancji.

**Powysze postanowienia mogą podlegać modyfikacji w zależności od wyrobu (patrz art obsługi).**



### **Garantia de serviço e de qualidade Velleman®**

Desde a sua fundação em 1972 Velleman® tem adquirido uma ampla experiência no sector da electrónica com uma distribuição em mais de 85 países.

Todos os nossos produtos respondem a exigências rigorosas e a disposições legais em vigor na UE. Para garantir a qualidade, submetemos regularmente os nossos produtos a controles de qualidade suplementares, com o nosso próprio serviço qualidade como um serviço de qualidade externo. No caso improvável de um defeito mesmo com as nossas precauções, é possível invocar a nossa garantia. (ver as condições de garantia).

### **Condições gerais com respeito a garantia sobre os produtos grande público (para a UE):**

• qualquer produto grande público é garantido 24 mês contra qualquer vício de produção ou materiais a partir da data de aquisição efectiva;

• no caso da reclamação ser justificada e que a reparação ou substituição de um artigo é impossível, ou quando os custos são desproporcionados, Velleman® autoriza-se a substituir o dito artigo por um artigo equivalente ou a devolver a totalidade ou parte do preço de compra. Em outro caso, será consentido um artigo de substituição ou devolução completa do preço de compra no caso de um defeito no prazo de 1 ano depois da data de compra e entrega, ou um artigo de substituição pagando o valor de 50% do preço de compra ou devolução de 50% do preço de compra para defeitos depois de 1 a 2 anos.

#### **• estão por consequência excluídos:**

- todos os danos directos ou indirectos depois da entrega do artigo (p.ex. danos ligados a oxidação, choques, quedas, poeiras, areias, impurezas...) e provocado pelo aparelho, como o seu conteúdo (p.ex. perda de dados) e uma indemnização eventual por perda de receitas;
- consumíveis, peças ou acessórios sujeitos a desgaste causado por um uso normal, como p.ex. pilhas (recarregáveis, não recarregáveis, incorporadas ou substituíveis), lâmpadas, peças em borracha correias... (lista ilimitada);
- todos os danos que resultem de um incêndio, raios, de um acidente, de uma catastrophe natural, etc.;
- danos provocados por negligência, voluntária ou não, uma utilização ou manutenção incorrecta, ou uma utilização do aparelho contrária as prescrições do fabricante;
- todos os danos por causa de uma utilização comercial, profissional ou colectiva do aparelho ( o período de garantia será reduzido a 6 meses para uma utilização profissional);
- todos os danos no aparelho resultando de uma utilização incorrecta ou diferente daquela inicialmente prevista e descrita no manual de utilização;
- todos os danos depois de uma devolução não embalada ou mal protegida ao nível do acondicionamento.
- todas as reparações ou modificações efectuadas por terceiros sem a autorização de SA Velleman®;
- despesas de transporte de e para Velleman® se o aparelho não estiver coberto pela garantia.
- qualquer reparação será fornecida pelo local de compra. O aparelho será obrigatoriamente acompanhado do talão ou factura de origem e bem acondicionado (de preferência dentro da embalagem de origem com indicação do defeito ou avaria);
- dica: aconselha-mos a consulta do manual e controlar cabos, pilhas, etc. antes de devolver o aparelho. Um aparelho devolvido que estiver em bom estado será cobrado despesas a cargo do consumidor;
- uma reparação efectuada fora da garantia, será cobrado despesas de transporte;
- qualquer garantia comercial não prevalece as condições aqui mencionadas.

**A lista pode ser sujeita a um complemento conforme o tipo de artigo e estar mencionada no manual de utilização.**



### **Garanzia di Qualità Velleman®**

Velleman® ha oltre 35 anni di esperienza nel mondo dell'elettronica e distribuisce i suoi prodotti in oltre 85 paesi. Tutti i nostri prodotti soddisfano rigorosi requisiti di qualità e rispettano le disposizioni giuridiche dell'Unione europea. Al fine di garantire la massima qualità, i nostri prodotti vengono regolarmente sottoposti ad ulteriori controlli, effettuati sia da un reparto interno di qualità che da organizzazioni esterne specializzate. Se, nonostante tutti questi accorgimenti, dovessero sorgere dei problemi, si prega di fare appello alla garanzia prevista (vedi condizioni generali di garanzia).

#### **Condizioni generali di garanzia per i prodotti di consumo:**

- Questo prodotto è garantito per il periodo stabilito dalle vigenti norme legislative, a decorrere dalla data di acquisto, contro i difetti di materiale o di fabbricazione. La garanzia è valida solamente se l'unità è accompagnata dal documento d'acquisto originale.
- Futura Elettronica provvederà, in conformità con la presente garanzia (fatto salvo quanto previsto dalla legge applicabile), a eliminare i difetti mediante la riparazione o, qualora Futura Elettronica lo ritenesse necessario, alla sostituzione dei componenti difettosi o del prodotto stesso con un altro avente identiche caratteristiche.
- Le spese di spedizione o riconsegna del prodotto sono a carico del cliente.
- La garanzia decade nel caso di uso improprio, manomissione o installazione non corretta dell'apparecchio o se il difetto di conformità non viene denunciato entro un termine di 2 mesi dalla data in cui si è scoperto il difetto.
- Il venditore non è ritenuto responsabile dei danni derivanti dall'uso improprio del dispositivo.
- L'apparecchio deve essere rispedito con l'imballaggio originale; non si assumono responsabilità per danni derivanti dal trasporto.
- Il prodotto deve essere accompagnato da un'etichetta riportante i propri dati personali e un recapito telefonico; è necessario inoltre

allegare copia dello scontrino fiscale o della fattura attestante la data dell'acquisto.

#### **L'eventuale riparazione sarà a pagamento se:**

- Sono scaduti i tempi previsti.
- Non viene fornito un documento comprovante la data d'acquisto.
- Non è visibile sull'apparecchio il numero di serie.
- L'unità è stata usata oltre i limiti consentiti, è stata modificata, installata impropriamente, è stata aperta o manomessa.