

velleman

HIGH-END CONTROL AMPLIFIER

High-end voorversterker
Preamplificateur haut de gamme
Hochwertige Vorverstärker

8021

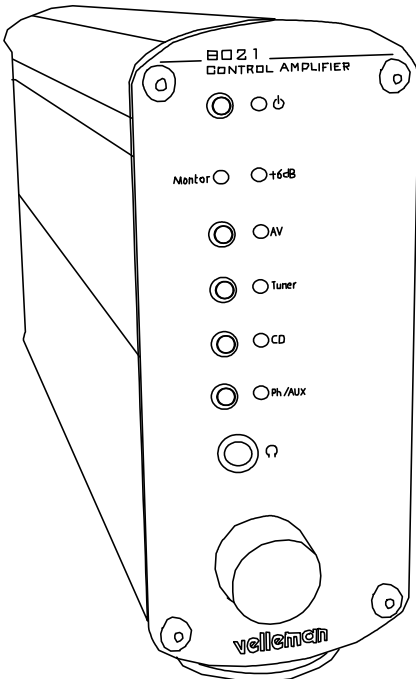

Operating instructions
Gebruiksaanwijzing
Mode d'emploi
Bedienungsanleitung

ENGLISH.....	3
NEDERLANDS	11
FRANCAIS	19
DEUTSCH.....	27

**Velleman
Legen Heirweg 33
9890 Gavere
Belgium
<http://www.velleman.be>**

© 2000 - Velleman Components n.v.

Thank you for purchasing this Velleman High-end control amplifier.
Please read the instructions carefully so that you can use the unit correctly.



WARNING NOTICES

CHECK WHETHER THE MAINS VOLTAGE IS CORRECT FOR THE UNIT.

IN ORDER TO AVOID ELECTRIC SHOCKS,
THE POWER-CORD MUST BE REMOVED BEFORE OPENING THE UNIT .

THE MAINS SWITCH IS IN THE SECONDARY POWER SUPPLY CIRCUIT.
THIS MEANS THAT THE UNIT IS NOT COMPLETELY ISOLATED FROM
MAINS WHEN THE UNIT IS IN STANBY.

About the power cord:

It is possible that in certain countries or regions, the mains plug is different to the one supplied. In such a case a different plug can be fitted, but be careful to ensure that the blue wire is connected to neutral, the brown to live, and the yellow/green to earth. Or ask your dealer for a suitable power cord

Mains voltage:

Please check the mains voltage indication at the back of the unit.

For 100Vac to 120Vac, use the 115Vac setting

For 220Vac to 240Vac, use the 230Vac setting

Guarantee

This product is guaranteed against defects in components and construction from the moment it is purchased and for a period of ONE YEAR starting from the date of sale.

This guarantee is only valid if the unit is submitted together with the **original purchase invoice**. VELLEMAN Ltd limits its responsibility to the reparation of defects or, as VELLEMAN Ltd deems necessary, to the replacement or reparation of defective components. Costs and risks connected to the transport, removal or placement of the product, or any other costs directly or indirectly connected to the repair, will not be reimbursed by VELLEMAN Ltd. VELLEMAN Ltd will not be held responsible for any damages caused by the malfunctioning of a unit.

IMPORTANT: Do not throw away the original packaging. Warranty will be void if the unit is returned in another packaging than the original.

CONTENTS

FEATURES 4

PHONO / LINE INPUT SELECTION4

CONNECTION 6

OPERATION7

TROUBLESHOOTING8

SPECIFICATIONS.....9

FEATURES

- ☑ No compromise high-end design
- ☑ Four inputs
- ☑ Exclusive, high finish, solid aluminum enclosure
- ☑ High quality ALPS* volume potentiometer
- ☑ Audio grade selected op-amps
- ☑ Capacitor-less output coupling
- ☑ Highly reliable REED relay input selection
- ☑ Separate left and right input section
- ☑ Programmable level adjustment (+6dB) for each input
- ☑ Headphones output
- ☑ Output mute function (except phones)
- ☑ Phono RIAA input section
- ☑ Phono input can be configured as line input
- ☑ Switchable monitor output (for tape, CDR, MD..)

PHONO / LINE INPUT SELECTION

The Phono/Aux. Input can be configured for phono level input or for normal line level input.

Default the selection is made for line level.

To change the selection, the unit must be opened.

If you do not feel confident about making the selection by yourself, please ask your dealer to make this selection.

CAUTION: The power-cord must be removed before opening the unit!

Removing the cover:

- Place the unit horizontal on a flat surface.
- Remove the two top screws as in the drawing. Use the supplied Allen wrench.

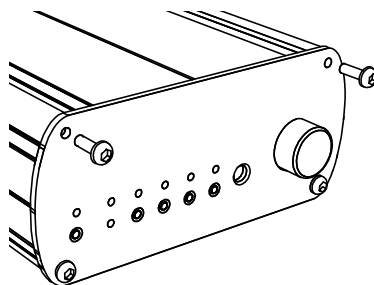
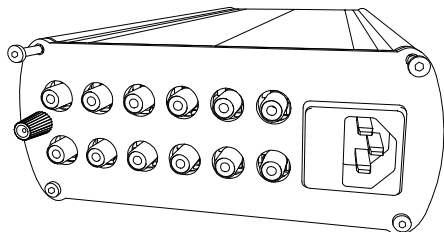

* ALPS is a trademark of the ALPS ELECTRIC CO. LTD.

- Remove the top cover.
- At the back a jumper selection is available for the left and the right channel.

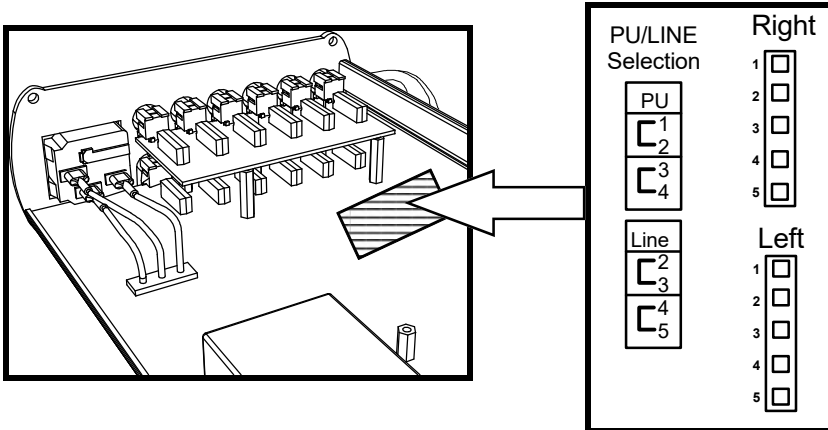

For phono input:

Mount a jumper between 1-2 and 3-4 for **Phono** input selection.

This selection must be done both for the left and right channel.

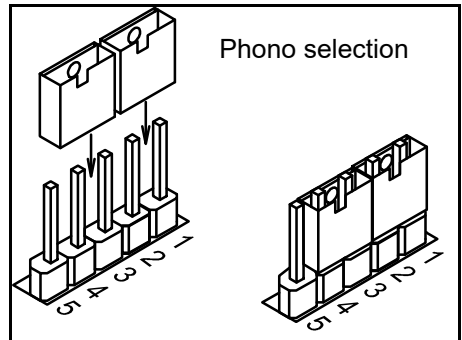

For Line input:

Mount a jumper between 2-3 and 4-5 for **Line** input selection.

This selection must be done both for the left and right channel.

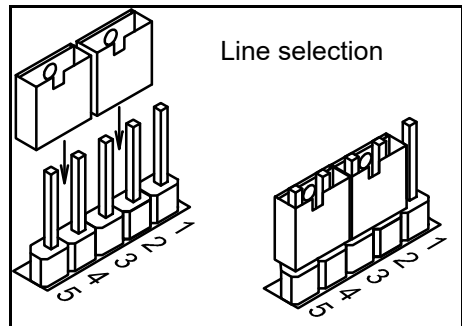

After making the selection the cover can be replaced

CONNECTION

Connect the amplifier inputs to the different sources. Use good quality audio leads. Respect the Left and Right channels. Connect the output to a suitable stereo power amplifier or two mono amplifiers (e.g. our 4020, 4040, or 2x 8010). Connect the power-cord to the mains connector. Check for correct mains voltage.

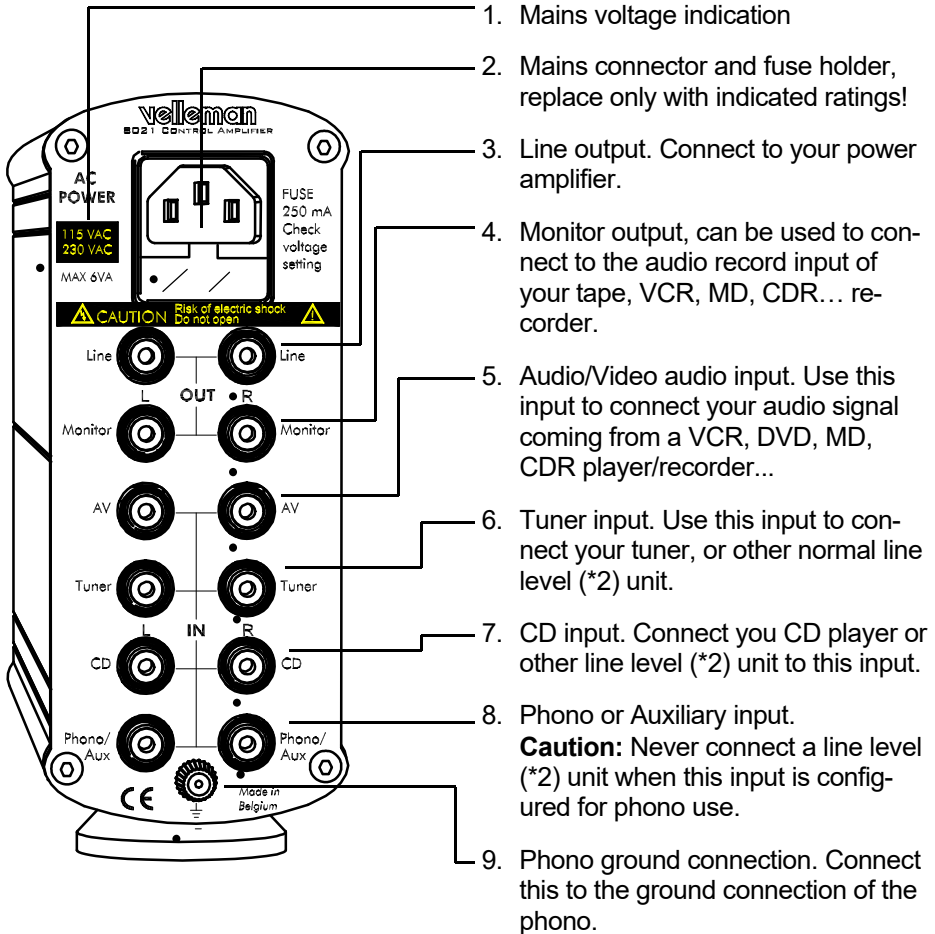

(*1) At first time power up, or after a mains voltage failure, the +6dB LED will lit together with the standby/mute LED.

(*2) Line level is an source with voltages between 150mV and 2V.

OPERATION

CAUTION: Before turning on the power amplifier(s) turn down the volume control.

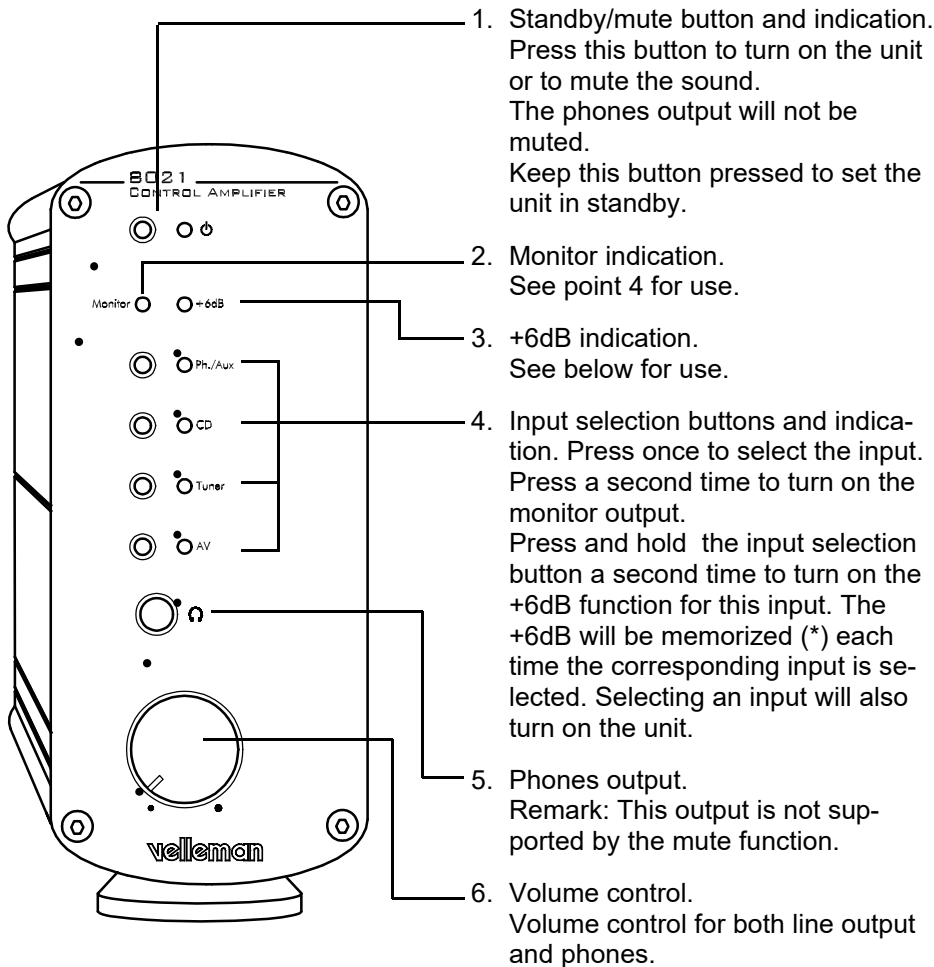

☞ The +6dB function can be used to adjust the level between the different sources. That way, when switching over between sources the volume will approximately remain the same.

(*) When the power-cord is disconnected or after a power failure the memory will be erased.

TROUBLESHOOTING

Symptom

No sound coming from the speakers

+6dB memory is erased

Distorted sound at phono/aux input

Hum or noise is coming from the speakers

No button is reacting anymore and/or no LED indication is functioning anymore

The tape recorder, MD, CDR... is not receiving a signal

Possible cause

Mute is on, press standby/mute button. The power amplifier is turned off. Wrong source is selected

A power failure has occurred. The power-cord has been disconnected.

Input is wrongly configured see P.4-5

To make sure the control amplifier is the source of hum, disconnect all input leads. Use good quality audio leads. Check the earth connection of the phono or mains. The control amplifier is too close to the power amplifier or too close to other magnetic field like a power adapter or other mains operated unit.

Static electricity or lightning can cause malfunction of the unit. Disconnect the power-cord for about 10 seconds, this will reset the internal processor. Check the mains fuse, replace only with indicated rating. A spare fuse is located in the fuse holder.

The monitor function is not engaged, press the desired input once again to engage the monitor output.

SPECIFICATIONS*

Inputs:

Input sensitivity at x4 gain, for 0dB (0.775Vrms) out (appr.):
 PHONO: 3mV / 47KO
 A/V : 200mV / 50KO
 TUNER: 200mV / 50KO
 CD: 200mV / 50KO

Outputs:

Line maximum output level: 26Vpp
 Line output impedance: 360O
 Monitor output impedance: > 1KO
 Headphones output: 250mW max. @ 32O

Audio specs:

Signal to noise ratio (A-weighted ref. 0dB out):
 LINE:..... >105dB
 PHONO: 83dB
 Total harmonic distortion: 0.003% @1KHz
 Gain: x2 or x4 (+ 6dB on)
 Frequency response @ x2 gain: 4Hz to 500KHz (-3dB)
 Frequency response @ x2 gain: 10Hz to 100KHz within 0.3dB
 Channel separation: 90dB @ 0dB in
 Input cross talk: < -100dB @ 0dB in

Power requirements (depends on version):

AC power: 115Vac (100V to 120V)
 AC power:..... 230Vac (220V to 240V)
 Consumption: 6W max.

Dimensions: 290x165x68mm (11.4"x6.5"x2.7")
 Weight (net): 2.2Kg (4.8Lbs)

*Modifications and typographical errors reserved

Diagram

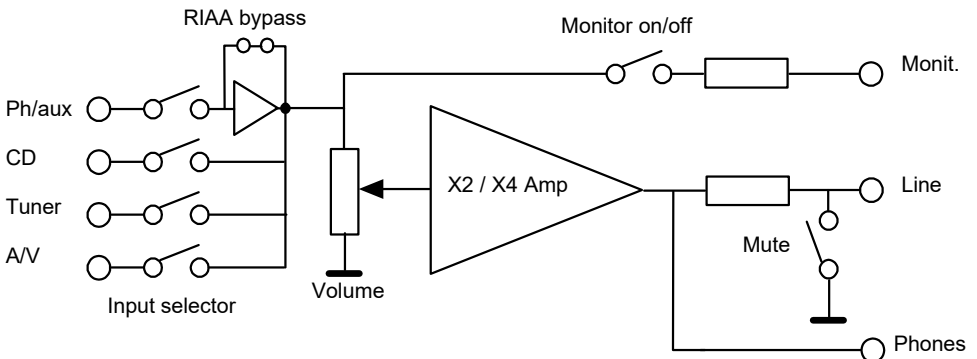

Notes:

Hartelijke dank voor de aanschaf van deze hoogwaardige voorversterker. Lees de gebruiksaanwijzing aandachtig, zodat u het apparaat op de juiste manier gebruikt.



WAARSCHUWINGEN

CONTROLEER OF DE AANGESLOTEN NETSPANNING, OVEREENKOMT MET HET TOESTEL

ALVORENS HET TOESTEL TE OPENEN MOET MEN HET NETSNOER VERWIJDEREN, OM ELEKTRISCHE SCHOKKEN TE VERMIJDEN.

DE "AAN/UIT SCHAKELAAR" IS IN HET SECUNDAIRE VOEDINGSCIRCUIT OPGENOMEN. DIT BETEKENT DAT HET APPARAAT NIET VOLLEDIG VAN HET NET IS LOSGEKOPPELD ALS HET TOESTEL OP "STANDBY" STAAT.

Over het netsnoer:

Het is mogelijk dat in bepaalde landen of gebieden, de uitvoering van de netstekker anders is dan hetgeen bijgeleverd. In dat geval kan men een andere stekker monteren, men moet er echter op letten dat de blauwe geleider met de neutrale aansluiting verbonden wordt, de bruine geleider met de fase en de geel/groene draad met de aarding. Of vraag uw verdeler voor een gepast netsnoer.

Keuze van de netspanning:

Zie achterkant van het toestel.

Voor 100 tot 120Vac de 115Vac aanduiding

Voor 220 tot 240Vac de 230Vac aanduiding

WAARBORG

Dit produkt is gewaarborgd wat betreft gebreken in materialen en vakmanschap op het ogenblik van de aankoop en dit gedurende een periode van EEN JAAR vanaf de aankoop. De waarborg geldt enkel indien het produkt voorgelegd wordt samen met het **origineel aankoop bewijs**. De verplichtingen van VELLEMAN N.V. beperken zich tot het herstellen van defecten of, naar vrije keuze van VELLEMAN N.V., tot het vervangen of herstellen van defecte onderdelen. Kosten en risico's van transport; het wegnemen en terugplaatsen van het produkt, evenals om het even welke andere kosten die rechtstreeks of onrechtstreeks verband houden met de herstelling, worden niet door VELLEMAN N.V. vergoed. VELLEMAN N.V. is niet verantwoordelijk voor schade van gelijk welke aard, veroorzaakt door het falen van een product.

BELANGRIJK: Gooi de originele verpakking niet weg, deze kan nodig zijn om het toestel te verpakken bij terugzending. Bij gebruik van een niet originele verpakking, vervalt de waarborg!

INHOUD

KENMERKEN	4
PLATENSPELER / LIJN INGANGSSELECTIE	4
AANSLUITINGEN.....	6
BEDIENING	7
TIPS BIJ PROBLEMEN.....	8
SPECIFICATIES.....	9

KENMERKEN

- ☑ compromisloos ontwerp van uitzonderlijke kwaliteit
- ☑ 4 ingangen
- ☑ exclusieve aluminium behuizing en uitstekende afwerking
- ☑ ALPS volumeknop van hoge kwaliteit
- ☑ geselecteerde audio opamps
- ☑ condensatorloze uitgangskoppeling
- ☑ zeer betrouwbare reed relais ingangselectie
- ☑ afzonderlijke linker- en rechter-ingangsschakeling
- ☑ programmeerbare niveauregeling +6dB voor elke ingang
- ☑ hoofdtelefoon uitgang
- ☑ "mute"-functie voor uitgang (uitg. Hoofdtelefoon).
- ☑ phono RIAA ingangsschakeling
- ☑ phono-ingang kan worden gebruikt als lijningang
- ☑ schakelbare monitoruitgang (voor cassettes, CDR, MD, ...)

PLATENSPELER / LIJN INGANGSSELECTIE

De phono/aux ingang kan geconfigureerd worden voor normaal lijn niveau of voor platenspeelniveau.

Standaard is de lijn niveau instelling gekozen.

Wil men de selectie veranderen, dan moet men het toestel openen.

Men kan deze selectie eventueel laten uitvoeren door uw verdeler.

AANDACHT: verbreek de verbinding met de netspanning alvorens de behuizing te openen.

Hoe het deksel verwijderen:

- Zet het toestel horizontaal op een vlakke ondergrond.
- Verwijder d.m.v. de bijgeleverde inbussleutel de bovenste twee schroeven van het voor- en achterpaneel.

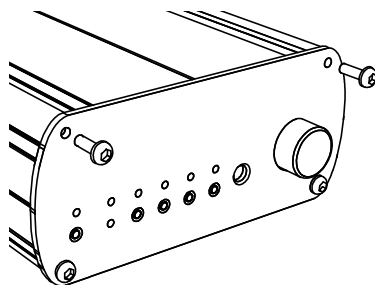
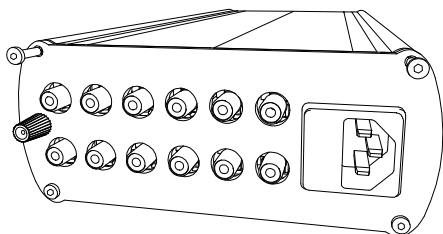

* ALPS is a trademark of the ALPS ELECTRIC CO. LTD.

- Verwijder het deksel.
- Dicht bij de achterkant kan men de ingangskeuze shuntjes aantreffen voor het linker en rechter kanaal..

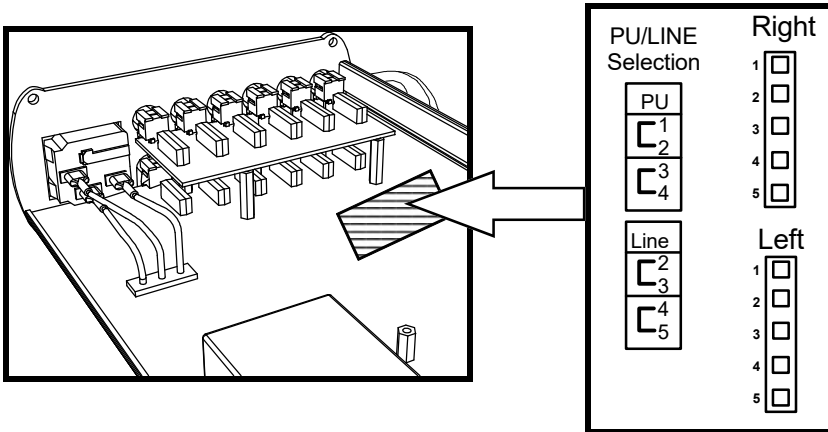

Voor phono (platenspeler) selectie:

Monteer een shunt over de pinnen 1-2 en een shunt over de pinnen 3-4.

Maak de selectie voor zowel het linker als het rechter kanaal!

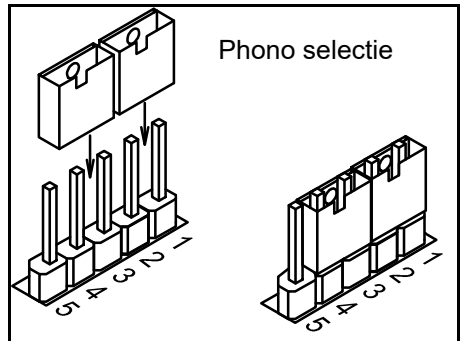

Voor lijn ingangsselectie:

Monteer een shunt over de pinnen 2-3 en een shunt over de pinnen 4-5.

Maak de selectie voor zowel het linker als het rechter kanaal!

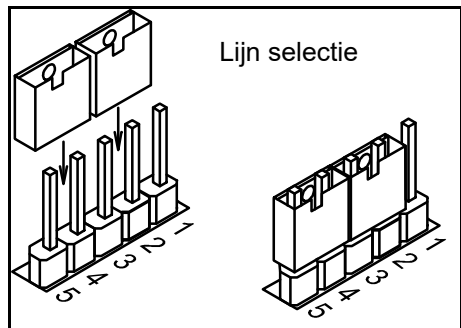

☞ Nu mag men het deksel terug monteren.

AANSLUITING

Verbind de verschillende ingangen met de verschillende signaal bronnen. Gebruik korte signaal aansluitsnoeren van zeer goede kwaliteit. Verbind de uitgang met een gepaste stereo eindversterker of twee eindversterkers (bv. Onze 4040, 4020 of 2x 8010 versterkers).

Sluit het netsnoer aan op het net. Let op de correcte netspanning.

Normaal moet de standby/mute LED oplichten (*1).

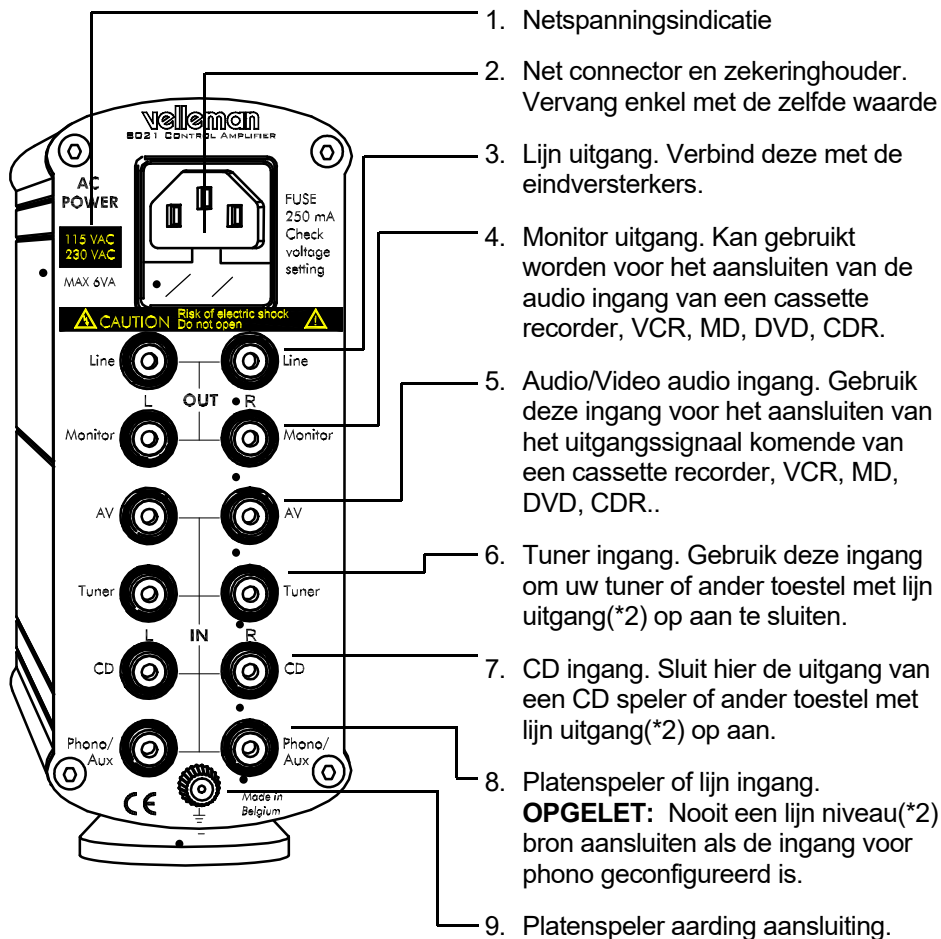

(*1) Bij de eerste keer onder spanning zetten of na een spanningsuitval, zal de +6dB LED ter indicatie samen met de standby/mute LED oplichten.

(*2) Lijn niveau is een bron met uitgangsspanningen tussen 150mV en 2V.

BEDIENING

AANDACHT: Draai vóór het inschakelen van de eindversterker(s), de volume regeling van de voorversterker op minimum.

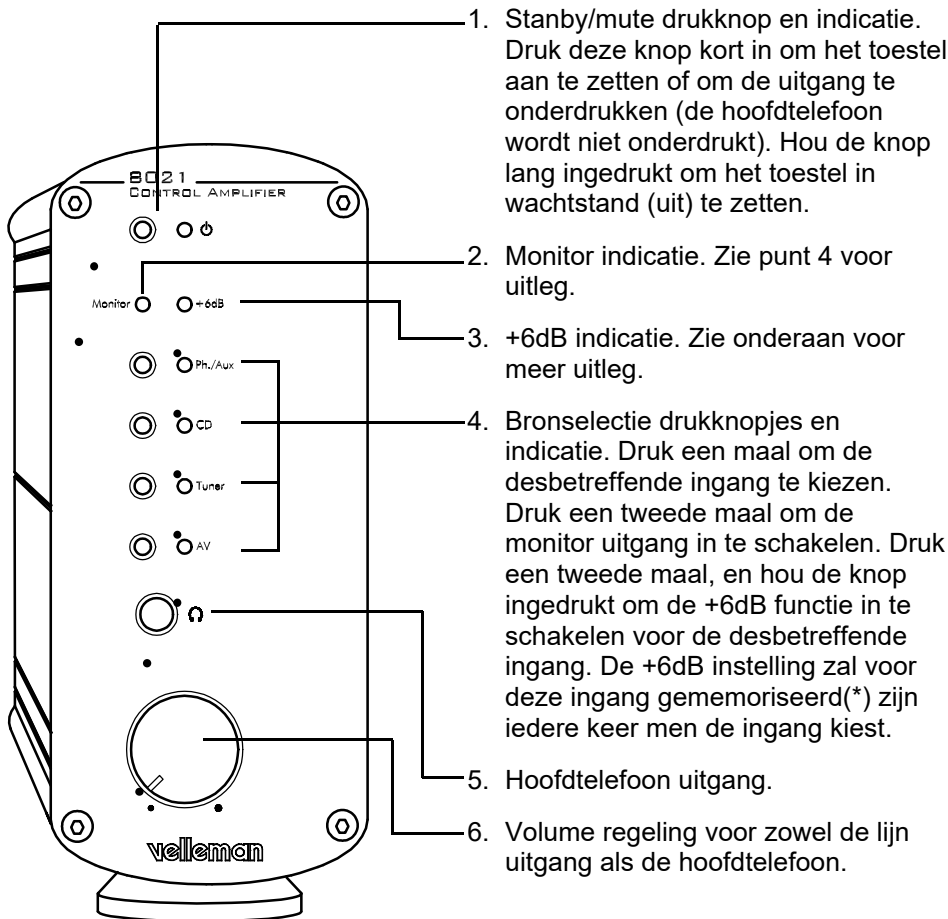

1. Standby/mute drukknop en indicatie. Druk deze knop kort in om het toestel aan te zetten of om de uitgang te onderdrukken (de hoofdtelefoon wordt niet onderdrukt). Hou de knop lang ingedrukt om het toestel in wachtstand (uit) te zetten.
2. Monitor indicatie. Zie punt 4 voor uitleg.
3. +6dB indicatie. Zie onderaan voor meer uitleg.
4. Bronselectie drukknopjes en indicatie. Druk een maal om de desbetreffende ingang te kiezen. Druk een tweede maal om de monitor uitgang in te schakelen. Druk een tweede maal, en hou de knop ingedrukt om de +6dB functie in te schakelen voor de desbetreffende ingang. De +6dB instelling zal voor deze ingang gememoriseerd(*) zijn iedere keer men de ingang kiest.
5. Hoofdtelefoon uitgang.
6. Volume regeling voor zowel de lijn uitgang als de hoofdtelefoon.

☞ De +6dB functie kan men gebruiken om het niveauverschil tussen de verschillende bronnen bij te stellen. Zo zal men bij het overschakelen tussen de verschillende bronnen geen plotse volume verschillen waarnemen.

(*) na een spanningsuitval zal het +6dB geheugen gewist zijn.

TIPS BIJ PROBLEMEN**Probleem**

Geen geluid uit de luidsprekers.

+6dB geheugen is gewist.

Het geluid van de phono/aux ingang klinkt vervormd.

Er komt brom uit de luidsprekers.

Het toestel blijkt niet meer te werken en/of de LED indicaties werken niet meer.

De cassette recorder, MD, CDR... krijgt geen ingangssignaal.

Mogelijke oorzaak

De uitgang staat onderdrukt (mute), druk de standby/mute knop. De eindversterker staat uit. Een verkeerde bron is geselecteerd.

Er is een spanningsonderbreking geweest.

De ingang is verkeerd geconfigureerd, zie P. 12– 13

Om te controleren of de voorversterker “zelf” broemt, kan men best eerst de ingangen loskoppelen. Gebruik hoogwaardige audio snoeren. Controleer de aarding aan de net connector of van de platenspeler. Zorg er voor dat de versterker niet te dicht bij de eindversterker staat of naast een andere bron die een magnetisch veld kan opwekken zoals een net adapter of ander netspanning gevoed toestel.

Statische elektriciteit of bliksem kan een oorzaak zijn. Koppel het toestel los van het lichtnet voor ongeveer 10 seconden, dit zal de interne processor herstarten. Controleer de net zekering (eerst de netstekker loskoppelen) vervang de zekering enkel door een gepaste waarde. Een reserve zekering bevindt zich in de zekeringhouder.

De monitor functie is niet ingeschakeld, druk de desbetreffende ingang een tweede keer.

SPECIFICATIES*

Ingangen:

Ingangsgevoeligheid voor 0dB (0.775Vrms) uitgang:
 PHONO: 3mV / 47KO
 A/V : 200mV / 50KO
 TUNER: 200mV / 50KO
 CD: 200mV / 50KO

Uitgangen:

Maximum uitgangsniveau: 26Vpp
 Lijn uitgangsimpedantie: 360O
 Monitor uitgangsimpedantie: > 1KO
 Hoofdtelefoon uitgang: 250mW max. @ 32O

Audio specs:

Signaal/ruis verhouding (A-gewogen ref. 0dB uit):
 LIJN: >105dB
 PHONO: 83dB
 Harmonische vervorming: 0.003% @1KHz
 Instelbare versterking: x2 of x4 (+ 6dB aan)
 Frequentie weergave @ x2 versterking: 4Hz tot 500KHz (-3dB)
 Frequentie weergave @ x2 versterking: 10Hz tot 100KHz binnen 0.3dB
 Kanaalscheiding: 90dB @ 0dB in
 Ingang overspraak: < -100dB @ 0dB in

Netspanning:

AC spanning: 115Vac (100V tot 120V)
 AC spanning: 230Vac (220V tot 240V)
 Verbruik: 6W max.

Afmetingen: 290x165x68mm (11.4"x6.5"x2.7")
 Gewicht (net): 2.2Kg (4.8Lbs)

*Wijzigingen voorbehouden

Blokschema

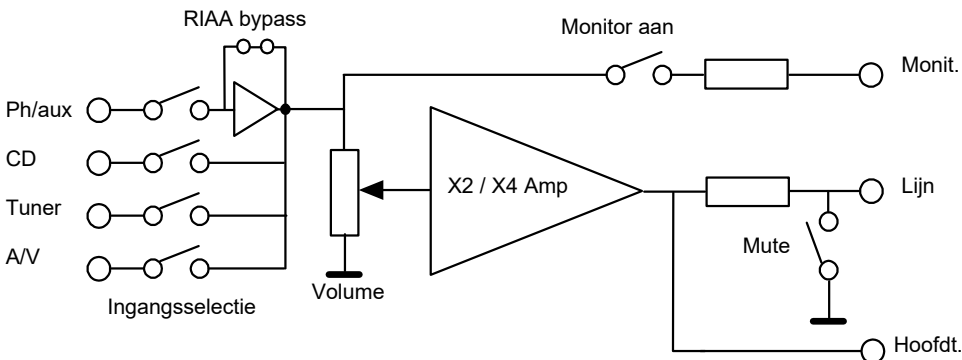

Nota's:



Nous vous félicitons pour l'achat de ce Preamplificateur haut de gamme.
Lisez attentivement le mode d'emploi de façon à utiliser l'appareil de manière adéquate.



AVERTISSEMENTS

CONTROLEZ SI LA TENSION RESEAU RACCORDEE EST APPROPRIEE POUR L'APPAREIL

AVANT D'OUVRIR L'APPAREIL, RETIREZ LE CABLE DU RESEAU AFIN D'EVITER TOUT CHOC ELECTRIQUE.

LE "COMMUTATEUR ALLUME/ETEINT" EST REPRIS DANS LE CIRCUIT D'ALIMENTATION SECONDAIRE. CELA SIGNIFIE QUE L'APPAREIL N'EST PAS ENTIEREMENT COUPE DU RESEAU LORSQU'IL EST EN MODE VEILLE.

Concernant le fil d'alimentation:

Il se peut que dans certains pays ou régions, le modèle de la fiche de connexion au réseau soit différente de celle fournie. Dans ce cas, vous pouvez utiliser une autre fiche, mais veillez cependant à ce que le conducteur bleu soit relié au raccord neutre, le conducteur brun à la phase et le fil jaune/vert à la terre. Ou demandez un fil d'alimentation approprié à votre distributeur.

Choix de la tension réseau:

Voir à l'arrière de l'appareil.

Pour 100 à 120V ca l'indication 115Vac

Pour 220 à 240V ca l'indication 230Vac

GARANTIE

Ce produit est garanti contre les défauts des composantes et de fabrication au moment de l'achat, et ce pour une période d'UN AN à partir de la date d'achat. Cette garantie est uniquement valable si le produit est accompagné de la **preuve d'achat originale**. Les obligations de VELLEMAN S.A. se limitent à la réparation des défauts ou, sur seule décision de VELLEMAN S.A., au remplacement ou à la réparation des pièces défectueuses. Les frais et les risques de transport, l'enlèvement et le renvoi du produit, ainsi que tous autres frais liés directement ou indirectement à la réparation, ne sont pas pris en charge par VELLEMAN S.A. VELLEMAN S.A. n'est pas responsable des dégâts, quels qu'ils soient, provoqués par le mauvais fonctionnement d'un produit.

IMPORTANT: Ne jetez pas l'emballage d'origine, il peut être nécessaire pour emballer l'appareil en cas de restitution. La garantie n'est pas valable sans l'emballage d'origine!

SOMMAIRE

CARACTERISTIQUES..... 4

PLATINE DISQUES / SELECTION DE LA LIGNE D'ENTREE4

RACCORDEMENT 6

COMMANDE.....7

TRUCS EN CAS DE PROBLEMES8

DONNEES TECHNIQUES9

CARACTERISTIQUES

- ☑ concept sans compromis d'excellente qualité
- ☑ 4 entrées
- ☑ boîtier exclusif en aluminium et excellente finition
- ☑ bouton de volume ALPS* de haute qualité
- ☑ amplis opérationnels audio sélectionnés
- ☑ circuit de sortie sans condensateur
- ☑ sélection d'entrée par relais reed très fiable
- ☑ circuits d'entrée de gauche et de droite séparés
- ☑ réglage de niveau programmable +6dB pour chaque entrée
- ☑ sortie casque d'écoute
- ☑ fonction "mute" (coupure momentanée du son) pour la sortie (excepté casque d'écoute).
- ☑ circuit d'entrée RIAA phono
- ☑ l'entrée phono peut être utilisée comme entrée de ligne
- ☑ sortie moniteur commutable (pour cassettes, CDR, MD, ...)

PLATINE DISQUES / SELECTION D'ENTREE

L'entrée phono/aux peut être configurée pour un niveau de ligne normal ou pour un niveau platine disques.

De façon standard, c'est le réglage du niveau de ligne normal qui est choisi.

Pour modifier la sélection, vous devez ouvrir l'appareil.

Vous pouvez éventuellement faire exécuter cette sélection par votre distributeur.

ATTENTION: coupez la connexion avec la tension réseau avant d'ouvrir le boîtier.

Comment retirer le couvercle:

- Placez l'appareil horizontalement sur un support plat.
- Retirez les deux vis supérieures des panneaux avant et arrière au moyen de la clé à six pans fournie.

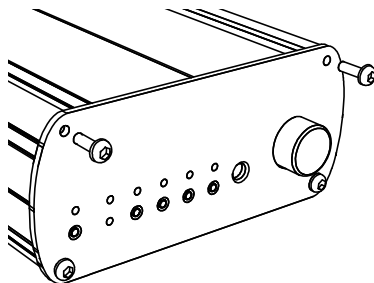
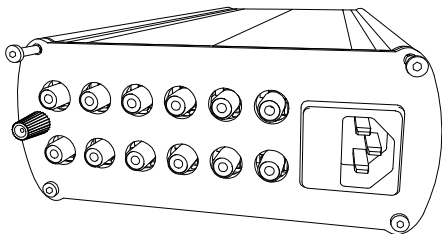

* ALPS is a trademark of the ALPS ELECTRIC CO. LTD.

- Retirez le couvercle.
- A proximité du panneau arrière, vous trouverez les ponts de choix d'entrée pour le canal de gauche et de droite.

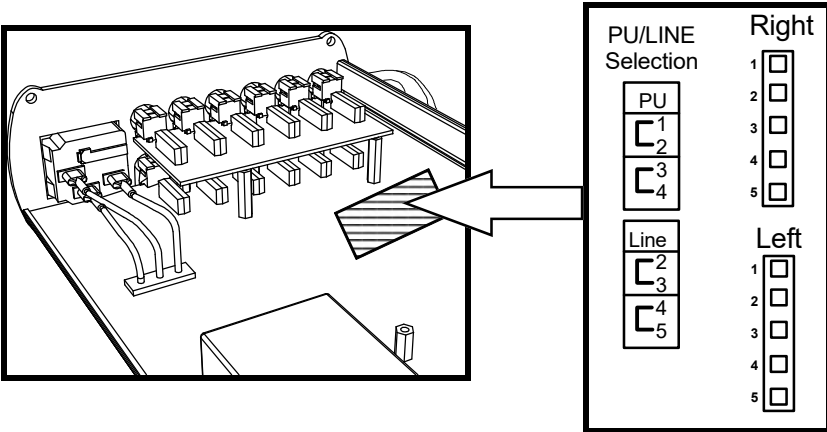

Pour la sélection phono (platine disques):

Placez un pont sur les contacts 1-2 et un pont sur les contacts 3-4.

Faites la sélection à la fois pour le canal de gauche et de droite!

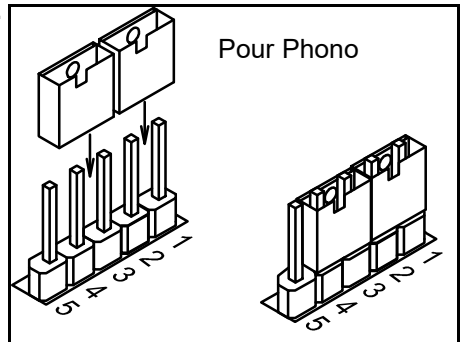

Pour la sélection de ligne:

Placez un pont sur les contacts 2-3 et un pont sur les contacts 4-5.

Faites la sélection à la fois pour le canal de gauche et de droite!

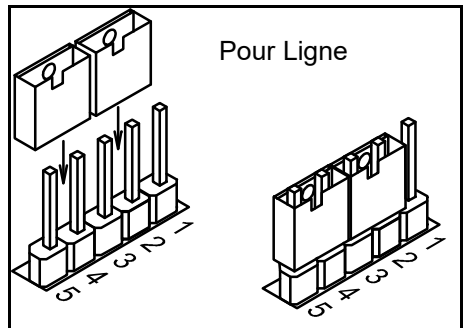

Remplacez le couvercle.

RACCORDEMENT

Connectez les différentes entrées aux différentes sources de signaux. Utilisez des fils de raccordement courts de très bonne qualité pour les signaux. Connectez la sortie à un amplificateur de sortie stéréo approprié ou deux amplificateurs de sortie (p. ex. Nos amplificateurs 4040, 4020 ou 2x 8010).

Connectez le fil d'alimentation au réseau. Veillez à utiliser la tension de réseau correcte. Normalement, la LED standby/mute doit s'allumer (*1).

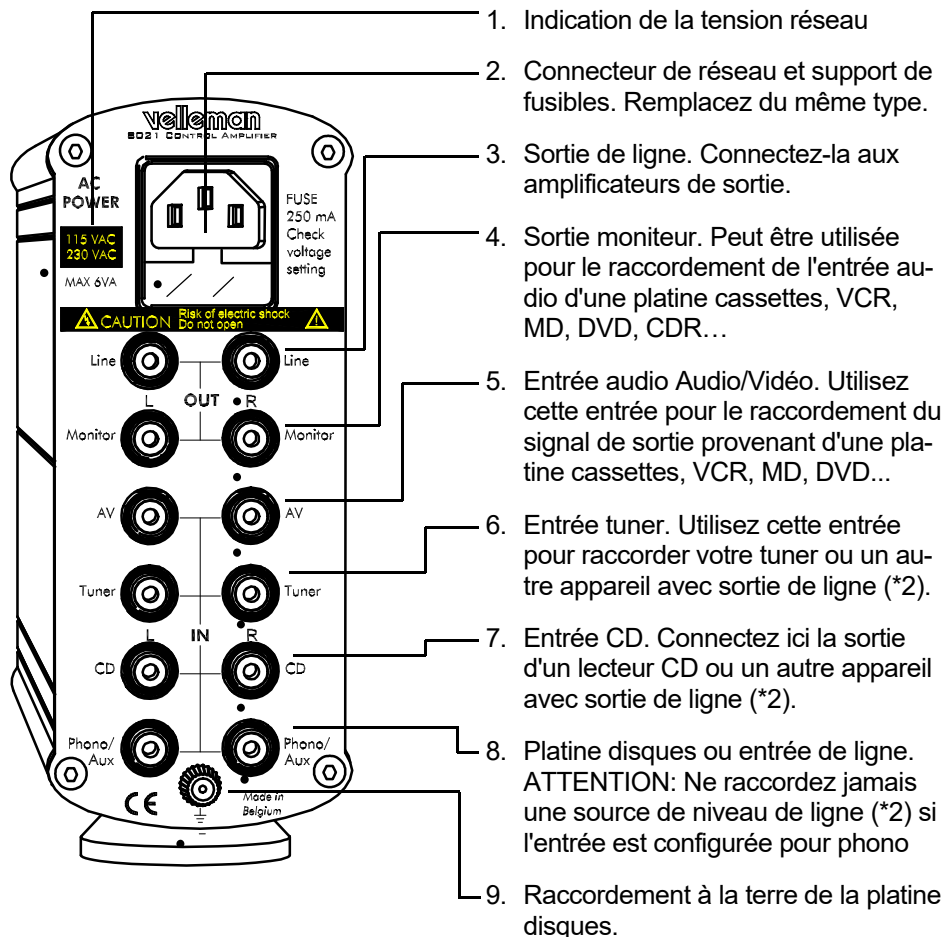

(*1) Lors de la première mise en tension ou après une coupure de tension, la LED +6dB et la LED standby/mute s'allument pour l'indiquer.

(*2) Le niveau de ligne est une source ayant des tensions de sortie entre 150mV et 2V.

COMMANDE

ATTENTION: Tournez le bouton de réglage du volume du préamplificateur au minimum avant de brancher l'(les) amplificateur(s) de sortie.

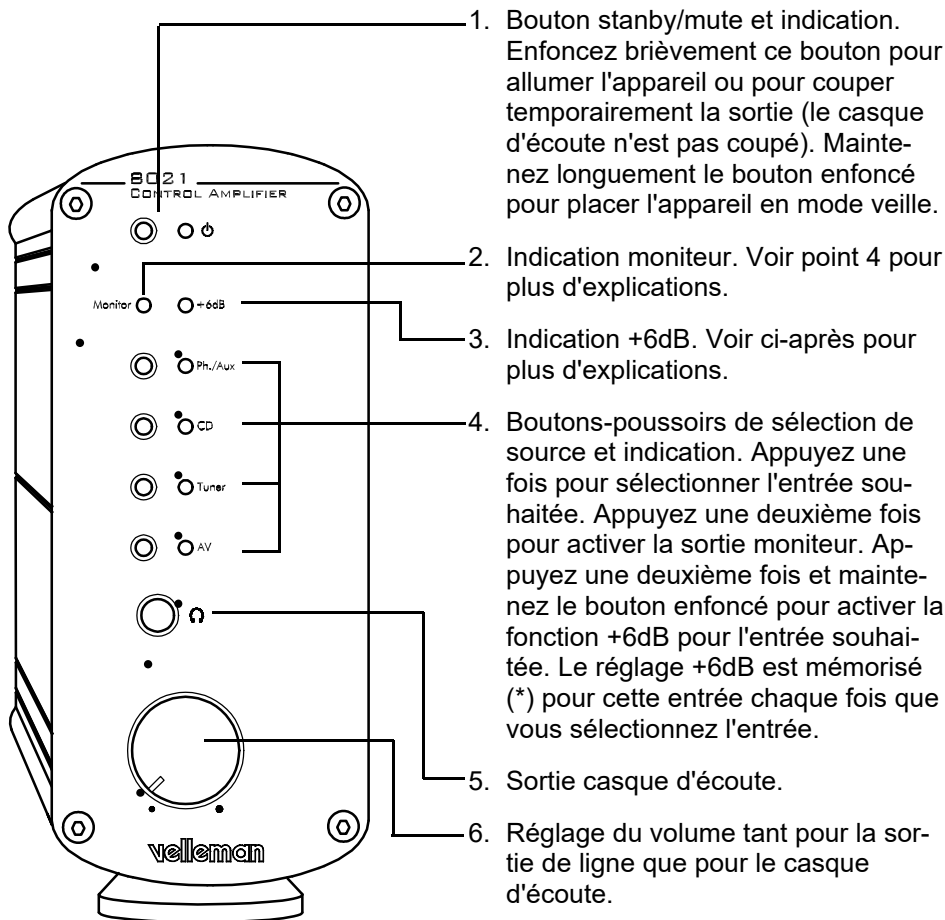

☞ La fonction +6dB peut être utilisée pour ajuster la différence de niveau entre les différentes sources. Ainsi, vous n'observerez pas de différences de volume soudaines lors du passage d'une source à l'autre.

(*) après une coupure de tension, la mémoire +6dB est effacée.

TRUCS EN CAS DE PROBLEMES

Pas de son provenant des haut-parleurs.

La sortie est coupée (mute), enfoncez le bouton standby/mute. L'amplificateur de sortie est débranché. Une source erronée a été sélectionnée.

La mémoire +6dB a été effacée.

Il y a eu une coupure de tension.

Le son de l'entrée phono/aux semble déformé.

L'entrée est mal configurée, voir P. 20-21

Les haut-parleurs émettent un ronflement.

Pour contrôler si c'est bien le préamplificateur qui ronfle, déconnectez d'abord les entrées. Utilisez des fils audio de bonne qualité. Contrôlez la prise de terre du connecteur de réseau ou de la platine disques. Veillez à ce que l'amplificateur ne soit pas trop proche de l'amplificateur de sortie ni à côté d'une autre source pouvant entraîner un champ magnétique comme un adaptateur de réseau ou un autre appareil alimenté par la tension du réseau.

L'appareil semble ne plus fonctionner et/ou les indications LED ne fonctionnent plus.

L'électricité statique ou la foudre sont une cause possible. Débranchez l'appareil du réseau pendant environ 10 secondes pour redémarrer le processeur interne. Contrôlez le fusible du réseau (d'abord débrancher la fiche du réseau), ne remplacez le fusible que par un fusible de même type. Un fusible de réserve se trouve dans le support de fusibles.

La platine cassettes, MD, CDR... ne reçoit pas de signal d'entrée.

La fonction moniteur n'est pas activée, appuyez une deuxième fois sur l'entrée en question.

DONNEES TECHNIQUES*

Entrées:

Sensibilité à l'entrée pour 0dB (0.775Vrms) sortie (appr.):

PHONO:	3mV / 47KO
A/V :	200mV / 50KO
TUNER:	200mV / 50KO
CD:	200mV / 50KO

Sorties:

Ligne; sortie maximum:	26Vpp
Ligne; impédance:	360Ω
Monitor; impédance:	> 1KO
Sortie HP:	250mW max. @ 320

Audio:

Rapport signal/bruit (A pondéré par rapport à 0dB):

LINE:.....	>105dB
PHONO:	83dB
Distorsion harmonique:	0.003% @1KHz
Amplification:	x2 ou x4 (+ 6dB)
Réponse en fréquence @ x2 ampl.:	4Hz à 500KHz (-3dB)
Réponse en fréquence @ x2 ampl.:	10Hz à 100KHz ± 0.3dB
Séparation des canaux:	90dB ref. 0dB
Séparation d'entrée:	> 100dB ref. 0dB

Allimentation:

Réseau CA:	115Vac (100V à 120V)
Réseau CA:	230Vac (220V à 240V)
Consommation: :	6W max.

Dimensions: 290x165x68mm (11.4"x6.5"x2.7")

Poids (net): 2.2Kg (4.8Lbs)

*Sous réserve de modifications

Schema

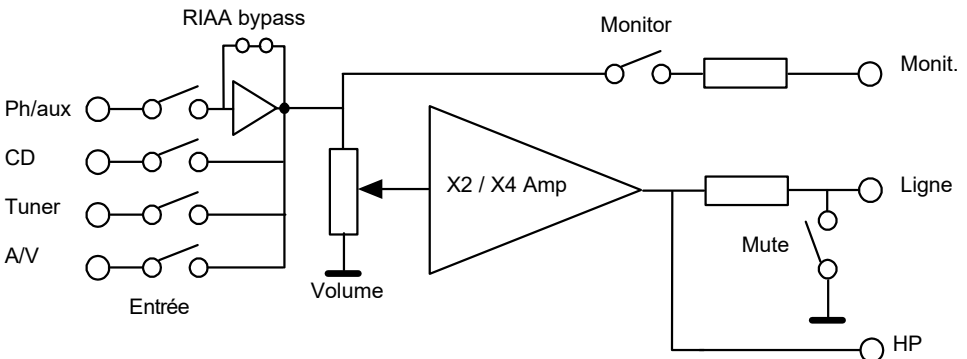

Notes:



Herzlichen Dank für den Kauf dieses Hochwertige Vorverstärker.

Lesen Sie bitte aufmerksam die Bedienungsanleitung, so dass Sie das Gerät richtig benutzen.

WARNUNGEN



KONTROLLIEREN SIE, OB DIE ANGESCHLOSSENE NETZSPANNUNG DEM GERÄT ENTSPRICHT

EHE SIE DAS GERÄT ÖFFNEN, MÜSSEN SIE DIE NETZSCHNUR ENTFERNEN, UM EINEN STROMSCHLAG ZU VERMEIDEN.

DER "AN/AUS-SCHALTER" IST IM SEKUNDÄRSPEISUNGSKREIS AUFGENOMMEN. DAS BEDEUTET, DASS DAS GERÄT NICHT GANZ VOM NETZ ABGETRENNT IST WENN ES AUF "STANDBY" STEHT.

Bezüglich des Stromkabels:

Es ist möglich, dass in bestimmten Ländern oder Gebieten die Netzstecker anders sind als die mitgelieferten. In diesem Fall kann ein anderer Stecker montiert werden, aber es muss darauf geachtet werden, dass die blaue Leitung mit dem neutralen Anschluss verbunden wird, die braune Leitung mit der Phase und der gelb/grüne Draht mit der Erde. Oder fragen Sie Ihren Händler nach einem geeigneten Stromkabel.

Netzspannungswahl:

Siehe Rückseite des Geräts.

Für 100 bis 120Vac die 115Vac-Anzeige

Für 220 bis 240Vac die 230Vac-Anzeige

GARANTIE

Dieses Produkt trägt eine Garantie für fehlerhaftes Material oder Verarbeitungsschäden im Moment des Ankaufs. Sie ist EIN JAHR gültig ab Ankaufsdatum. Die Garantie kann nur beansprucht werden, wenn das Produkt mit der **Originalrechnung** abgegeben wird. Die Verpflichtungen der VELLEMAN AG beschränken sich auf die Aufhebung der Fehler, oder, nach freier Wahl der VELLEMAN AG, auf den Austausch oder die Reparatur der fehlerhaften Teile.

Kosten und Risiken des Transports; das Entfernen und Wiedereinsetzen des Produkts, sowie alle anderen Kosten die direkt oder indirekt mit der Reparatur in Verbindung gebracht werden können, werden durch die VELLEMAN AG nicht zurückerstattet. VELLEMAN AG ist nicht für Schäden gleich welcher Art, entstanden aus der fehlerhaften Funktion des Produkt, haftbar.

WICHTIG: Werfen Sie die Originalverpackung nicht weg, denn sie könnte bei einer eventuellen Rückgabe des Geräts nötig sein. Bei Verwendung einer Verpackung die nicht der Originalverpackung entspricht, verfällt die Garantie!

INHALT

EIGENSCHAFTEN 4

PLATTENSPIELER / LINIENEINGANGSWAHL 4

ANSCHLÜSSE..... 6

BEDIENUNG 7

TIPS BEI PROBLEMEN 8

TECHNISCHE KENNDATEN 9

EIGENSCHAFTEN

- ☑ Design außerordentlicher Qualität ohne Kompromisse
- ☑ 4 Eingänge
- ☑ exklusives Aluminiumgehäuse und ausgezeichnete Fertigung
- ☑ ALPS*-Volumenknopf hoher Qualität
- ☑ exklusive Audio-Operationsverstärker
- ☑ Ausgangskopplung ohne Kondensatoren
- ☑ sehr zuverlässige Reedrelais-Eingangswahl
- ☑ getrennte Eingangsschaltung links und rechts
- ☑ programmierbare Niveauabstimmung +6dB für jeden Eingang
- ☑ Kopfhörerausgang
- ☑ "mute"-Funktion für Ausgang (außer Kopfhörer).
- ☑ RIAA-Eingangsschaltung phono
- ☑ Phono-Eingang kann als Linieneingang verwendet werden
- ☑ schaltbarer Monitorausgang (für Kassetten, CDR, MD, ...)

PLATTENSPIELER / LINIENEINGANGSWAHL

Der Phono-/Aux-Eingang kann für normales Line-Niveau oder für Plattenspielniveau konfiguriert werden.
Serienmäßige Einstellung ist Line-Niveau.

Wenn Sie die Einstellung ändern wollen, dann müssen Sie das Gerät öffnen.
Sie können eventuell Ihren Fachhändler darum bitten.

ACHTUNG: unterbrechen Sie die Verbindung mit der Netzspannung ehe Sie das Gehäuse öffnen.

Wie wird der Deckel entfernt:

- Stellen Sie das Gerät waagrecht auf einen flachen Untergrund.
- Entfernen Sie mittels mitgelieferter Sechskantschlüssel die beiden oberen Schrauben der Front- und Rückplatte.

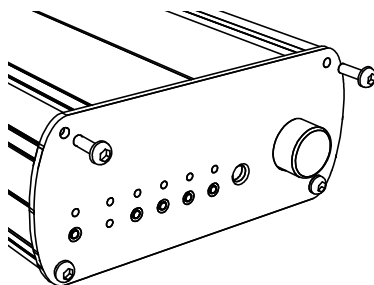
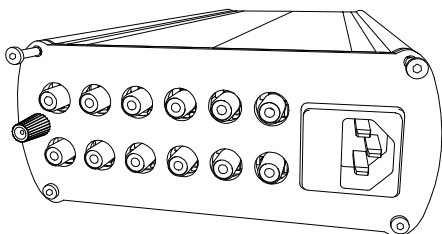

* ALPS is a trademark of the ALPS ELECTRIC CO. LTD.

- Nehmen Sie den Deckel ab.
- Dicht an der Rückseite sehen Sie die kleinen Shunts für die Wahl des Eingangs des linken und rechten Kanals.

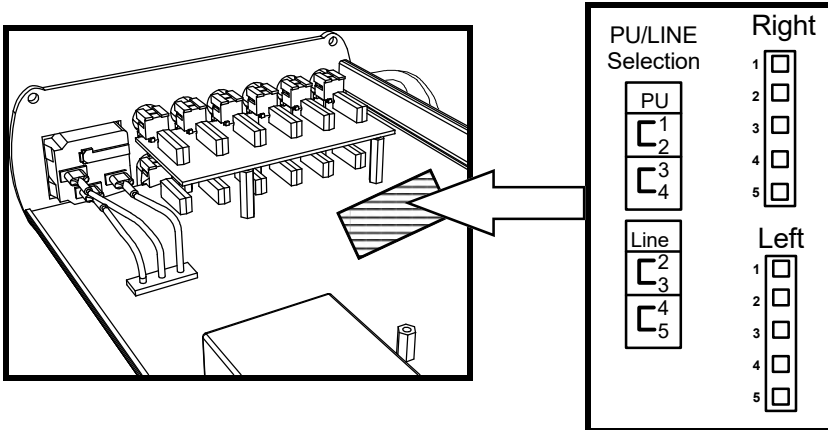

Für die Wahl Phono (Plattenspieler):
 Montieren Sie einen Shunt über die Stifte 1-2 und einen Shunt über die Stifte 3-4.

Treffen Sie sowohl für den linken als auch für den rechten Kanal eine Wahl!

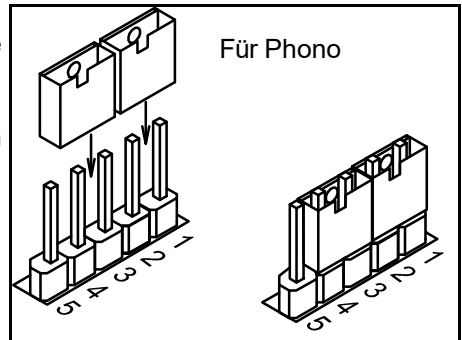

Für die Wahl Linieneingang:
 Montieren Sie einen Shunt über die Stifte 2-3 und einen Shunt über die Stifte 4-5.

Treffen Sie sowohl für den linken als auch für den rechten Kanal eine Wahl!

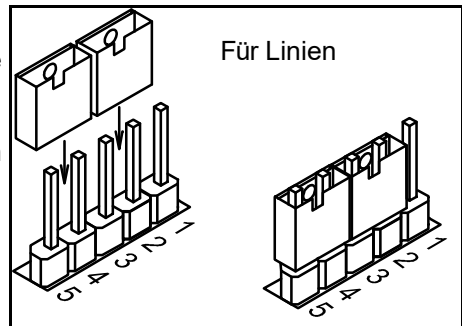

☞ Jetzt können Sie den Deckel wieder montieren.

ANSCHLUSS

Verbinden Sie die verschiedenen Eingänge mit den verschiedenen Signalquellen. Verwenden Sie kurze Signalanschlußsschnüre sehr guter Qualität. Verbinden Sie den Ausgang mit einem geeigneten Stereoendverstärker oder zwei Endverstärker (z.B. unsere Verstärker 4040, 4020 oder 2x 8010).

Schließen Sie das Stromkabel an das Netz an. Achten Sie auf die richtige Netzspannung. Normalerweise muss die Standby/Mute-LED leuchten (*1).

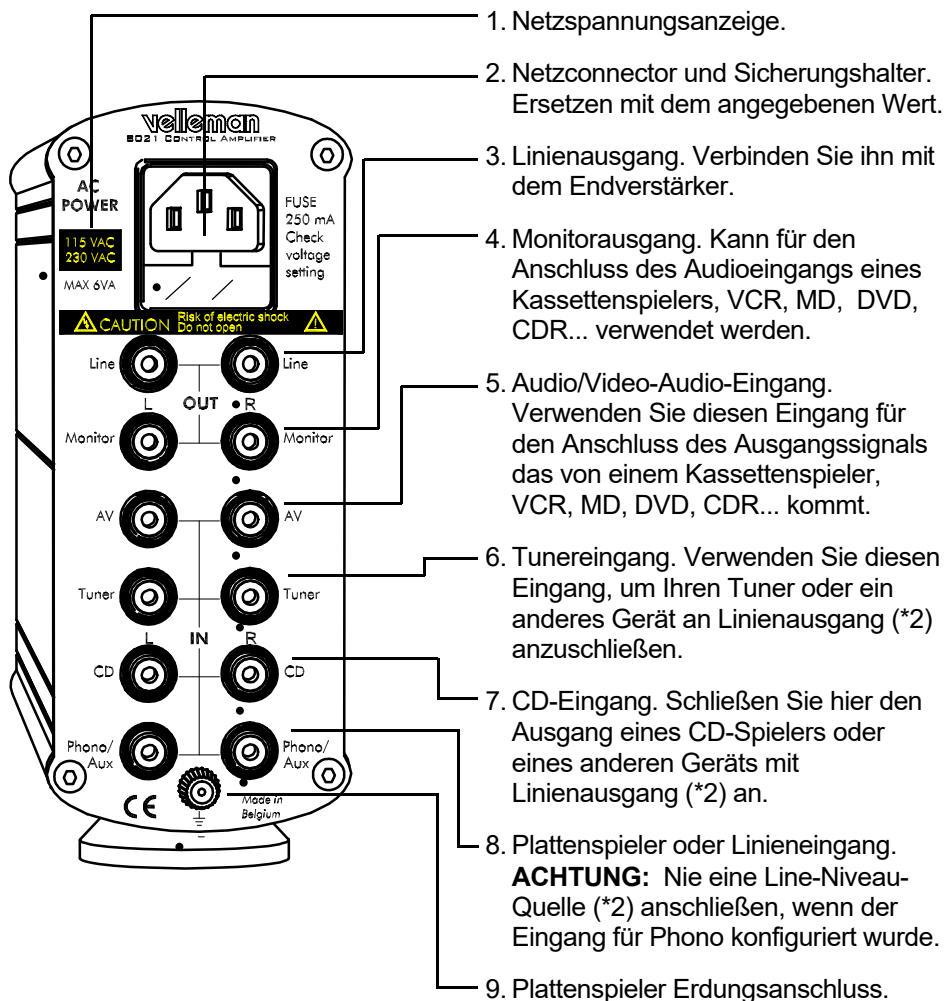

(*1) Wenn beim ersten Mal unter Spannung oder nach eine Spannungsausfall, wird die +6dB LED als Anzeige zusammen mit der Standby-/Mute-LED leuchten.

(*2) Line-Niveau ist eine Quelle mit Ausgangsspannungen zwischen 150mV und 2V.

BEDIENUNG

ACHTUNG: Drehen Sie die Volumeneinstellung des Vorverstärkers auf ein Minimum, NOCH EHE Sie den/die Endverstärker einschalten.

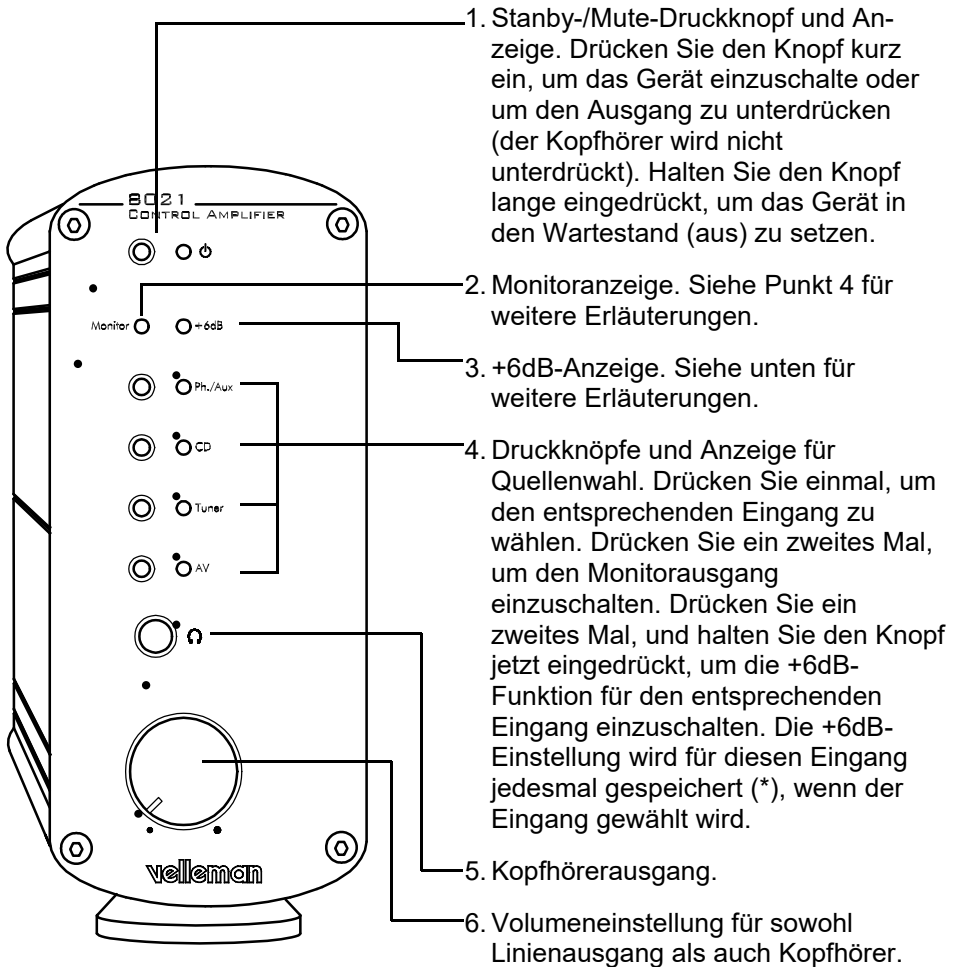

☞ Die +6dB-Funktion kann auch verwendet werden, um den Niveauunterschied zwischen den verschiedenen Quellen abzustimmen. So werden Sie beim Umschalten zwischen den verschiedenen Quellen keine plötzlichen Volumenunterschiede feststellen.

(*) nach einem Spannungsausfall wird der +6dB-Speicher gelöscht.

TIPS BEI PROBLEMEN

Es kommt nichts aus den Lautsprechern.

Der Ausgang wird unterdrückt (steht auf 'mute'). Drücken Sie auf den Standby-/Mute-Knopf. Der Endverstärker ist ausgeschaltet. Es wurde nicht die richtige Quelle gewählt.

+6dB-Speicher wurde gelöscht.

Es gab eine Spannungsunterbrechung.

Der Ton des Phono-/Aux-Eingangs klingt verformt.

Der Eingang wurde falsch konfiguriert, siehe S. 28 -29

Die Lautsprecher brummen.

Um zu kontrollieren, ob der Vorverstärker "selbst" brummt, koppeln Sie am besten erst die Eingänge ab. Verwenden Sie hochwertige Audioschnüre. Kontrollieren Sie die Erdung am Netzconnector oder des Plattenspielers. Sorgen Sie dafür, dass der Verstärker nicht zu dicht beim Endverstärker steht oder neben einer anderen Quelle die ein magnetisches Feld erzeugen kann, wie z.B. ein Netzadapter oder andere netzspannungsgespeiste Geräte.

Das Gerät funktioniert offensichtlich nicht mehr und/oder die LED-Anzeigen funktionieren nicht mehr.

Statische Elektrizität oder Blitz können die Ursache sein. Koppeln Sie das Gerät während ungefähr 10 Sekunden vom Lichtnetz ab, wodurch der interne Prozessor neu gestartet wird. Kontrollieren Sie die Netzsicherung (erst den Netzstecker loskoppeln). Ersetzen Sie die Sicherung nur durch eine andere mit geeignetem Wert. Eine Reservesicherung befindet sich im Sicherungshalter.

Der Kassettenspieler, MD, CDR... bekommt kein Eingangssignal.

Die Monitorfunktion ist nicht eingeschaltet. Drücken Sie den entsprechenden Eingang ein zweites Mal.

TECHNISCHE KENNDATEN*

Eingang:

Eingangsempfindlichkeit für 0dB (0.775Vrms) Ausgang (appr.):
 PHONO: 3mV / 47KO
 A/V : 200mV / 50KO
 TUNER: 200mV / 50KO
 CD: 200mV / 50KO

Ausgang:

Maximum Ausgang: 26Vpp
 Linien Ausgangsimpedanz: 360O
 Monitor Ausgangsimpedanz: > 1KO
 Kopfhörerausgang: 250mW max. @ 32O

Audio daten:

Signal/Rauschverhältnis (A-bewertet ref. 0dB Aus):
 LINIEN: >105dB
 PHONO: 83dB
 Harmonische Verzerrung: 0.003% @1KHz
 Verstärkung: x2 oder x4 (+ 6dB)
 Frequenzbereich @ x2 Verstärkung: 4Hz bis 500KHz (-3dB)
 Frequenzbereich @ x2 Verstärkung: 10Hz bis 100KHz ± 0.3dB
 Kanaltrennung: 90dB ref. 0dB
 Übersprechen: < -100dB ref. 0dB

Leistungsspannung:

AC spannung: 115Vac (100V bis 120V)
 AC spannung: 230Vac (220V bis 240V)
 Leistungsaufnahme: 6W max.

Dimensionen: 290x165x68mm (11.4"x6.5"x2.7")
 Gewicht (net): 2.2Kg (4.8Lbs)

*Änderungen vorbehalten

SCHALTPLAN

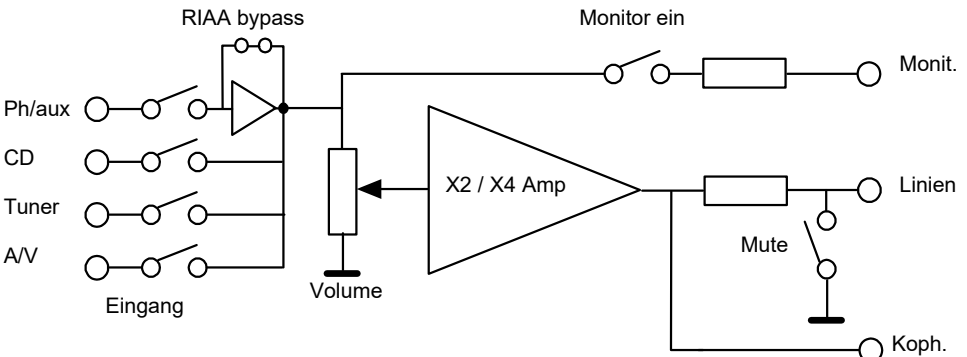

Notierungen:

VELLEMAN COMPONENTS NV
Legen Heirweg 33
9890 Gavere
Belgium Europe
Info ? : <http://www.velleman.be>
Questions ? : support@velleman.be

Modifications and typographical errors reserved
© Velleman Components nv
H8021G - 2000 - ED1